

KENWOOD

KDC-PSW9527
KDC-W9027
KDC-W8027

SINTOLETTORE STEREO COMPACT DISC
ISTRUZIONI PER L'USO

KENWOOD CORPORATION

SI DICHIARA CHE:

I Sintolettori CD Kenwood per auto, modelli KDC-PSW9527, KDC-W9027, KDC-W8027 rispondono alle prescrizioni dell'art. 2 comma 1 del D.M. 28 agosto 1995, n. 548.

Fatto ad Uithoorn il 08 settembre 2003

Kenwood Electronics Europe B.V. Amsterdamseweg 37 1422 AC
Uithoorn
The Netherlands



© B64-2748-00/00 (EV)



Precauzioni di sicurezza **4**

Note **6**

Sui CD **7**

Note sulla riproduzione del formato MP3/WMA **8**

Note sul sistema di tasti multifunzione **10**

Note sul sistema di gestione sonora **11**

Caratteristiche generali **12**

- Alimentazione
- Per nascondere il pannello di controllo
- Selezione della fonte
- Volume
- Attenuatore
- Selezionare la modalità operativa della manopola rotonda del volume
- Commutazione del display
- Commutazione del testo nel display
- Commutazione del display grafico laterale
- Parte graficat/ Commutazione del display analizzatore dello spettro
- Selezione sfondo
- Commutazione del testo nel display
- Commutazione del display esterno
- Impostazione del nome per l'ingresso AUX
- Impostazione della posizione del pannello
- Frontalino antifurto
- Silenziamento all'arrivo di una telefonata
- System Q (KDC-W8027)
- System Q (KDC-PSW9527/KDC-W9027)
- Controllo audio (KDC-W8027)
- Impostazione dell'altoparlante (KDC-W8027)
- Sistema Dual Zone
- Emissione subwoofer

Caratteristiche di gestione del suono (KDC-PSW9527/KDC-W9027) **26**

- Controllo audio
- Messa a punto audio (Modo semplice)
- Messa a punto audio (Modo PRO)
- Memoria di messa a punto audio (Modo PRO)
- Richiamo memoria della messa a punto audio

Caratteristiche del sintonizzatore **33**

- Sintonia
- Sintonia ad accesso diretto
- Memoria di preselezione delle stazioni
- Memorizzazione automatica
- Sintonia con preselezione
- SNPP (Station Name Preset Play) — Lettura del nome delle stazioni preselezionate

Caratteristiche RDS **35**

- Informazioni sul traffico
- Scorrimento Radio Text
- PTY (Program Type) — Tipo di programma
- Preselezione del tipo di programma
- Cambio della lingua per la funzione PTY

Caratteristiche di controllo CD/MP3/WMA/ e del disco esterno (multiletto CD) **38**

- Riproduzione CD & MP3/WMA
- Riproduzione dei dischi dal multiletto
- Avanzamento rapido e riavvolgimento
- Ricerca brano/file
- Ricerca disco/Ricerca cartella
- Ricerca diretta del brano/file
- Ricerca diretta del disco
- Ripetizione brano/file/disco/cartella
- Scansione dei brani
- Riproduzione casuale
- Riproduzione casuale dei dischi nel multiletto
- Selezione cartella
- Denominazione dei dischi (DNPS)
- Scorrimento testo/titolo
- DNPP (Disc Name Preset Play) — Lettura dei nomi assegnati ai dischi

Funzioni di controllo del viva-voce GSM **43**

- Ricezione di una chiamata
- Ricerca nella rubrica
- Selezione diretta
- Modalità SMS (Short Message Service)
- Sincronizzazione dei dati della rubrica e dei messaggi (SMS)

Sistema a menu **46**

Sistema a menu
Codice di sicurezza
Tono di conferma operazione (BEEP)
Regolazione manuale dell'orologio
Impostazione dell'altoparlante per il telefono
Regolazione della sensibilità del microfono
Regolazione del tempo della risposta automatica
Regolazione della data
Formato della Data
Sincronizzazione dell'orologio
DSI (Indicatore di sistema disabilitato — Disabled System Indicator)
Illuminazione selezionabile
Impostazione dell'indicatore triangolare
Selezione Tipo Carattere
Dimmer
Impostazione del tempo di attesa prima dello spegnimento
Emissione dell'impostazione dell'angolo
Impostazione dell'illuminazione del pannello
Impostazione del System Q (KDC-W8027)
Messa a punto audio (KDC-PSW9527/KDC-W9027)
Attivazione o disattivazione degli amplificatori incorporati
B.M.S. (Bass Management System) — Sistema di gestione dei bassi
Offset della frequenza B.M.S.
Impostazione dell'intervallo tra due notiziari
Sintonia delle emittenti locali
Modo di sintonizzazione
Memorizzazione automatica
AF (Alternative Frequency) — Ricerca delle frequenze alternative
Circoscrizione della "Regione RDS" (Funzione di Limitazione Regionale)
Sintonizzazione automatica TP
Ricezione mono
Scorrimento del testo
Timer di spegnimento automatico
Impostazione dell'ingresso ausiliario incorporato
Impostazione della lettura del CD nel
Download delle immagini (KDC-PSW9527)
Comando AMP
Selezionare operatività dalla manopola del volume

Funzionamento di base del telecomando **55**

Inserimento e sostituzione della pila
Operazioni di base
Nella fonte Tuner
Fonte In Disco
Operazioni del viva-voce GSM

Accessorio/ Procedimento per l'installazione **57**

Collegamento dei cavi ai terminali **58**

Installazione **60**

Rimozione dell'apparecchio **61**

Guida alla soluzione di problemi **62**

Caratteristiche tecniche **66**

▲AVVERTENZA

Per evitare lesioni e/o incendi, osservare le seguenti precauzioni:

- Inserire l'apparecchio fino in fondo finché si blocca saldamente in posizione, altrimenti potrebbe fuoriuscire in caso di scontri o altre scosse.
- Quando si prolungano i cavi dell'accensione, della batteria o di massa, accertarsi di usare cavi appositi per autoveicoli o cavi con un'area di 0,75 mm² (AWG18) o un'area maggiore per evitare il deterioramento dei cavi e danni al rivestimento dei cavi.
- Per evitare cortocircuiti, non inserire mai oggetti di metallo (come monete o strumenti di metallo) all'interno dell'apparecchio.
- Se l'apparecchio comincia ad emettere fumo o odori strani, spegnerlo immediatamente e rivolgersi ad un Centro di Assistenza Autorizzato Kenwood.
- Fare attenzione a non schiacciarsi le dita tra il frontalino e l'apparecchio.
- Fare attenzione a non far cadere l'apparecchio e a non sottoporlo a forti urti. L'apparecchio può rompersi o incrinarsi perché contiene parti in vetro.

▲ATTENZIONE

Per evitare danni all'apparecchio, osservare le seguenti precauzioni:

- Alimentare l'apparecchio esclusivamente con una tensione nominale di 12 V CC, con polo negativo a massa.
- Non aprire il coperchio superiore o il coperchio inferiore dell'apparecchio.
- Non installare l'apparecchio in un luogo esposto alla luce solare diretta, o al calore o all'umidità eccessivi. Evitare anche luoghi molto polverosi o soggetti a schizzi d'acqua.
- Non collocare il frontalino rimosso o la custodia del frontalino in luoghi esposti alla luce solare diretta, o al calore o all'umidità eccessivi. Evitare anche luoghi molto polverosi o soggetti a schizzi d'acqua.
- Non sottoporre il frontalino a forti urti, perché è un componente di precisione.
- Per evitare deterioramenti, non toccare con le dita i contatti elettrici dell'apparecchio o del frontalino.
- Quando si sostituisce un fusibile, usarne solo uno nuovo di valore prescritto. L'uso di un fusibile di valore errato può causare problemi di funzionamento dell'apparecchio.
- Per evitare cortocircuiti quando si sostituisce un fusibile, scollegare innanzitutto il connettore multipolare.
- Non collocare alcun oggetto tra il frontalino e l'apparecchio.
- Non impiegare troppa forza sul pannello anteriore mobile, altrimenti lo stesso potrebbe danneggiarsi o guastarsi.
- Non applicare troppa forza per aprire il frontalino, né collocare degli oggetti sullo stesso, altrimenti si possono verificare danni o guasti.
- Durante l'installazione, non usare alcuna vite all'infuori di quelle fornite. L'uso di viti diverse potrebbe causare danni all'apparecchio principale.

Informazioni sui lettori CD / multilettori collegati a questa unità:

È possibile collegare a questa unità lettori CD / multilettori KENWOOD lanciati sul mercato nel 1998 e successivamente.

Per informazioni sui modelli di multilettori / lettori CD collegabili, rivolgersi al rivenditore Kenwood locale.

Prendete nota che tutti i multilettori / lettori CD KENWOOD lanciati sul mercato nel 1997 o precedentemente e i multilettori di altri produttori non possono essere collegati a questa unità.

Le connessioni non supportate possono causare danni.

Impostazione dell'interruttore O-N nella posizione "N" per multilettori/lettori CD applicabili della KENWOOD.

Le funzioni utilizzabili e le informazioni visualizzabili varieranno in base ai modelli collegati.



- Si rischia di danneggiare sia l'apparecchio che il multilettore CD se li si collega in maniera errata.

LX-bus connection

Lo LX AMP e l'unità sensore non possono essere collegati simultaneamente.

Dovete collegarli uno alla volta.

(La corrente non si accende se avete collegato entrambi.)

Non inserire compact disc da 8 cm nella fessura di inserimento del disco.

Se si tenta di inserire un compact disc da 8 cm con il suo adattatore nell'apparecchio, l'adattatore può staccarsi dal compact disc e danneggiare l'apparecchio.

NOTA

- Se si incontrano difficoltà durante l'installazione, rivolgersi ad un rivenditore o ad un installatore specializzato Kenwood.
- Se l'apparecchio non funziona correttamente, premere il pulsante di ripristino (reset). In questo caso l'apparecchio torna alle regolazioni di fabbrica.
Se l'apparecchio continua a non funzionare correttamente anche dopo che si è premuto il pulsante di ripristino (reset), contattare un centro di assistenza autorizzato KENWOOD.
- Premere il pulsante di ripristino (reset) se il multilettore non funziona correttamente. Viene ripristinata la condizione di funzionamento normale.

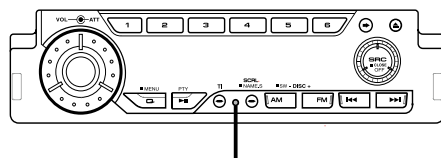

Pulsante di ripristino (reset)

- Le illustrazioni contenute in questo manuale che raffigurano il display ed il pannello sono degli esempi usati per spiegare come vengono usati i controlli. Pertanto, l'indicazione sul display dell'illustrazione può essere diversa da quella effettivamente visualizzata sul display dell'apparecchio ed alcune illustrazioni del display possono rappresentare un evento impossibile durante l'operazione in corso.

Appannamento della lente

Subito dopo aver acceso il riscaldamento dell'automobile quando fa freddo, l'umidità può condensarsi sulla lente all'interno del lettore CD dell'apparecchio. A causa dell'appannamento della lente, la riproduzione di compact disc potrebbe non iniziare. In questi casi, estrarre il disco e attendere che l'umidità evapori. Se dopo un po' l'apparecchio continua a non funzionare normalmente, rivolgersi ad un Centro di Assistenza Autorizzato o ad un rivenditore Kenwood.

Note

Pulizia dell'apparecchio

Se il frontalino di quest'unità è macchiato, strofinatelo con un panno asciutto e morbido, ad esempio un panno al silicone. Se il frontalino è molto sporco, strofinatelo con un panno inumidito con un detergente neutro, poi rimuovetelo.



- Se spruzzate il prodotto di pulizia a spray direttamente sull'unità, si possono danneggiare le parti meccaniche. Se strofinate il frontalino con un panno duro o usando un liquido volatile, ad esempio acqueragia o alcool, si può graffiare la superficie o possono venire cancellati i caratteri.

Pulizia dei contatti elettrici del frontalino

Se i contatti elettrici sull'apparecchio o sul frontalino sono sporchi, pulirli con un panno morbido asciutto.

Pulizia della fessura di inserimento del disco

Poiché la polvere può accumularsi nella fessura di inserimento del disco, pulire occasionalmente la fessura. I compact disc possono graffiarsi se vengono inseriti in una fessura polverosa.

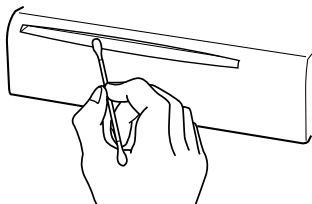

WOW, SRS e  il simbolo è un marchio dei laboratori di SRS Labs, Inc. La tecnologia WOW è registrata su licenza di SRS Labs, Inc.

Etichetta per i prodotti che impiegano raggi laser (tranne per alcune aree)

**CLASS 1
LASER PRODUCT**

L'etichetta si trova sul rivestimento o sulla scatola e serve ad avvertire che il componente impiega raggi laser che sono stati classificati come classe 1. Ciò significa che l'apparecchio utilizza raggi laser di una classe inferiore. Non c'è alcun pericolo di radiazioni pericolose all'esterno dell'apparecchio.

Questo prodotto non è installato dal produttore di un veicolo della linea di produzione, nemmeno dall'importatore professionale di un veicolo negli stati membro della UE.

Dolby Pro Logic II

Le tecnologie di decodificazione a matrice sviluppate dal sistema convenzionale Dolby Pro Logic si basano sulle ultime tecnologie per le matrici digitali. Realizza l'eccellente riproduzione sonora a 5.1 canali del suono stereo Dolby Surround e CD stereo. Potete godervi i canali surround come suoni a banda piena (da 20 Hz a 20 kHz) e fonti stereo come suoni a 5.1 canali effettivi. La modalità Film, la modalità Musica o la modalità Matrice può essere selezionata secondo la fonte di riproduzione. Quando selezionate la modalità Dolby Pro Logic II, il livello sonoro scende leggermente per via delle sue caratteristiche.

Prodotto sotto licenza della Dolby Laboratories.
"Dolby", "Pro Logic" ed il simbolo doppia D sono marchi registrati della Dolby Laboratories.



LA DICHIARAZIONE DI CONFORMITÀ "CE"
DI QUESTO PRODOTTO È DEPOSITATA
PRESSO:

KENWOOD ELECTRONICS EUROPE B.V.
AMSTERDAMSEWEG 37
1422 AC UITHOORN
THE NETHERLANDS

Modo d'impiego dei compact disc

- Non toccate la superficie registrata del CD.



- E' più facile danneggiare un CD-R o un CD-RW rispetto ad un normale CD musicale. Usate un CD-R o un CD-RW dopo aver letto le precauzioni stampate sulla custodia.
- Non fissate del nastro adesivo sul CD. Inoltre, non usate un CD in cui sono stati fissati dei pezzi di nastro adesivo.

Quando usate un nuovo CD

Se il foro centrale del CD o il bordo esterno ha delle sbavature, potete eliminarle usando una penna a sfera, ecc.

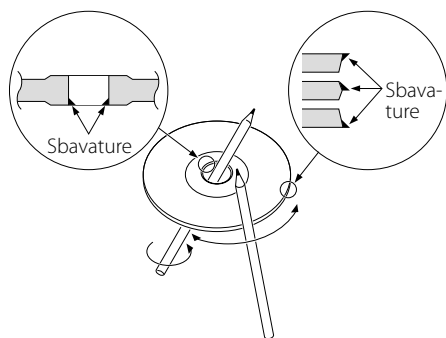

Accessori CD

Non usate accessori per dischi.

Pulizia del CD

Pulite il CD dal centro del disco verso il bordo esterno.

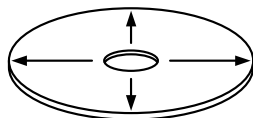



Rimozione dei CD

Per rimuovere i CD da quest'unità, estraeteli orizzontalmente.

CD che non si possono usare

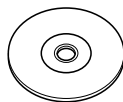
- Non è possibile usare dei CD non rotondi.



- Non è possibile usare dei CD colorati sulla superficie di registrazione o dei CD sporchi.
- Questa unità è in grado di eseguire solo CD con  Potrebbe non eseguire correttamente i dischi non contrassegnati.
- Non è possibile riprodurre un CD-R o CD-RW non finalizzato. (Per ulteriori informazioni sul processo di finalizzazione, fate riferimento al software di scrittura del vostro CD-R/CD-RW e al manuale di istruzioni del vostro registratore CD-R/CD-RW.)

Cura dei CD

- Non tenete i vostri CD alla luce diretta del sole (o sul sedile o sul cruscotto, ecc.) ed evitate i luoghi in cui diventa molto elevata la temperatura.
- Custodite i CD nelle apposite custodie.

Note sulla riproduzione del formato MP3/WMA

Notare, comunque, che i formati e gli strumenti di registrazione MP3/WMA accettabili sono limitati. Quando si registrano gli MP3/WMA, fare attenzione alle seguenti restrizioni.

Media accettabili

I supporti con MP3/WMA ammessi in quest'unità sono CD-ROM, CD-R e CD-RW. Se si utilizza un CD-RW, scegliere la formattazione completa e non quella veloce per evitare malfunzionamenti.

Formati medi accettabili

I formati seguenti sono disponibili per i media utilizzati in questa unità. Il numero massimo di caratteri utilizzati per il nome del file e della cartella che include il delimitatore (" ") e l'estensione di tre caratteri sono indicati in parentesi.

- Livello 1 ISO 9660 (12 caratteri)
- Livello 2 ISO 9660 (31 caratteri)
- Joliet (64 caratteri)
(KDC-W8027; Sono visualizzati fino a 32 caratteri.)
- Romeo (128 caratteri)
(KDC-W8027; Sono visualizzati fino a 64 caratteri.)
- Nome file lungo (200 caratteri)
(KDC-W8027; Sono visualizzati fino a 64 caratteri.)
- Numero massimo di caratteri per nome della cartella: 64 (KDC-W8027; Joliet: Sono visualizzati fino a 32 caratteri.)

Per una lista di caratteri disponibili, fate riferimento al manuale delle istruzioni del software di scrittura e al file della sezione d'entrata dei nomi sottostanti della cartella.

I media riproducibili su questa unità hanno le seguenti limitazioni:

- Numero massimo di livelli della directory: 8
- Numero massimo di file per folder: 255
- Numero massimo di cartelle:
KDC-PSW9527/W9027; 100
KDC-W8027; 50
- Numero massimo di file e cartelle
(KDC-W8027): 512

MP3/WMA scritto nei formati diversi da quelli sopra potrebbero non essere riprodotti correttamente; i nomi dei file o i nomi delle cartelle non appaiono correttamente sul display.

Impostazioni per in vostro codificatore MP3/WMA e scrittore CD

Passate a le seguenti impostazioni quando comprimate i dati audio in dati MP3/WMA con il codificatore MP3/WMA.

- Trasferite la rata bit: MP3: 8 —320 kbps
WMA: 48 —192 kbps
- Frequenza di campionamento

MP3: 8, 11,025, 12, 16, 22,05, 24, 32, 44.1, 48 kHz
WMA: 32, 44.1, 48 kHz

Quando utilizzate il vostro scrittore di CD per registrare MP3/WMA fino al massimo della capacità del disco, disabilitate le scritture aggiuntive. Per registrare su un disco vuoto fino alla sua massima capacità tutto in una volta, controllate Disco in una volta.



- La riproduzione corretta potrebbe non essere possibile quando una parte delle funzioni di Windows Media Player 9 o maggiore sono in uso.

Immissione della tag ID3

Il tag ID3 visualizzabile ha la versione ID3 1.x. Per il codice caratteri fare riferimento all'elenco dei codici.

	0	1	2	3	4	5	6	7	8	9	A	B	C	D	E	F
0																
1		!	"	#	\$	%	&	'	()	*	+	,	-	.	/
2		"	"	"	"	"	"	"	"	"	"	"	"	"	"	"
3		"	"	"	"	"	"	"	"	"	"	"	"	"	"	"
4		"	"	"	"	"	"	"	"	"	"	"	"	"	"	"
5		"	"	"	"	"	"	"	"	"	"	"	"	"	"	"
6		"	"	"	"	"	"	"	"	"	"	"	"	"	"	"
7		"	"	"	"	"	"	"	"	"	"	"	"	"	"	"
8		"	"	"	"	"	"	"	"	"	"	"	"	"	"	"
9		"	"	"	"	"	"	"	"	"	"	"	"	"	"	"
A		"	"	"	"	"	"	"	"	"	"	"	"	"	"	"
B		"	"	"	"	"	"	"	"	"	"	"	"	"	"	"
C		"	"	"	"	"	"	"	"	"	"	"	"	"	"	"
D		"	"	"	"	"	"	"	"	"	"	"	"	"	"	"
E		"	"	"	"	"	"	"	"	"	"	"	"	"	"	"
F		"	"	"	"	"	"	"	"	"	"	"	"	"	"	"

Immissione file e nomi

I caratteri dell'elenco codici sono gli unici nomi file e cartelle che si possono immettere e visualizzare.

Se utilizzate qualsiasi altro carattere per l'immissione, i nomi del file e della cartella non appaiono sul display correttamente.

Potrebbero non apparire sul display correttamente a seconda dello scrittore di CD.

L'unità riconosce e riproduce solamente quei MP3/WMA con l'estensione MP3/WMA (MP3/WMA).



- Un file con un nome immesso con caratteri che non fanno parte dell'elenco codici non può essere riprodotto correttamente.

Scrittura dei file in forma media

Quando un medio contenente dati MP3/WMA viene caricato, l'unità controlla tutti i dati del medio. Se il medio contiene molte cartelle o file non MP3/WMA, passerà molto tempo prima che l'unità inizi a riprodurre MP3/WMA.

Inoltre, l'unità potrebbe impiegare molto tempo per passare al file MP3/WMA successivo oppure la ricerca del file o della cartella potrebbe non venire eseguita correttamente.



Caricando un medio simile, potrebbe causare un forte

rumore che potrebbe danneggiare gli altoparlanti.

- Non cercate di riprodurre un medio non contenente file MP3/WMA con l'estensione MP3/WMA.

L'unità erra nei non-MP3/WMA file per i dati MP3/WMA fino a quando saranno in estensione MP3/WMA estensioni.

- Non cercate di riprodurre un medio contenente MP3/WMA.

Ordine di riproduzione MP3/WMA

È possibile accedere ai file e alle cartelle nell'ordine in cui vengono scritti dal masterizzatore quando vengono selezionati per l'esecuzione, la ricerca cartella, la ricerca file o la selezione cartella.

A causa di ciò, l'ordine in cui dovrebbero essere riprodotti, potrebbe non corrispondere all'ordine di riproduzione effettivo. A seconda della scrittura CD-R, potete impostare l'ordine nel quale i brani MP3/WMA verranno riprodotti scrivendo su un mezzo con i loro nomi dei brani riproducete i numeri in sequenza, cioè da "01" a "99" a seconda dello scrittore dei CD.

Ad esempio, un supporto con la seguente gerarchia di cartelle / file è soggetto alla ricerca cartella, ricerca file o selezione cartella come mostrato di seguito.

Esempio della gerarchia degli Cartelle/Files di un disco

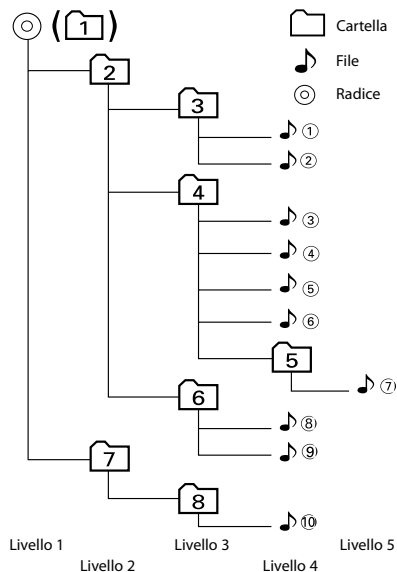

Quando viene eseguita una ricerca cartella durante l'esecuzione del file ④...

Operazione del tasto	(File attuale: ④)
Tasto ⏮	Numero del file corrente ④ → ③
Tasto ⏭	⑤ → ⑥

Quando viene eseguita una ricerca cartella durante l'esecuzione del file ④...

Operazione del tasto	(Cartella attuale: ④)
Tasto AM	③ → ② → ① → ⑧ ...
Tasto FM	⑤ → ⑥ → ⑦ → ⑧ → ① ...

Quando viene selezionata la selezione cartella durante l'esecuzione del file ④ da una cartella all'altra...

Operazione del tasto	(Cartella attuale: ④)
Tasto ⏮	③
Tasto ⏭	⑥
Tasto AM	②
Tasto FM	⑤

Note sul sistema di tasti multifunzione

Il sistema di tasti multifunzione permette di controllare varie funzioni con i pulsanti [2] — [5]. Il funzionamento di base del sistema di tasti multifunzione è descritto di seguito.

Sistema di tasti multifunzione

Questa unità dispone di un sistema di tasti multifunzione che consente di attivare più funzioni tramite un solo pulsante.

Ad esempio, è possibile attivare il modo di controllo del display o attivare / disattivare la riproduzione casuale premendo il pulsante [3] durante la lettura del CD.

Impostazione di ciascuna funzione

Nel displayw viene visualizzata la funzione controllabile dal pulsante [2] — [5] sopra ogni pulsante.

Se si premono i pulsanti [2] — [5], vengono abilitate le relative funzioni.

Visualizzazione della funzione richiesta

Se cinque o più funzioni possono essere impostate tramite i pulsanti [2] — [5], queste vengono divise in più gruppi di funzioni (chiamati sezioni in questo manuale) per la registrazione.

Per passare a un'altra sezione, premete [NEXT].

Se non viene visualizzato il display della funzione richiesta, per passare a un'altra sezione premete il pulsante [NEXT] da 1 a 3 volte finché non viene visualizzato il display richiesto.

Esempio: Display delle funzioni della fonte del CD e del disco esterno

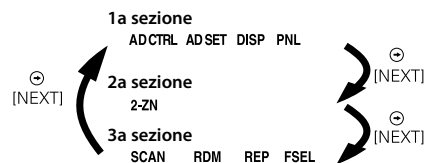

- "MRDM", "H-F", "SYNC" o "DISP" vengono visualizzati quando l'accessorio opzionale è collegato.

Esempio funzionale reale del sistema a tasti multifunzionali

Esempio: attivazione/disattivazione della ricerca casuale durante la lettura del CD.

1. Visualizzate il display delle funzioni della riproduzione casuale.
Se non viene visualizzato "RDM", per passare a un'altra sezione premete il pulsante [NEXT] finché il display delle funzioni "RDM" non viene visualizzato sopra il pulsante [3].
2. Attivate/disattivate la riproduzione casuale.
Premete il pulsante [3].
Ogni volta che il pulsante [3] sotto il display delle funzioni "RDM" viene premuto, la riproduzione casuale viene attivata/disattivata.

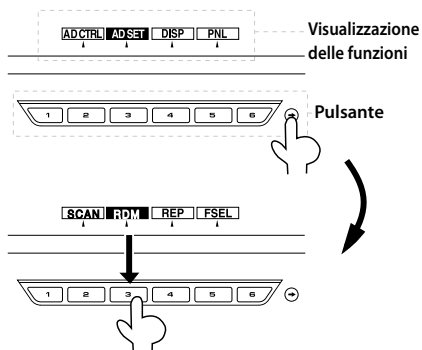

Note sul sistema di gestione sonora

Il KDC-PSW9527/W9027 vi consente di impostare il campo sonoro ottimale per l'automobile usando la messa a punto audio. Questo è il sistema di gestione del suono.

Ci sono due tipi di modalità di messa a punto audio: messa a punto audio facile (chiamata Modo semplice) e messa a punto audio professionale (chiamata Modo PRO).

Messa a punto audio (Modo semplice)

Quando selezionate il modello dell'automobile ed il tipo d'altoparlante usato nella messa a punto audio (Modo semplice), potete impostare il migliore campo sonoro automaticamente nell'automobile.



- Fate riferimento alla 'Messa a punto audio (Modo semplice)' (pagina 28).

Messa a punto audio (Modo PRO)

Nella messa a punto audio professionale (Modo PRO), potete sintonizzare con precisione e memorizzare il X'Over (crossover), DTA (allineamento del tempo digitale) ed EQ (equalizzatore), in aggiunta alla qualità sonora impostata nella messa a punto audio (Modo semplice).



- Fate riferimento alla 'Messa a punto audio (Modo PRO)' (pagina 30).

Innanzitutto, mettete a punto il campo sonoro nell'automobile tramite 'Messa a punto audio (Modo semplice)' (pagina 28). Procedete ai passi successivi per la messa a punto del campo sonoro.

1. Inserire il modo di messa a punto audio.
Premete il tasto [NEXT].
Premete ripetutamente il tasto fino a quando appare "AD SET" sopra il tasto [3].
Fate riferimento alla 'Note sul sistema di tasti multifunzione' (pagina 10).
 2. Impostate il formato della cabina dell'automobile.
Premete il tasto [2] ("CABIN").
 3. Selezionate il formato cabina del veicolo.
Premete il tasto [◀◀] o il tasto [▶▶].
 4. Selezionate un altoparlante.
Premete il tasto [3] ("SP-SEL").
 5. Mettete a punto l'altoparlante.
Premete il tasto [2] — [5].
- 
- Per gli altoparlanti, potete effettuare la messa a punto usando i tasti [2] a [5], fate riferimento alla sezione 'Messa a punto audio (Modo semplice)' (pagina 28).
6. Selezionare la dimensione dell'altoparlante. Premete il tasto [◀◀] o il tasto [▶▶].
 7. Modo di messa a punto audio.
Premete il tasto [6] ("RTN").

Ora potete creare il migliore campo sonoro nell'automobile.

Per ulteriori informazioni sull'impostazione dell'altoparlante, fate riferimento a 'Messa a punto audio (Modo PRO)' (pagina 30).

Caratteristiche generali

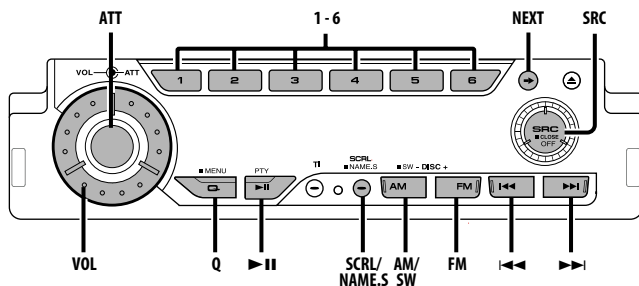

Alimentazione

Accensione dell'alimentazione (ON)

Accensione del veicolo (ON).

Appare il pannello di controllo.



- All'accensione (ON), lo stato del 'Codice di sicurezza' (pagina 46) viene visualizzato come "CODE ON" o "CODE OFF".

Spegnimento dell'alimentazione (OFF)

Spegnete il veicolo e premete il tasto [SRC] per almeno 1 secondo.

Scompare il pannello di controllo.



- Non applicare forza sul pannello di controllo durante l'uso. Può causare dei danni.

Per nascondere il pannello di controllo

Impedisce l'uso dell'unità alle persone non autorizzate.

Per nascondere il pannello di controllo

Premete il tasto [SRC] per almeno 1 secondo.

Quando è trascorso il tempo impostato in 'Impostazione del tempo di attesa prima dello spegnimento' (pagina 49), il frontalino viene nascosto e la corrente si spegne.

Per mostrare il pannello di controllo

Premete la parte sinistra della parte inferiore del frontalino.

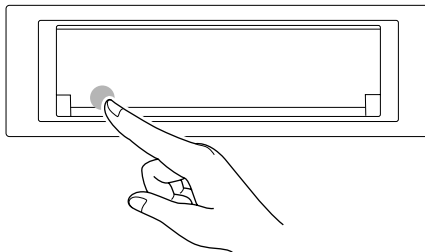

Il frontalino si apre il frontalino e mostra il pannello di controllo.

Selezione della fonte

Premete il tasto [SRC].

Fonte	Display
Sintonizzatore	"TUNER"
CD	"Compact Disc"
Disco esterno (multiletto CD) (accessorio opzionale)	"CD Changer"
Ingresso ausiliario	"AUX"
Attesa (solo modo di illuminazione)	"STANDBY"



- Quest'unità spegne automaticamente l'alimentazione dopo 20 minuti nel modo di attesa per non scaricare la batteria del veicolo.

Il tempo di spegnimento dell'alimentazione può essere impostato "Timer di spegnimento automatico" (pagina 52).

Volume

Aumento del volume

Girate la manopola [VOL] in senso orario.

Attenuazione del volume

Girate la manopola [VOL] in senso antiorario.

Attenuatore

Abbassamento rapido del volume

Premete il tasto [ATT].

Ogni volta che premete il tasto, l'attenuatore si accende (ON) e si spegne (OFF).

Quando su attivato, appare sul display "ATT".

Selezionare la modalità operativa della manopola rotonda del volume

La manopola rotonda del volume può essere usata per la regolazione del volume e messa a punto di varie funzioni.

Funzioni di messa punto disponibili

La manopola rotonda del volume può essere utilizzata per la messa a punto seguente:

- Sistema del menu : Selezione di un elemento
- Controllo audio : Regolazione del valore di messa a punto
- Regolazione audio : Regolazione del valore di messa a punto
- Denominazione dei dischi : Commutazione del display
- Inserimento Nome : Selezione del carattere
- Selezione cartella : Ricerca cartella



- Potete selezionare la modalità operativa della manopola del volume solo quando l'indicatore "Jag" è visualizzato sopra il tasto [1] durante qualsiasi messa a punto di funzione.
- Quando l'indicatore "Jag" è acceso, non potete utilizzare il controllo del volume per la registrazione della funzione e la regolazione del livello sonoro.

Per utilizzare la manopola rotonda del volume:

1 Attivare l'operatività del volume

Vedere 'Selezionare operatività dalla manopola del volume' (pagina 54) e selezionare "Rotary SEL: ON".

2 Selezionare la modalità operativa del volume

Premete il tasto [1].

Quando è su ON, lampeggia l'indicatore "Jag".

3 Impostare le funzioni

Rotare la manopola del volume.

4 Termina la messa a punto della funzione utilizzando la manopola del volume

Premete il tasto [1].

Commutazione del display

Commutazione del display.

1 Selezione della funzione del tasto

Premete il tasto [NEXT].

Premete ripetutamente il tasto fino a quando appare "DISP" sopra il tasto [3] (KDC-W8027)/ [4] (KDC-PSW9527/W9027).

Fate riferimento alla 'Note sul sistema di tasti multifunzione' (pagina 10).



2 Attivate il modo di controllo del display

Premete il tasto [3] ("DISP") (KDC-W8027)/ [4] ("DISP") (KDC-PSW9527/W9027).

3 Selezionate il modo del display

Premete il tasto [2] ("MODE").

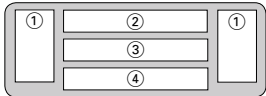
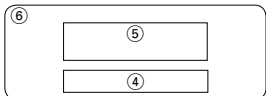
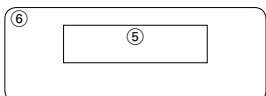
Ogni volta che premete il tasto, il modo del display cambia come mostrato di seguito.

Modo di visualizzazione	Display
"Display:A"	
"Display:B"	
"Display:C"	
"Display:D"	

- ① Parte grafica laterale
- ② Parte di visualizzazione del testo superiore
- ③ Parte di visualizzazione del testo inferiore
- ④ Display dell'elemento della funzione
- ⑤ Parte di visualizzazione del testo
- ⑥ Parte del display analizzatore dello spettro & del grafico

4 Uscite dal modo di controllo del display

Premete il tasto [6] ("RTN").



- Nessun elemento di funzione è visualizzato se "Display:C" o "Display:D" è selezionato. Per utilizzare un elemento di funzione, premere qualsiasi tasto dall'[1] al [6] o il tasto [NEXT]. L'elemento di funzione sarà visualizzato approssimativamente in 5 secondi.
- Quando 'Sistema Dual Zone' (pagina 24) è acceso, l'analizzatore dello spettro non può essere visualizzato.
- Il display si oscura durante la modalità "Display:B" o "Display:C".
- L'indicatore appare solamente quando l'orologio è visualizzato in alto od in basso durante la modalità "Display:A".

Display:A

Commutazione del testo nel display

Commutazione del testo nel display.

1 Selezione della funzione del tasto

Premete il tasto [NEXT].

Premete ripetutamente il tasto fino a quando appare "DISP" sopra il tasto [3]/ [4].

Fate riferimento alla 'Note sul sistema di tasti multifunzione' (pagina 10).

2 Attivate il modo di controllo del display

Premete il tasto [3]/ [4] ("DISP").

3 Selezionate il modo del display

Premete il tasto [2] ("MODE").

Selezionate "Display:A".

4 Attivate il modo di selezione del testo

Premete il tasto [3] ("TEXT").



- In modalità di funzionamento volume, potete selezionare la parte superiore o la parte inferiore utilizzando il tasto [3] ("TEXT") e commutare il display utilizzando la chiave del volume.

5 Selezionate il testo nella parte superiore del display

Premete il tasto [FM] o il tasto [AM].

Selezionate il testo nella parte inferiore del display

Premete il tasto [◀◀] o il tasto [▶▶].

Fate riferimento alla tabella descritta successivamente riguardante le voci di impostazione.

6 Uscite dal modo di controllo del display

Premete il tasto [6] ("RTN").



- L'impostazione di questa funzione è disponibile dopo aver selezionato "Display:A" per il modo del display.
- La parte superiore non può visualizzare le stesse informazioni della parte inferiore.
- Il nome dell'album non può essere visualizzato durante la riproduzione WMA.

Visualizzazione del testo nella parte superiore del display

Nella fonte Tuner

Informazione	Display
Nome del servizio del programma o frequenza	"BAND+ch+PS"
Testo radio or Frequenza	"R-TEXT"
Data	"DATE"
Orologio	"CLOCK"
Analizzatore dello spettro e orologio	"S/ANA+CLOCK"

Visualizzazione della frequenza durante la ricezione del nome del servizio del programma

Premete il tasto [SCRL] per almeno 1 secondo.

La frequenza della stazione RDS apparirà sul display per 5 secondi al posto del nome del servizio del programma.

Nella fonte CD e disco esterno (multiletto CD)

Informazione	Display
Titolo del disco	"DISC-TITLE"
Titolo del brano	"TRACK-TITLE"
Numero del brano e durata del brano	"P-Time"
Nome del disco	"DNPS"
Data	"DATE"
Orologio	"CLOCK"
Analizzatore dello spettro e orologio	"S/ANA+CLOCK"

Nella fonte MP3/WMA

Informazione	Display
Titolo del brano e nome dell'artista	"TITLE/ARTIST"
Nome dell'album e nome dell'artista	"ALBUM/ARTIST"
Nome della cartella	"FOLDER NAME"
Nome del file	"FILE NAME"
Durata del brano e numero del file	"P-Time"
Data	"DATE"
Orologio	"CLOCK"
Analizzatore dello spettro e orologio	"S/ANA+CLOCK"

Nel modo di attesa

Informazione	Display
Attesa (solo modo di illuminazione)	"STANDBY"
Data	"DATE"
Orologio	"CLOCK"

Con un ingresso ausiliario

Informazione	Display
Nome di entrata ausiliaria	"AUX NAME"
Data	"DATE"
Orologio	"CLOCK"
Analizzatore dello spettro e orologio	"S/ANA+CLOCK"



- Se il titolo di disco, il titolo del brano, il titolo della canzone e il nome dell'artista e dell'album, vengono selezionati quando un disco che non ha un titolo, o i titoli dei brani o il titolo delle canzoni, il nome dell'album o i nomi dell'artista, viene riprodotto, il numero del brano e il tempo di riproduzione vengono riprodotti.

Caratteristiche generali

Visualizzazione del testo nella parte inferiore del display

Nella fonte Tuner

Informazione	Display
Logo KENWOOD	"LOGO"
Orologio	"CLOCK"
Analizzatore dello spettro e orologio	"S/ANA+CLOCK"
Testo radio	"R-TEXT"
Data	"DATE"

Nella fonte CD e disco esterno (multiletto CD)

Informazione	Display
Logo KENWOOD	"LOGO"
Orologio	"CLOCK"
Analizzatore dello spettro e orologio	"S/ANA+CLOCK"
Titolo del disco	"DISC-TITLE"
Titolo del brano	"TRACK-TITLE"
Nome del disco	"DNPS"
Data	"DATE"

Nella fonte MP3/WMA

Informazione	Display
Logo KENWOOD	"LOGO"
Orologio	"CLOCK"
Analizzatore dello spettro e orologio	"S/ANA+CLOCK"
Titolo del brano e nome dell'artista	"TITLE/ARTIST"
Nome dell'album e nome dell'artista	"ALBUM/ARTIST"
Nome della cartella	"FOLDER NAME"
Nome del file	"FILE NAME"
Data	"DATE"

Nel modo di attesa

Information	Display
Logo KENWOOD	"LOGO"
Orologio	"CLOCK"
Data	"DATE"

Con un ingresso ausiliario

Information	Display
Logo KENWOOD	"LOGO"
Indicatore e orologio	"CLOCK"
Analizzatore dello spettro e orologio	"S/ANA+CLOCK"
Data	"DATE"



- Se 'Sistema Dual Zone' (pagina 24) viene acceso mentre l'analizzatore dello spettro appare sul display,

l'analizzatore del display non appare.

- Se il titolo del disco, il titolo del brano, il titolo della canzone e il nome dell'artista, o il nome dell'album e il nome dell'artista sono selezionati quando un disco che non ha un titolo, un titolo del brano, un titolo dell'album, Logo KENWOOD vengono visualizzati.

Display:A

Commutazione del display grafico laterale

Commutazione del display grafico laterale.

1 Selezione della funzione del tasto

Premete il tasto [NEXT].

Premete ripetutamente il tasto fino a quando appare "DISP" sopra il tasto [3]/ [4].

Fate riferimento alla 'Note sul sistema di tasti multifunzione' (pagina 10).

2 Attivate il modo di controllo del display

Premete il tasto [3]/ [4] ("DISP").

3 Selezionate il modo del display

Premete il tasto [2] ("MODE").

Selezionate "Display:A".

4 Attivate il modo di controllo del display

Premete il tasto [4] ("SIDE").

"Side Graphic" appare sul display.

5 Selezionate la parte grafica del lato destro

Premere il tasto [◀◀] o il tasto [▶▶].

Ogni volta che il tasto viene premuto il display grafico laterale cambia come mostrato sotto.

Display grafico laterale

Testo + Sorgente

Grafico 1

:

Grafico 3

Analizzatore dello spettro 1

:

Analizzatore dello spettro 4

Vuoto

6 Uscite dal modo di controllo del display

Premete il tasto [6] ("RTN").



- L'impostazione di questa funzione è disponibile quando avete selezionato il modo display "Display :A".

Display:B/ Display:C/ Display:D

Parte graficat/ Commutazione del display analizzatore dello spettro

Commutazione del display grafico/ del display analizzatore dello spettro.

1 Selezione della funzione del tasto

Premete il tasto [NEXT].

Premete ripetutamente il tasto fino a quando appare "DISP" sopra il tasto [3]/ [4].

Fate riferimento alla 'Note sul sistema di tasti multifunzione' (pagina 10).

2 Attivate il modo di controllo del display

Premete il tasto [3]/ [4] ("DISP").

3 Selezionate il modo del display

Premete il tasto [2] ("MODE").

Selezionate "Display:B"/ "Display:C"/ "Display:D".

4 Selezionare il display grafico/ del display analizzatore dello spettro

Premete il tasto [4] ("SA-grph").

5 Selezionare la parte del display del display grafico/ analizzatore dello spettro

Premere il tasto [◀◀] o il tasto [▶▶].

Ogni volta che il tasto viene premuto il display grafico/ display analizzatore dello spettro cambia come mostrato sotto.

Display grafico/ del display analizzatore dello spettro

Film 1

Film 2

*Film scaricato tramite download

Analizzatore dello spettro 1

⋮

Analizzatore dello spettro 5

Sfondo

• * Funzione del KDC-PSW9527

6 Uscite dal modo di controllo del display

Premete il tasto [6] ("RTN").



• L'impostazione di questa funzione è disponibile quando avete selezionato il modo display "Display :B"/ "Display:C"/ "Display:D".

Display:B/ Display:C/ Display:D

Selezione sfondo

Selezionare uno sfondo da visualizzare quando il tipo display è impostato su "Display:B"/ "Display:C"/ "Display:D".

1 Selezionare la visualizzazione sfondo

Fate riferimento alla 'Parte graficat/

Commutazione del display analizzatore dello spettro' (pagina 17).

2 Selezionare lo sfondo

Visualizzare gli sfondi uno dopo l'altro e sceglierne uno

1 Impostare la ricerca sfondo su ATTIVA.

Premete il tasto [▶II].

Ogni volta che si preme il pulsante il controllo sfondo viene impostato su ATTIVO e DISATTIVO

Quando è attivata, appare sul display l'indicazione "SCAN".

Se si trova su ATTIVO, ogni sfondo viene visualizzato ogni parecchi secondi.

2 Sullo sfondo che si desidera visualizzare.

Premete il tasto [▶II].

Selezionare uno sfondo manualmente

1 Impostare la ricerca sfondo su DISATTIVA.

Premete il tasto [▶II].

Ogni volta che si preme il pulsante il controllo sfondo viene impostato su ATTIVO e DISATTIVO.

2 Selezionare lo sfondo.

Premete il tasto [FM] o [AM].

Ogni volta che si preme il pulsante, lo sfondo cambia.

3 Uscite dal modo di controllo del display

Premete il tasto [6] ("RTN").

Caratteristiche generali

Display:B/ Display:C

Commutazione del testo nel display

Commutazione del testo nel display.

1 Selezione della funzione del tasto

Premete il tasto [NEXT].

Premete ripetutamente il tasto fino a quando appare "DISP" sopra il tasto [3]/ [4].

Fate riferimento alla 'Note sul sistema di tasti multifunzione' (pagina 10).

2 Attivate il modo di controllo del display

Premete il tasto [3]/ [4] ("DISP").

3 Selezionate il modo del display

Premete il tasto [2] ("MODE").

Selezionate "Display:B"/ "Display:C".

4 Selezionate il testo

Premete il tasto [3] ("TEXT").



- Può essere cambiato anche premendo il pulsante [◀◀] o [▶▶].

Nella fonte Tuner

Informazione	Display
Nome del servizio del programma o frequenza	"BAND+ch+PS"
Testo radio	"R-TEXT"
Data	"DATE"
Orologio	"CLOCK"

Visualizzazione della frequenza durante la ricezione del nome del servizio del programma

Premete il tasto [SCRL] per almeno 1 secondo.

La frequenza della stazione RDS apparirà sul display per 5 secondi al posto del nome del servizio del programma.

Nella fonte CD e disco esterno (multiletto CD)

Informazione	Display
Titolo del disco (Nella fonte disco esterno)	"DISC-TITLE"
Titolo del brano	"TRACK-TITLE"
Numero del brano e durata del brano	"P-Time"
Nome del disco	"DNPS"
Data	"DATE"
Orologio	"CLOCK"

Nella fonte MP3/WMA

Informazione	Display
Titolo del brano e nome dell'artista	"TITLE/ARTIST"
Nome dell'album e nome dell'artista	"ALBUM/ARTIST"
Nome della cartella	"FOLDER NAME"
Nome del file	"FILE NAME"
Durata del brano e numero del file	"P-Time"
Data	"DATE"
Orologio	"CLOCK"

Con un ingresso ausiliario

Informazione	Display
Nome di entrata ausiliaria	"AUX NAME"
Data	"DATE"
Orologio	"CLOCK"

Nel modo di attesa

Informazione	Display
Attesa (solo modo di illuminazione)	"STANDBY"
Data	"DATE"
Orologio	"CLOCK"

5 Uscite dal modo di controllo del display

Premete il tasto [6] ("RTN").



- Se il titolo del disco, il titolo del brano, il titolo della canzone e il nome dell'artista e dell'album, vengono selezionati quando un disco che non ha un titolo, o i titoli dei brani o il titolo delle canzoni, il nome dell'album o i nomi dell'artista, viene riprodotto, il numero del brano e il tempo di riproduzione vengono riprodotti.

Commutazione del display esterno

Commutazione del display esterno collegato.

1 Selezione della funzione del tasto

Premete il tasto [NEXT].

Premete ripetutamente il tasto fino a quando appare "DISP" sopra il tasto [3]/ [4].

Fate riferimento alla 'Note sul sistema di tasti multifunzione' (pagina 10).

2 Attivate il modo di controllo del display

Premete il tasto [3]/[4] ("DISP").

3 Selezionate il display

Premete il tasto [5] ("OUT").

"Disp Out Select" appare sul display.

Ogni qualvolta premete il tasto, cambia il display.

4 Uscite dal modo di controllo del display

Premete il tasto [6] ("RTN").

Impostazione del nome per l'ingresso AUX

Selezione del nome visualizzato sul display quando si seleziona l'ingresso ausiliario esterno.

1 Selezionate la fonte sull'ingresso ausiliario

Premete il tasto [SRC].

Selezionate "AUX".

2 Attivate il modo di impostazione del nome per l'ingresso AUX

Premete il tasto [NAME.S] per almeno 2 secondi.

Il nome AUX attualmente selezionato lampeggia.

3 Selezionate il nome per l'ingresso AUX

Premete il tasto [◀◀] o il tasto [▶▶].

Ogni volta che premete il tasto, la fonte cambia come di seguito.

- "AUX"
- "TV"
- "VIDEO"
- "GAME"
- "PORTABLE"
- "DVD"

4 Uscite dal modo di impostazione del nome per l'ingresso AUX

Premete il tasto [NAME.S].



- Se non si preme alcun tasto per 10 secondi, viene memorizzato il nome attuale e l'unità esce dal modo di impostazione del nome.
- Il display immissione ausiliario può essere impostato solamente quando vengono utilizzate l'immissione incorporata o l'immissione ausiliaria opzionale di KCA-S210A.

Impostazione della posizione del pannello

Impostazione dell'angolo o della posizione del pannello di controllo.

1 Selezione della funzione del tasto

Premete il tasto [NEXT].

Premete ripetutamente il tasto fino a quando appare "PNL" sopra il tasto [4]/ [5].

2 Attivate la modalità di impostazione della posizione del pannello

Premete il tasto [4] ("PNL") (KDC-W8027)/ [5] ("PNL") (KDC-PSW9527/W9027).

3 Selezionate la voce da regolare

Premete il tasto desiderato [2] — [5].

Ogni qualvolta premete il tasto, potete regolare la commutazione delle funzioni come segue.

Oggetto di regolazione	Tasto	Display
Il pannello si inclina verso l'alto.	[2]	"ANG—"
Il pannello si inclina verso il basso.	[3]	"ANG+"
Il pannello si muove all'indietro.	[4]	"SLD—"
Il pannello si muove in avanti.	[5]	"SLD+"

4 Uscite dal modo di impostazione della posizione del display

Premete il tasto [6] ("RTN").



- Il pannello di controllo può intralciare la leva del cambio o altre parti a seconda dell'angolazione del pannello di controllo. Impostate l'angolo per evitare eventuali interferenze.
- Quando viene montata una cornice di caucciù Non utilizzare con il pannello a scorrimento in direzione anteriore.
Se ciò dovesse accadere, la cornice in caucciù duro interferirà con il pannello quando l'angolo viene regolato verso il basso.
- Non viene prodotto alcun suono mentre il pannello è in funzione.

Caratteristiche generali

Frontalino antifurto

Potete rimuovere il frontalino e portarlo con voi per prevenire eventuali furti.

Rimozione del frontalino

- 1 Spegnete l'accensione o premete il tasto [SRC] mantenendolo premuto per almeno 1 secondo.

L'unità si spegne ed il pannello di controllo si posiziona orizzontalmente.



- Quando passa il tempo impostato per 'Impostazione del tempo di attesa prima dello spegnimento' (pagina 49), il pannello di controllo si richiude.

- 2 Rimuovete il frontalino in avanti

Quando la funzione 'DSI (Indicatore di sistema disabilitato — Disabled System Indicator)' (pagina 49) è attivata (ON), lampeggia DSI.

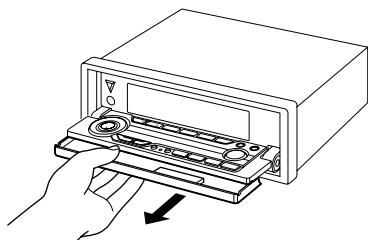

- Il frontalino è uno strumento ad alta precisione e può essere danneggiato da urti o vibrazioni. Per questo motivo, tenete il frontalino nell'apposita custodia mentre è rimosso.
- Non esponete il frontalino o la custodia alla luce diretta del sole o ad un calore o livello di umidità eccessivamente alto. Evitare anche luoghi molto polverosi o soggetti a schizzi d'acqua.

Reinstallazione del frontalino

- 1 Allineate le sporgenze dell'unità con le fessure del frontalino.
- 2 Spingete il frontalino verso il basso finché si blocca.

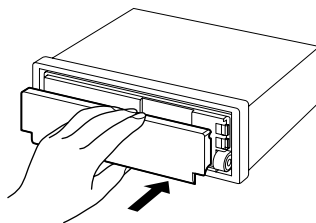

Silenziamento all'arrivo di una telefonata

Il sistema audio si ammutolisce automaticamente all'arrivo di una telefonata.

Quando arriva una chiamata

"CALL" appare sul display.

Il sistema audio entra nel modo di pausa.

Ascolto audio durante una chiamata

Premete il tasto [SRC].

Il display "CALL" scompare e il sistema audio si accende nuovamente.

Quando termina la chiamata

Riattaccare.

Il display "CALL" scompare e il sistema audio si accende nuovamente.

Funzione del KDC-W8027

System Q

Potete richiamare le migliori impostazioni del suono per i vari tipi di musica.

- 1 Selezionate la fonte da impostare

Premete il tasto [SRC].

- 2 Selezionate il tipo del suono

Premete il tasto [Q].

Ogni volta che premete il tasto, cambia l'impostazione del suono.

Impostazione del suono	Display
SRS WOW	"SRS WOW"
Naturale	"Natural"
Memoria dell'utente	"USER"
Musica rock	"ROCK"
Musica pop	"POPS"
Musica leggera	"EASY"
Top 40	"TOP 40"
Musica jazz	"JAZZ"



- Memoria dell'utente: I valori impostati in 'Controllo audio' (KDC-W8027) (pagina 22).
- Ciascun valore di impostazione viene cambiato con la funzione 'Impostazione dell'altoparlante' (pagina 24). Innanzitutto, selezionate il tipo di altoparlante con l'impostazione speaker/ selezionare altoparlante.
- Quando 'Sistema Dual Zone' (pagina 24) è impostato su ON, l'impostazione di SRS WOW viene disabilitata.

Funzione del KDC-PSW9527/KDC-W9027

System Q

Potete richiamare le migliori impostazioni del suono per i vari tipi di musica.

1 Selezionate la fonte da impostare

Premete il tasto [SRC].

2 Selezionate il tipo del suono

Premete il tasto [Q].

Ogni volta che premete il tasto, cambia l'impostazione del suono.

Impostazione del suono	Display
Naturale	"Natural"
Musica rock	"ROCK"
Musica pop	"POPS"
Musica leggera	"EASY"
Top 40	"TOP 40"
Musica jazz	"JAZZ"
Memoria dell'utente	"USER"
Installatore	"INSTALLER"



- Memoria dell'utente: I valori impostati in 'Messa a punto audio (Modo semplice)' (pagina 28) / 'Messa a punto audio (Modo PRO)' (pagina 30).
- Installatore: I valori impostati in 'Messa a punto audio (Modo PRO)' (pagina 30).

- Ciascun valore di impostazione viene cambiato con la funzione 'Messa a punto audio (Modo PRO)' (pagina 30).

Per prima cosa, selezionare la dimensione della cabina ed il tipo d'altoparlante con 'Messa a punto audio (Modo semplice)' (pagina 28). Fate riferimento alla 'Note sul sistema di gestione sonora' (pagina 11).

Caratteristiche generali

Funzione del KDC-W8027

Controllo audio

1 Selezionate la fonte da regolare

Premete il tasto [SRC].

2 Selezione della funzione del tasto

Premete il tasto [NEXT].

Premete ripetutamente il tasto fino a quando appare "AUD" sopra il tasto [2].

Fate riferimento alla 'Note sul sistema di tasti multifunzione' (pagina 10).

3 Selezionate il modo di controllo audio

Premete il tasto [2] ("AUD").

4 Selezionate la voce audio per la regolazione

Premete il tasto [NEXT].

Premete ripetutamente il tasto fino a quando non appare la voce di regolazione visualizzata sopra il tasto [2] — [5].

1ª sezione

Oggetto di regolazione	Tasto	Display
Bassi	[2]	"BASS"
Medi	[3]	"MID"
Alti	[4]	"TRE"
WOW	[5]	"WOW"

2ª sezione

Oggetto di regolazione	Tasto	Display
Sub woofer*	[2]	"SW"
Filtro passo alto	[3]	"HPF"
Filtro passo basso*	[4]	"LPF"
Loudness	[5]	"LOUD"

3ª sezione

Oggetto di regolazione	Tasto	Display
Bilanciamento e fader	[2]	"BL/F"
Offset del volume	[3]	"VOFF"

5 Selezionate la voce di controllo audio da regolare

Premete il tasto [2] — [5].

Ogni volta che premete il tasto [2] — [5], le voci audio che si possono regolare cambiano tra i valori di tutte le tabelle indicate alle pagine seguenti.

6 Effettuate la regolazione della voce di controllo audio

Premete il tasto [◀◀] o il tasto [▶▶].

Ogni volta che premete il tasto, le voci che si possono regolare appaiono come mostrato di seguito.



- L'elemento di regolazione può anche essere controllato dalla manopola rotonda del volume. Riferirsi alla 'Selezionare la modalità operativa della manopola rotonda del volume' (pagina 13).

7 Conclusione delle operazioni

Premete il tasto [6] ("RTN").



- L'impostazione della sonorità può essere anche regolata premendo il tasto [5].
- È possibile impostare SRS WOW quando le funzioni WOW o Memoria utente vengono selezionate con 'System Q' (KDC-W8027) (pagina 20).
- La sonorità non può essere impostata quando SRS WOW è impostata su 'System Q' (KDC-W8027) (pagina 20).
- * Questo modo è disponibile solo quando 'Emissione subwoofer' (pagina 25) è attivata.

1ª sezione

Tasto [2]

Oggetto di regolazione	Display	Selezione
Frequenza centrale dei bassi	"BASS F"	60/70/80/100 o 150 Hz
Livello dei bassi	"BASS L"	-8 — +8 dB
Fattore dei bassi Q	"BASS Q"	1,00/1,25/1,50/2,00
Estensione dei bassi	"BASS Ext"	ACCESSO/SPENTO

Tasto [3]

Oggetto di regolazione	Display	Selezione
Frequenza centrale dei medi	"MIDDLE F"	0,5/1,0/1,5/2,0 kHz
Livello dei medi	"MIDDLE L"	-8 — +8 dB
Fattore dei medi Q	"MIDDLE Q"	1,0/2,0

Tasto [4]

Oggetto di regolazione	Display	Selezione
Frequenza centrale degli alti	"TREBLE F"	10,0/12,5/15,0/17,5 kHz
Livello degli alti	"TREBLE L"	-8 — +8 dB

Tasto [5]

Oggetto di regolazione	Display	Selezione
SRS WOW	"SRS WOW"	SPENTO/BASSO/ALTO
FOCUS	"FOCUS"	SPENTO/BASSO/ALTO
TruBass	"TruBass"	ACCESO/SPENTO
SRS 3D	"SRS 3D"	ACCESO/SPENTO



- Secondo il valore di impostazione Q del fattore dei bassi, le frequenze che si possono impostare nella Frequenza centrale dei bassi cambiano come segue.

Fattore dei bassi Q	Frequenza centrale dei bassi
1,00/1,25/1,50	60/70/80/100
2,00	60/70/80/150

- Quando attivate la funzione Estensione dei bassi, la risposta alle basse frequenze aumenta del 20%.
- WOW: TruBass, FOCUS e SRS 3D sono tutti impostati sui valori mostrati di seguito.

WOW	TruBass	FOCUS	SRS 3D
Alto	ACCESO	Alto	ACCESO
Basso	ACCESO	Basso	ACCESO
SPENTO	SPENTO	SPENTO	SPENTO

- TruBass: Regolazione della riproduzione per ottenere un suono dei bassi superiore.
- FOCUS: Regola il suono dell'immagine cambiando virtualmente la posizione verticale degli altoparlanti ed aumenta o diminuisce l'uscita del suono.
- SRS 3D: Per creare un campo sonoro tridimensionale naturale.
- Non è possibile impostare SRS 3D quando la fonte è impostata sul sintonizzatore.

2ª sezione

Tasto [2]

Oggetto di regolazione	Display	Selezione
Livello non-fader	"SW LEVEL"	-15 — +15
Fase non-fader	"PHASE"	Normale (0°)/ Inverso (180°)

Tasto [3]

Oggetto di regolazione	Display	Selezione
Filtro anteriore passa/alto	"X'OVER Front"	Escluso/40/60/80/100/ 120/150/180/220 Hz
Filtro posteriore passa/alto	"X'OVER Rear"	Escluso/40/60/80/100/ 120/150/180/220 Hz

Tasto [4]

Oggetto di regolazione	Display	Selezione
Filtro basso passaggio	"X'OVER Sub Woofer"	50/80/120/Escluso Hz

Tasto [5]

Oggetto di regolazione	Display	Selezione
Loudness	"LOUD"	ACCESO/SPENTO



- Loudness: Elaborazione del suono per ottenere i toni bassi più in evidenza.

3ª sezione

Tasto [2]

Oggetto di regolazione	Display	Selezione
Bilanciamento	"BL"	Sinistra 15 — Destra 15
Fader	"F"	Posteriore 15 — Anteriore 15

Tasto [3]

Oggetto di regolazione	Display	Selezione
Offset del volume	"VOL OFFSET"	-8 — 0



- Offset del volume: Il volume di ogni fonte può essere impostato in modo diverso dal volume principale.

Caratteristiche generali

Funzione del KDC-W8027

Impostazione dell'altoparlante

Per garantire che le impostazioni System Q siano ottimali con ogni tipo di altoparlante.

1 Attivate il modo Standby

Premete il tasto [SRC].

Selezionate "STANDBY".

2 Selezionate il modo di impostazione dell'altoparlante

Premete il tasto [Q].

"SP SELECT" appare sul display.

3 Selezionate il tipo di altoparlante

Premete il tasto desiderato [2] — [5].

Ogni volta che premete il tasto, l'impostazione cambia come di seguito.

Tipo di altoparlante	Tasto	Display
SPENTO	[2]	"OFF"
Per altoparlanti da 5/4 pollici	[3]	"5/4"
Per altoparlanti da 6x9/6 pollici	[4]	"6*9/6"
Per altoparlanti OEM	[5]	"OEM"

4 Conclusione delle operazioni

Premete il tasto [Q].

Nella fonte Disco esterno o fonte di entrata ausiliare

Sistema Dual Zone

Assegna ai canali posteriori una sorgente diversa da quella dei canali anteriori.

Emette il suono della fonte interna dai canali anteriori o posteriori e il suono dell'altra fonte dal canale Dual zone.

1 Selezionate la fonte

Premete il tasto [SRC].

Selezionate il suono della fonte da emettere dal canale Dual zone.

2 Selezione della funzione del tasto

Premete il tasto [NEXT].

Premete ripetutamente il tasto fino a quando appare "2-ZN" sopra il tasto [5]/ [2].

Fate riferimento alla 'Note sul sistema di tasti multifunzione' (pagina 10).

3 Attivate il modo di controllo del sistema

Dual zone

Premete il tasto [5] ("2-ZN")(KDC-W8027)/ [2] ("2-ZN")(KDC-PSW9527/W9027).

4 Selezionate la voce da regolare

Premete il tasto desiderato [2] — [3].

Ogni volta che premete il tasto, le voci che si possono regolare appaiono come mostrato di seguito.

Oggetto di regolazione	Tasto	Display	Selezione
Sistema Dual Zone	[2]	"ON/OFF"	ACCESO/SPENTO
Sistema Dual Zone	[3]	"F ↔ R"	anteriore/posteriore anteriore e posteriore



Sistema Zona Duale posteriore:

La parte posteriore è la fonte interna, e la parte posteriore è un'altra fonte del suono.

Sistema Zona Duale anteriore:

La parte anteriore è la fonte interna dell'unità, mentre la parte anteriore corrisponde al suono di ingresso di un'altra fonte.

5 Uscite dal modo di controllo del sistema Dual Zone

Premete il tasto [6] ("RTN").

6 Selezionate la fonte

Premete il tasto [SRC].

Selezionare la fonte del suono che deve essere emessa dal canale d'emissione interno.



- Il sistema Zona Duale può essere usato con le fonti mostrate di seguito.
 - Immissione interna ausiliaria
 - KCA-S210A
 - CA-C1AX
 - Riproduttore/commutatore del disco esterno
- Quando attivate il modo Dual Zone, viene disabilitata l'impostazione per le uscite dual zone anteriore o posteriore. Impostate prima il modo Dual Zone anteriore o posteriore, poi attivate il modo Dual Zone.
- Quando attivate il modo Dual Zone, sarà disabilitato il controllo audio del canale Dual zone e gli altri effetti.
- Quando usate il sistema Dual Zone selezionando la fonte accessoria opzionale per l'uscita del canale Dual Zone, non è possibile selezionare un disco o multiletto estero come fonte per il canale della fonte interna.

- Quando SRS WOW è selezionato su 'System Q' (KDC-W8027) (pagina 20), il sistema Zona duale non può essere acceso o spento.
Impostate anche le voci WOW del 'Controllo audio' (KDC-W8027) (pagina 22) su spento.
Il sistema Zona Duale non può essere acceso o spento se una sola delle voci è accesa.
- Il sistema zona Duale non può essere utilizzato se un'unità GSM hands free o un'unità di controllo DAB è collegata.
- Quando 'Sistema Dual Zone' è acceso, ciascuna impostazione seguente è ignorata.
 - "WOW"/ "PLII"/ "POSI"/ "PHASE"
('Controllo audio' (KDC-PSW9527/W9027) (pagina 26))
 - "X'over"/ "EQ"/ "DTA"
('Messa a punto audio (Modo PRO)' (pagina 30))
 - System Q
('System Q' (KDC-PSW9527/W9027) (pagina 21))
 - WOW/ X'OVER
('Controllo audio' (KDC-W8027) (pagina 22))
- Il sistema a zona duale può essere utilizzato unicamente quando avete impostato l'altoparlante posteriore in 'Messa a punto audio (Modo semplice)' (pagina 28) su qualunque modalità che non sia "None".

Emissione subwoofer

Attivare o disattivare l'emissione Subwoofer.

Premete il tasto [SW] per almeno 1 secondo.

Ogni volta che il tasto viene premuto l'emissione Subwoofer viene attivata o disattivata.

Quando è attivata, appare sul display "SUB WOOFER ON".

Caratteristiche di gestione del suono

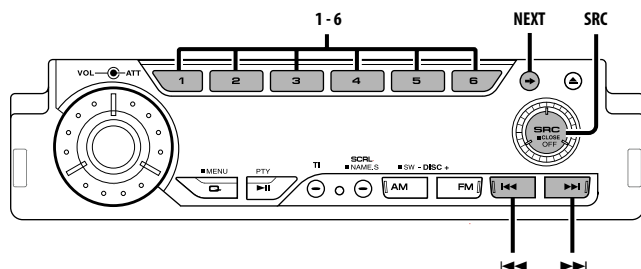

Controllo audio

1 Selezionate la fonte da regolare

Premete il tasto [SRC].

2 Selezione della funzione del tasto

Premete il tasto [NEXT].

Premete ripetutamente il tasto fino a quando appare "AD CTRL" sopra il tasto [2].
Fate riferimento alla 'Note sul sistema di tasti multifunzione' (pagina 10).

3 Selezionate il modo di controllo audio

Premete il tasto [2] ("AD CTRL").

4 Selezionate la voce audio per la regolazione

Premete il tasto [NEXT].

Premete ripetutamente il tasto fino a quando non appare la voce di regolazione visualizzata sopra il tasto [2] — [5].

5 Selezionate la voce di controllo audio da regolare

Premete il tasto [2] — [5].

Ogni volta che premete il tasto [2] — [5], le voci audio che si possono regolare cambiano tra

i valori di tutte le tabelle indicate alle pagine seguenti.

1ª sezione

Operazione tasto multifunzionale	Elemento di controllo audio
[2] "PLII"*	Impostazione Dolby Pro Logic II
[3] "WOW"	Impostazione SRS WOW
[4] "OFF"	Impostazione di disattivazione
[5] "FINE"	[2] "PNRM" Impostazione panorama [3] "DIM" Controllo dimensione [4] "CT-WDTH" Controllo ampiezza centrale
	[2] "FOCUS" Impostazione FOCUS [3] "TruBass-F" Impostazione TruBass SRS anteriore [3] "TruBass-R" Impostazione TruBass SRS posteriore [4] "SRS 3D" Impostazione SRS 3D



- Quando selezionate "MUSIC" utilizzando "PLII", potete impostare "PNRM", "DIM" e "CT-WDTH" utilizzando la funzione "FINE". Inoltre, quando selezionate "WOW", potete impostare "FOCUS", "TruBass-F/TruBass-R", e "SRS 3D" utilizzando la funzione "FINE".

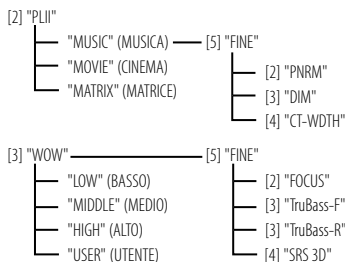

2ª sezione

Operazione tasto multifunzionale	Elemento di controllo audio
[2] "POS"	Impostazione posizione
[3] "BL/F"	[3] "BL" Impostazione bilanciamento [3] "F" Impostazione dissolvenza
[4] "VOFF"	Offset del volume
[5] "SW" ^{*2}	[5] "SW LEVEL" Livello subwoofer [5] "PHASE" Impostazione della fase subwoofer



- Offset del volume: Il volume di ogni fonte può essere impostato in modo diverso dal volume principale.
- ^{*2} Potete controllare questo elemento quando "Emissione subwoofer" (pagina 25) è impostato su "SUB WOOFER ON". Notate che potete controllarlo solamente quando "SP-LEV" è impostato su qualunque elemento che non sia "None" da "Messa a punto audio (Modo semplice)" (pagina 28).

6 Effettuate la regolazione della voce di controllo audio

Premete il tasto [◀◀] o il tasto [▶▶].

Ogni volta che premete il tasto, le voci che si possono regolare appaiono come mostrato di seguito.

1ª sezione

Elemento di controllo audio	Selezione
Impostazione Dolby Pro Logic II*	MUSICA/ CINEMA/ MATRICE
Impostazione SRS WOW	BASSO/ MEDIO/ ALTO/ UTENTE
Impostazione di disattivazione	Escluso/ Bypass
Impostazione panorama	ACCESO/ SPENTO
Controllo dimensione	R3 — R1/ Neutrale/ F1 — F3
Controllo ampiezza centrale	0 — 7
Impostazione FOCUS	SPENTO/ 1 — 9

Impostazione TruBass SRS anteriore	SPENTO/ 1 — 4
Impostazione TruBass SRS posteriore	
Impostazione SRS 3D	SPENTO/ 1 — 4

2ª sezione

Elemento di controllo audio	Selezione
Impostazione posizione	TUTTI/ Frontale sinistro/ frontale destro/ frontale
Impostazione bilanciamento	Sinistra 15 — Destra 15
Impostazione dissolvenza	Posteriore 15 — Anteriore 15
Offset del volume	-8 — 0
Livello subwoofer	-10 — +10
Impostazione della fase subwoofer	Normale/ Inverso



- * Funzione del KDC-PSW9527
- L'elemento di regolazione può anche essere controllato dalla manopola rotonda del volume. Riferirsi alla "Selezionare la modalità operativa della manopola rotonda del volume" (pagina 13).
- Quando 'Sistema Dual Zone' (pagina 24) è acceso, ciascun impostazione seguente è ignorata.
 - "WOW"/ "PLII"/ "POS"/ "PHASE"
- WOW: TruBass, FOCUS e SRS 3D sono tutti impostati sui valori mostrati di seguito.

WOW	FOCUS	TruBass	SRS 3D
BASSO	8	4	4
MEDIO	6	3	2
ALTO	3	2	1

- FOCUS: Regola il suono dell'immagine cambiando virtualmente la posizione verticale degli altoparlanti ed aumenta o diminuisce l'uscita del suono.
- TruBass: Regolazione della riproduzione per ottenere un suono dei bassi superiore.
- SRS 3D: Per creare un campo sonoro tridimensionale naturale.
- Non è possibile impostare SRS 3D quando la fonte è impostata sul sintonizzatore.
- Il controllo della dimensione può essere impostato solamente quando l'altoparlante posteriore è acceso.
- Il controllo ampiezza centro può essere impostato solamente quando l'altoparlante centrale è acceso.
- Prima di impostare "TruBass-F"/ "TruBass-R" per ottenere il suono migliore, impostare l'altoparlante utilizzando la funzione 'Messa a punto audio (Modo semplice)' (pagina 28). Fate riferimento alla 'Note sul sistema di gestione sonora' (pagina 11).

7 Conclusione delle operazioni

Premete il tasto [6] ("RTN").

Messa a punto audio (Modo semplice)

1 Seleziona il modo semplice della messa a punto audio

Vedere 'Messa a punto audio' (pagina 50) e selezionare "Audio Setup: Easy" Impostazione cabina

2 Selezionate la fonte da regolare

Premete il tasto [SRC].

3 Selezione della funzione del tasto

Premete il tasto [NEXT].

Premete ripetutamente il tasto fino a quando appare "AD SET" sopra il tasto [3].

Fate riferimento alla 'Note sul sistema di tasti multifunzione' (pagina 10).

4 Inserire il modo di messa a punto audio

Premete il tasto [3] ("AD SET").

5 Selezionare l'elemento di messa a punto audio per la regolazione

Premete il tasto [2] — [5].

Ogni volta che premete il tasto [2] — [5], le voci audio che si possono regolare cambiano tra i valori di tutte le tabelle indicate alle pagine seguenti.

Funzione del KDC-W9027

Operazione tasto multifunzionale		Elemento di registrazione audio
[2] "CABIN"		Impostazione cabina
[3] "SP-SEL"	[2] "FRONT" [3] "REAR" [4] "SW"	Selezione altoparlante anteriore Selezione altoparlante posteriore Selezione altoparlante subwoofer
[4] "SP-LEV"	[2] "FRONT" [2] "Front-L" [2] "Front-R" [3] "REAR" [3] "Rear-L" [3] "Rear-R" [4] "SW" [5] "T-TONE"*	Livello altoparlante anteriore sinistro Livello altoparlante anteriore destro Livello altoparlante posteriore sinistro Livello altoparlante posteriore destro Livello altoparlante subwoofer Tono di prova del livello altoparlante
[5] "CALL"	[2] "USER" [3] "INST"	Chiamare utente Chiamare Inst

Funzione del KDC-PSW9527

Operazione tasto multifunzionale		Elemento di registrazione audio
[2] "CABIN"		Impostazione cabina
[3] "SP-SEL"	[2] "FRONT" [3] "REAR" [4] "CNTR" [5] "SW"	Selezione altoparlante anteriore Selezione altoparlante posteriore Centro di selezione altoparlante Selezione altoparlante subwoofer
[4] "SP-LEV"	[2] "FRONT" [2] "Front-L" [2] "Front-R" [3] "REAR" [3] "Rear-L" [3] "Rear-R" [4] "CT/SW" [4] "Center" [4] "Sub Woofer" [5] "T-TONE"*	Livello altoparlante anteriore sinistro Livello altoparlante anteriore destro Livello altoparlante posteriore sinistro Livello altoparlante posteriore destro Livello altoparlante centrale Livello altoparlante subwoofer Tono di prova del livello altoparlante
[5] "CALL"	[2] "USER" [3] "INST"	Chiamare utente Chiamare Inst



- Potete richiamare il valore che avete regolato in modo PRO messa a punto audio selezionando "CALL". Fare riferimento a "Richiamo memoria della messa a punto audio" (pagina 32).
- * Potete ascoltare il "T-TONE" quando lo avete sintonizzato. Il livello del suono è ridotto quando è selezionato "T-TONE". Il suono torna a livello normale quando è selezionata la fonte originaria.

6 Regolazione elemento di registrazione audio

Premete il tasto [◀◀] o il tasto [▶▶].

Ogni volta che premete il tasto, le voci che si possono regolare appaiono come mostrato di seguito.

Elemento di registrazione audio	Selezione
Impostazione cabina	Disattivato/ compatto/ berlina/ wagon1/ wagon2/ minifurgone1/ minifurgone2/ SUV/ Passeggero/ furgone
Selezione altoparlante anteriore	O.E.M./ 10/ 13/ 16/ 17/ 18 (cm)/ 4*6/ 5*7/ 6*8/ 6*9/ 7*10 (Pollici)
Selezione altoparlante posteriore	Nessuno/ O.E.M./ 10/ 13/ 16/ 17/ 18 (cm)/ 4*6/ 5*7/ 6*8/ 6*9/ 7*10 (Pollici)
Centro di selezione altoparlante*2	Nessuno/ 40*70 (mm)/ 5/ 10/ 13/ 16 Sopra (cm)
Selezione altoparlante subwoofer	16/ 20/ 25/ 30/ 38 Sopra (cm)/ Nessuno
Livello altoparlante anteriore sinistro	-10 — +10
Livello altoparlante anteriore destro	
Livello altoparlante posteriore sinistro	
Livello altoparlante posteriore destro	
Livello altoparlante centrale*2	-10 — +10
Livello altoparlante subwoofer	



- L'elemento di regolazione può anche essere controllato dalla manopola rotonda del volume. Riferirsi alla 'Selezionare la modalità operativa della manopola rotonda del volume' (pagina 13).
- Potete selezionare il livello dell'altoparlante quando avete impostato l'altoparlante qualsiasi tasto che non sia "None" utilizzando "SP-SEL".
- *2 Funzione del KDC-PSW9527

7 Modo di messa a punto audio

Premete il tasto [6] ("RTN").

Messa a punto audio (Modo PRO)

1 Seleziona il modo PRO della messa a punto audio

Vedere 'Messa a punto audio' (pagina 50) e selezionare "Audio Setup: PRO".

2 Selezionare l'elemento di messa a punto audio per la regolazione

Selezionate una voce d'impostazione audio da regolare, facendo riferimento al passo 2-5 di 'Messa a punto audio (Modo semplice)' (pagina 28).

1ª sezione

Funzione del KDC-W9027

Operazione tasto multifunzionale	Elemento di registrazione audio		
[2] "X'Over"	[2] "FRONT" [3] "REAR" [4] "SW" [4] "PHASE"	Filtro anteriore alto passaggio Filtro posteriore alto passaggio Filtro subwoofer a basso passaggio Impostazione della fase subwoofer	
[3] "DTA"	[2] "FRONT" [3] "REAR" [4] "SW"	DTA anteriore DTA posteriore DTA subwoofer	
[4] * "EQ"	[2] "FRONT" [3] "REAR"	[2] "BASS"* [3] "MID"* [4] "TRE"* [2] "BASS"* [3] "MID"* [4] "TRE"*	Impostazione EQ bassi anteriori Impostazione EQ mediana anteriore Impostazione EQ toni alti anteriore Impostazione EQ bassi posteriori Impostazione EQ mediana posteriore Impostazione EQ toni alti posteriore
[5] "SP-LEV"	[2] "FRONT" [3] "REAR" [4] "SW" [5] "T-TONE"	[2] "Front-L" [2] "Front-R" [3] "Rear-L" [3] "Rear-R"	SP-LEV anteriore sinistro SP-LEV anteriore destro SP-LEV posteriore sinistro SP-LEV posteriore destro SP-LEV subwoofer SP-LEV tono di prova

Funzione del KDC-PSW9527

Operazione tasto multifunzionale	Elemento di registrazione audio		
[2] "X'Over"	[2] "FRONT" [3] "REAR" [4] "CNTR" [5] "SW" [5] "PHASE"	Filtro anteriore alto passaggio Filtro posteriore alto passaggio Centro filtro alto passaggio Filtro subwoofer a basso passaggio Impostazione della fase subwoofer	
[3] "DTA"	[2] "FRONT" [3] "REAR" [4] "CNTR" [5] "SW"	DTA anteriore DTA posteriore Centro DTA DTA subwoofer	
[4] "EQ"	[2] "FRONT" [3] "REAR" [4] "CNTR"	[2] "BASS"* [3] "MID"* [4] "TRE"* [2] "BASS"* [3] "MID"* [4] "TRE"* [2] "BASS"* [3] "MID"* [4] "TRE"*	Impostazione EQ bassi anteriori Impostazione EQ mediana anteriore Impostazione EQ toni alti anteriore Impostazione EQ bassi posteriori Impostazione EQ mediana posteriore Impostazione EQ toni alti posteriore Impostazione EQ bassi centrali Impostazione EQ mediana centrale Impostazione EQ toni alti centrale
[5] "SP-LEV"	[2] "FRONT" [3] "REAR" [4] "CT/SW" [5] "T-TONE"	[2] "Front-L" [2] "Front-R" [3] "Rear-L" [3] "Rear-R" [4] "Center" [4] "Sub Woofer"	SP-LEV anteriore sinistro SP-LEV anteriore destro SP-LEV posteriore sinistro SP-LEV posteriore destro SP-LEV centrale SP-LEV subwoofer SP-LEV tono di prova



- * I seguenti possono essere regolati ogni volta che il tasto [2] "BASS", il tasto [3] "MID" od il tasto [4] "TRE" delle funzioni "EQ" vengono premuti.
[2] "BASS" : "BASS F" (Frequenza centrale dei bassi)
"BASS L" (Livello dei bassi)
"BASS Q" (Fattore dei bassi Q)
[3] "MID" : "MID F" (Frequenza centrale dei medi)
"MID L" (Livello dei medi)
"MID Q" (Fattore dei medi Q)
[4] "TRE" : "TRE F" (Frequenza centrale degli alti)
"TRE L" (Livello degli alti)
"TRE Q" (Fattore Q toni alti)
- *2 Potete ascoltare il "T-TONE" quando lo avete sintonizzato. Il livello del suono è ridotto quando è selezionato "T-TONE". Il suono torna a livello normale quando è selezionata la fonte originaria.
- X'over (Impostazione della rete crossover)
Potete impostare la frequenza crossover degli altoparlanti manualmente.
- DTA (Digital Time Alignment)
Impostate manualmente la temporizzazione dell'uscita sonora di ciascun canale.

- EQ (Equalizzatore)
Potete impostare manualmente la curva dell'equalizzatore.
- SP-LEV (Livello dell'altoparlante)
Potete impostare il volume nella posizione di impostazione.

2ª sezione

Operazione tasto multifunzionale		Elemento di registrazione audio
[2]	[2] "USER"	Memoria dell'utente
"MEMORY"	[3] "INST"	Installazione utente
[3]	[2] "USER"	Chiamare utente
"CALL"	[3] "INST"	Chiamare Inst



- Potere memorizzare un valore di registrazione audio regolato selezionando "MEMORY". Inoltre, potete richiamarlo selezionando "CALL". Riferitevi a 'Richiamo memoria della messa a punto audio' (pagina 32).

3 Regolazione elemento di registrazione audio

Premete il tasto [◀◀] o il tasto [▶▶].

Ogni volta che premete il tasto, le voci che si possono regolare appaiono come mostrato di seguito.

Oggetto di regolazione	Selezione
Filtro anteriore alto passaggio	Escluso/30 — 250 (Hz)
Filtro posteriore alto passaggio	
Centro filtro alto passaggio*3	
Filtro subwoofer a basso passaggio	30 — 250 (Hz)
Impostazione della fase subwoofer	Normale/ Inverso
DTA anteriore/DTA posteriore/ DTA subwoofer	0 — 610 (cm)
Centro DTA*3	0 — 170 (cm)
Frequenza centrale dei bassi	60 — 400 (Hz)
Frequenza centrale dei medi	500 (Hz) — 3,15 (KHz)
Frequenza centrale degli alti	4,00 (kHz) — 16,00 (KHz)
Livello dei bassi/ Livello dei medi/ Livello degli alti	-9 — +9 dB
Fattore dei bassi Q/ Fattore dei medi Q/ Fattore Q toni alti	0,25/ 0,50/ 1,00/ 2,00
SP-LEV anteriore sinistro/ SP-LEV anteriore destro/ SP-LEV posteriore sinistro/ SP-LEV posteriore destro/ SP-LEV centrale*3/ SP-LEV subwoofer	-10 — +10



- L'elemento di regolazione può anche essere controllato dalla manopola rotonda del volume. Riferirsi alla 'Selezionare la modalità operativa della

- manopola rotonda del volume' (pagina 13).
- Per ottenere un suono migliore, impostare prima i parametri "CABIN" e "SP-SEL" utilizzando 'Messa a punto audio (Modo semplice)' (pagina 28). Fate riferimento alla 'Note sul sistema di gestione sonora' (pagina 11).
- *3 Funzione del KDC-PSW9527
- Quando 'Sistema Dual Zone' (pagina 24) è acceso, ciascun impostazione seguente è ignorata.
- "X'over" / "EQ" / "DTA"

4 Modo di messa a punto audio Premete il tasto [6] ("RTN").

Memoria di messa a punto audio (Modo PRO)

1 Seleziona il modo PRO della messa a punto audio

Vedere 'Messa a punto audio' (pagina 50) e selezionare "Audio Setup: PRO".

2 Selezionate la fonte da regolare Premete il tasto [SRC].

3 Selezione della funzione del tasto Premete il tasto [NEXT].

Premete ripetutamente il tasto fino a quando appare "AD SET" sopra il tasto [3].
Fate riferimento alla 'Note sul sistema di tasti multifunzione' (pagina 10).

4 Inserire il modo di messa a punto audio Premete il tasto [3] ("AD SET").

5 Selezionate la voce audio per la regolazione Premete il tasto [NEXT].

Premete ripetutamente il tasto fino a quando non appare la voce di regolazione visualizzata sopra il tasto [2] — [5].

6 Selezionare l'elemento di messa a punto audio per la regolazione Premete il tasto [2] — [5].

Regolare la messa a punto audio facendo riferimento a 'Messa a punto audio (Modo PRO)' (pagina 30).

7 Selezionare la sezione dell'elemento di memoria Premete il tasto [NEXT].

Premete ripetutamente il tasto fino a quando appare "MEMORY" sopra il tasto [2].

8 Selezionare dell'elemento di memoria Premete il tasto [2] ("MEMORY").

9 Immagazzina in memoria il valore di messa a punto audio regolato Premete il tasto [2] ("USER")/ [3] ("INST") per almeno 2 secondi.

Il display "MEMORY" lampeggia 1 volta.

"USER": I valori vengono cancellati dalla memoria se togliete le batterie o premete il tasto di ripristino.

"INST": I valori rimangono memorizzati anche se togliete la batteria o premete il tasto di ripristino.

10 Modo di messa a punto audio Premete il tasto [6] ("RTN").

Richiamo memoria della messa a punto audio

1 Inserire il modo di messa a punto audio Premete il tasto [3] ("AD SET").

2 Selezionate la chiamare per la regolazione Premete il tasto [NEXT].

Premete ripetutamente il tasto fino a quando appare "CALL" sopra il tasto [3]/ [5].

3 Chiamare la memoria di messa a punto audio e selezionare un elemento per chiamare il valore di memoria. Premete il tasto [3]/ [5] ("CALL").



- Se avete impostato la messa a punto audio su "Audio Setup: PRO" utilizzando 'Messa a punto audio' (pagina 50), premere sul tasto [3]. Se avete impostato la messa a punto audio su "Audio Setup:Easy", premere il tasto [5].

4 Richiama il valore dalla memoria Premete il tasto [2] ("USER")/ [3] ("INST").

5 Modo di messa a punto audio Premete il tasto [6] ("RTN").

Caratteristiche del sintonizzatore

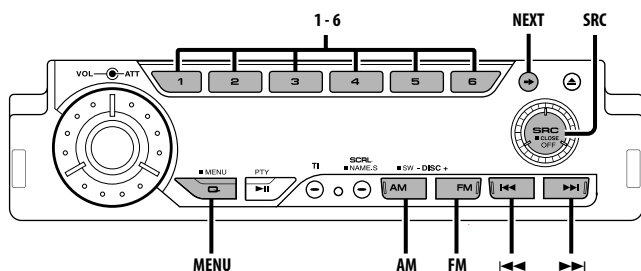

Sintonia

Selezione della stazione.

1 Selezionate il sintonizzatore

Premete il tasto [SRC].

Selezionate "TUNER".

2 Selezionate la banda

Premete il tasto [FM] o il tasto [AM].

Ogni volta che premete il tasto [FM], l'unità cambia tra le bande FM1, FM2 e FM3.

3 Sintonizzate le stazioni verso l'alto o verso il basso

Premete il tasto [◀◀] o il tasto [▶▶].

Funzione del telecomando

Sintonia ad accesso diretto

Inserimento della frequenza con i tasti numerici.

1 Selezionate la banda

Premete il tasto [FM] o il tasto [AM].

2 Attivate il modo di sintonia ad accesso diretto

Premete il tasto [DIRECT] sul telecomando.

"- - - -" appare sul display.

3 Inserite la frequenza

Premete i tasti numerici sul telecomando.

Esempio:

Frequenza desiderata	Tasto da premere
92,1 MHz (FM)	[0], [9], [2], [1]
810 kHz (AM)	[0], [8], [1], [0]

Cancelazione della sintonia ad accesso diretto

Premete il tasto [DIRECT] sul telecomando.

Memoria di preselezione delle stazioni

Memorizzazione della stazione.

1 Selezionate la banda

Premete il tasto [FM] o il tasto [AM].

2 Selezionate la frequenza da memorizzare

Premete il tasto [◀◀] o il tasto [▶▶].

3 Selezione della funzione del tasto

Premete il tasto [NEXT].

Premete ripetutamente il tasto fino a quando "[1]" — "[6]" appaiono sui tasti [1] — [6].

Fate riferimento alla 'Note sul sistema di tasti multifunzione' (pagina 10).

4 Memorizzate la frequenza

Tenete premuto il tasto desiderato [1] — [6] per almeno 2 secondi.

Il display del numero di preselezione lampeggia 1 volta.

In ciascuna banda, potete memorizzare 1 stazione in ciascun tasto [1] — [6].

Memorizzazione automatica

Memorizzazione automatica di stazioni che offrono una buona ricezione.

1 Selezionate la banda per la memorizzazione automatica

Premete il tasto [FM] o il tasto [AM].

2 Attivate il modo Menu

Premete il tasto [MENU] per almeno 1 secondo.

"MENU" appare sul display.

3 Selezionate il modo di memorizzazione automatica

Premete il tasto [FM] o il tasto [AM].

Selezionate "Auto Memory".

4 Attivate il modo di memorizzazione automatica

Premete il tasto [◀◀] o [▶▶] per almeno 2 secondi.

Quando le 6 stazioni, che si possono ricevere, sono state memorizzate, si chiude il modo di memorizzazione automatica.



- Quando è attivata la funzione 'AF (Alternative Frequency) — Ricerca delle frequenze alternative' (pagina 51), solo le stazioni RDS verranno memorizzate.

- Quando viene effettuata la memorizzazione automatica nella banda FM2, le stazioni RDS preselezionate nella banda FM1 non verranno memorizzate.

Ugualmente, quando avviene la memorizzazione nella banda FM3, le stazioni RDS preselezionate nelle bande FM1 e FM2 non verranno memorizzate.

Sintonia con preselezione

Richiamo delle stazioni memorizzate.

1 Selezionate la banda

Premete il tasto [FM] o il tasto [AM].

2 Selezione della funzione del tasto

Premete il tasto [NEXT].

Premete ripetutamente il tasto fino a quando "[1]" — "[6]" appaiono sui tasti [1] — [6].

Fate riferimento alla 'Note sul sistema di tasti multifunzione' (pagina 10).

3 Richiamo della stazione

Premete il tasto desiderato [1] — [6].

Funzione del telecomando

SNPP (Station Name Preset Play)

— Lettura del nome delle stazioni preselezionate

Visualizzate il nome delle stazioni preselezionate per sceglierne una.

1 Attivate il modo SNPP

Premere il tasto [DNPP] sul telecomando.

Quando appare "SNPP" sul display, appariranno in ordine i nomi delle stazioni nelle bande FM1, FM2, FM3 ed AM.



- Per le stazioni che non hanno un nome RDS, appare la frequenza.

Per cambiare l'ordine di visualizzazione

Premete il tasto [◀◀] o il tasto [▶▶].

Per cambiare la banda visualizzata

Premete il tasto [FM] o il tasto [AM].

2 Se appare sul display la stazione desiderata

Premete il tasto [OK] sul telecomando.

Viene ricevuta la stazione il cui nome RDS appare sul display.

Cancelazione del modo SNPP

Premete il tasto [DNPP] sul telecomando.

PTY (Program Type) — Tipo di programma

Selezione del tipo di programma e ricerca di una stazione che lo trasmette.

1 Immissione del modo Premete il tasto [PTY].



- Questa funzione non può essere usata durante i bollettini sul traffico o la ricezione AM.

2 Selezionate il tipo del programma Premete il tasto [FM] o il tasto [AM].

Ogni volta che premete il tasto, il tipo del programma cambia come mostrato di seguito.

No.	Tipo di programma	Display
1.	Parlato	"All Speech"
2.	Musica	"All Music"
3.	Notizie	"News"
4.	Attualità	"Current Affairs"
5.	Informazioni	"Information"
6.	Sport	"Sport"
7.	Programmi educativi	"Education"
8.	Teatro	"Drama"
9.	Cultura	"Cultures"
10.	Scienza	"Science"
11.	Varie	"Varied Speech"
12.	Musica pop	"Pop Music"
13.	Musica rock	"Rock Music"
14.	Musica leggera	"Easy Listening M"
15.	Musica classica leggera	"Light Classic M"
16.	Musica classica	"Serious Classics"
17.	Altri tipi di musica	"Other Music"
18.	Meteo	"Weather & Metr"
19.	Finanza	"Finance"
20.	Programmi per bambini	"Children's Prog"
21.	Affari sociali	"Social Affairs"
22.	Religione	"Religion"
23.	Chiamate in diretta	"Phone In"
24.	Viaggi	"Travel & Touring"
25.	Tempo libero	"Leisure & Hobby"
26.	Musica jazz	"Jazz Music"
27.	Musica country	"Country Music"
28.	Musica nazionale	"National Music"
29.	Musica sempreverde	"Oldies Music"
30.	Musica folk	"Folk Music"
31.	Documentari	"Documentary"



- I modi Parlato e Musica includono i tipi di programma indicati qui sotto.
Musica: No.12 — 17, 26 — 30
Parlato: No.3 — 11, 18 — 25, 31
- Il tipo del programma può essere memorizzato nei tasti [1] — [6] per poi essere richiamato rapidamente. Fate riferimento a 'Preselezione del tipo di programma' (pagina 36).
- Potete cambiare la lingua del display. Fate riferimento alla sezione 'Cambio della lingua per la funzione PTY' (pagina 37).

3 Localizzate una stazione che trasmette il tipo di programma selezionato Premete il tasto [◀◀] o [▶▶].

Se desiderate localizzare altre stazioni, premete nuovamente il tasto [◀◀] o [▶▶].



- Se non viene localizzato quel tipo di programma, appare sul display l'indicazione "NO PTY". Selezionate un altro tipo di programma.

4 Uscita dal modo PTY Premete il tasto [PTY].

Preselezione del tipo di programma

Memorizzate il tipo di programma nella memoria del tasto di preselezione per poi poter richiamare lo stesso rapidamente.

Preselezione del tipo di programma

1 Selezionate il tipo di programma da memorizzare

Fate riferimento alla 'PTY (Program Type) — Tipo di programma' (pagina 36).

2 Memorizzazione del tipo di programma Premete il tasto desiderato [1] — [6] per almeno 2 secondi.

Richiamo del tipo di programma preselezionato

1 Immissione del modo

Fate riferimento alla 'PTY (Program Type) — Tipo di programma' (pagina 36).

2 Richiamo del tipo di programma Premete il tasto desiderato [1] — [6].

Cambio della lingua per la funzione PTY

Selezione della lingua di visualizzazione del tipo di programma.

1 Immissione del modo

Fate riferimento alla 'PTY (Program Type) — Tipo di programma' (pagina 36).

2 Attivate il modo Cambio della lingua

Premete il tasto [SCRL].

3 Selezionate la lingua

Premete il tasto [FM] o il tasto [AM].

Ogni volta che premete il tasto, la lingua cambia come mostrato di seguito.

Lingua	Display
Inglese	"English"
Spagnolo	"Spanish"
Francese	"French"
Olandese	"Dutch"
Norvegese	"Norwegian"
Portoghese	"Portuguese"
Svedese	"Swedish"
Tedesco	"German"

4 Per uscire dal modo Cambio della lingua

Premete il tasto [SCRL].

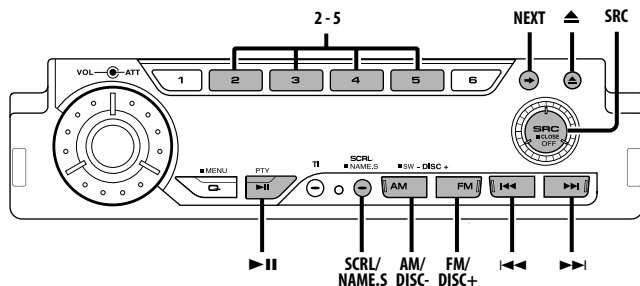

Riproduzione CD & MP3/WMA

Quando non è stato inserito nessun disco

- 1 **Aprire il pannello per inserire il disco**
Premete il tasto [▲].
- 2 **Inserite un disco.**



- Quando il frontalino si apre, può interferire con la leva del cambio o con altri oggetti. In tal caso, fate attenzione alla sicurezza e spostate la leva del cambio oppure prendete le misure necessarie prima di usare l'unità.



- Il suono viene silenziato temporaneamente durante il movimento del frontalino.

Quando è stato inserito il disco

Premete il tasto [SRC].
Selezionate "Compact Disc".

Pausa e riproduzione

Premete il tasto [▶II].

Ogni volta che premete il tasto, l'unità entra nel modo di pausa o riproduzione del brano.

Espelletto il disco

- 1 **Espelletto il disco**
Premete il tasto [▲].
- 2 **Riportate il pannello nella sua posizione originale**
Premete il tasto [▲].



- Non è possibile riprodurre dischi da 8 cm. L'utilizzo di un adattatore e l'inserimento dello stesso nell'unità può recare dei danni materiali.



- I dischi MP3/WMA che quest'unità riesce a riprodurre sono CD-ROM, CD-R e CD-RW. I formati devono essere ISO 9660 Level 1, Level 2, Joliet, o Romeo. I metodi e le precauzioni da seguire per la registrazione dei dati MP3 sono descritti in 'Note sulla riproduzione del formato MP3/WMA' (pagina 8). Consultate quella sezione prima di creare i dischi MP3/WMA.

Riproduzione dei dischi dal multilettore

Riproduzione dei dischi inseriti nel multilettore CD opzionale collegato a quest'unità.

Premete il tasto [SRC].

Selezionate il lettore desiderato.

Esempi di display:

Display	Lettore CD
"Compact Disc"	Lettore CD
"CD Changer"	Multilettore CD
"MD Changer"	Multilettore MD

Pausa e riproduzione

Premete il tasto [▶II].

Ogni volta che premete il tasto, il CD entra nel modo di pausa o riproduzione.



- Le funzioni che possono essere usate e le informazioni che si possono visualizzare dipendono dai lettori di CD/MD esterni installati.

Avanzamento rapido e riavvolgimento

Avanzamento rapido

Mantenete il tasto [▶▶I] premuto.

Rilasciate il tasto per riprodurre il disco da quel punto.

Riavvolgimento

Mantenete il tasto [I◀◀] premuto.

Rilasciate il tasto per riprodurre il disco da quel punto.

Ricerca brano/file

Ricerca di un brano nel disco o nelle cartelle MP3/WMA.

Premere il tasto [I◀◀] o il tasto [▶▶I].

Funzione del commutatore del disco/MP3/WM

Ricerca disco/Ricerca cartella

Selezione del disco inserito nel multilettore o della cartella registrata nel formato MP3/WMA.

Premete il tasto [DISC-] o [DISC+].

Funzione di telecomando

Ricerca diretta del brano/file

Per ricercare un brano/file inserendone direttamente il numero.

1 Inserite il numero del brano/file

Premete i tasti numerici sul telecomando.

2 Effettuate la ricerca del brano/file

Premere il tasto [I◀◀] o il tasto [▶▶I].

Cancellazione della ricerca diretta del brano

Premete il tasto [▶II].

Funzione dei multilettori con telecomando

Ricerca diretta del disco

Per ricercare un disco inserendone direttamente il numero.

1 Inserite il numero del disco

Premete i tasti numerici sul telecomando.

2 Effettuate la ricerca del disco

Premete il tasto [DISC+] o [DISC-].

Cancellazione della ricerca diretta del disco

Premete il tasto [▶II].

Ripetizione brano/file/disco/cartella

Riproduzione ripetuta del brano, del disco nel multiletteore o della cartella MP3/WMA in fase di riproduzione.

1 Selezione della funzione del tasto

Premete il tasto [NEXT].

Premete ripetutamente il tasto fino a quando appare "REP" sopra il tasto [4].

Fate riferimento alla 'Note sul sistema di tasti multifunzione' (pagina 10).

2 Attivate/disattivate la riproduzione ripetuta

Premete il tasto [4] ("REP").

Ogni volta che premete il tasto, la funzione di ripetizione cambia come mostrato di seguito.

Nella fonte CD e disco esterno (multiletteore CD)

Riproduzione ripetuta	Display
Ripetizione del brano (nel multiletteore)	"Repeat ON" "Track Repeat ON"
Ripetizione del disco (nel multiletteore)	"Disc Repeat ON"
SPENTO	"Repeat OFF"

Nella fonte MP3/WMA

Riproduzione ripetuta	Display
Ripetizione del file	"File Repeat ON"
Ripetizione della cartella	"Folder Repeat ON"
SPENTO	"Repeat OFF"

Scansione dei brani

Riproduzione della prima parte di ciascun brano del disco o della cartella MP3/WMA in fase di riproduzione e ricerca del brano che volete ascoltare.

1 Selezione della funzione dei brani

Premete il tasto [NEXT].

Premete ripetutamente il tasto fino a quando appare "SCAN" sopra il tasto [2].

Fate riferimento alla 'Note sul sistema di tasti multifunzione' (pagina 10).

2 Avvio della scansione del brano

Premete il tasto [2] ("SCAN").

"Scan ON" appare sul display.

3 Fermate la scansione quando è in fase di riproduzione il brano che desiderate ascoltare

Premete il tasto [2].

Riproduzione casuale

Riproduzione in ordine casuale di tutti i brani sul disco o nella cartella MP3/WMA.

1 Selezione della funzione dei brani

Premete il tasto [NEXT].

Premete ripetutamente il tasto fino a quando appare "RDM" sopra il tasto [3].

Fate riferimento alla 'Note sul sistema di tasti multifunzione' (pagina 10).

2 Attivazione/disattivazione della riproduzione casuale

Premete il tasto [3] ("RDM").

Ogni volta che premete il tasto, la funzione Riproduzione casuale si attiva o si disattiva.

Quando è attivato, appare sul display "Random ON".



- Premendo il tasto [▶▶], viene selezionato un altro brano.

Funzione del multiletteore

Riproduzione casuale dei dischi nel multiletteore

Riproduzione in ordine casuale di tutti i brani su tutti i dischi nel multiletteore.

1 Selezione della funzione del tasto

Premete il tasto [NEXT].

Premete ripetutamente il tasto fino a quando appare "M.RDM" sopra il tasto [5].

Fate riferimento alla 'Note sul sistema di tasti multifunzione' (pagina 10).

2 Attivazione/disattivazione della riproduzione casuale dei dischi nel multiletteore

Premete il tasto [5] ("M.RDM").

Ogni volta che premete il tasto, si attiva o si disattiva la funzione Riproduzione casuale dei

dischi nel multiletto.

Quando è attivata, appare sul display "M.Random ON".



- Premendo il tasto [▶▶], viene selezionato un altro brano.

Funzione MP3/WMA

Selezione cartella

Scegliete rapidamente la cartella (folder) da ascoltare.

1 Selezione della funzione del tasto

Premete il tasto [NEXT].

Premete ripetutamente il tasto fino a quando appare "FSEL" sopra il tasto [5].

Fate riferimento alla 'Note sul sistema di tasti multifunzione' (pagina 10).

2 Attivazione del modo Selezione cartella

Premete il tasto [5] ("FSEL").

"FOLDER SELECT" appare sul display.

Nel modo Select, le informazioni della cartella appaiono come segue.

Visualizza il nome della cartella

Visualizza il nome dell'attuale cartella.



Visualizza il numero della cartella

Fa apparire il numero della cartella appena selezionata.

3 Selezionate il livello della cartella

Premete il tasto [FM] o il tasto [AM].

Usate il tasto [FM] per spostarvi di un livello verso il basso ed il tasto [AM] per spostarvi di un livello verso l'alto.

Selezione di una cartella nello stesso livello

Premete il tasto [◀◀] o il tasto [▶▶].

Usate il tasto [◀◀] per ritornare alla cartella precedente ed il tasto [▶▶] per procedere alla cartella successiva.

Ritorno al livello superiore

Premete il tasto [4] ("HOME").

Fate scorrere il display del nome della cartella

Premete il tasto [SCRL].

4 Conferma della cartella da riprodurre

Premete il tasto [2] ("OK").

L'unità esce dal modo Selezione della cartella e vengono riprodotti i files MP3/WMA presenti nella cartella selezionata.



- I metodi per raggiungere altre cartelle nel modo di selezione della cartella sono diversi rispetto a quelli del modo di ricerca della cartella. Vedi 'Note sulla riproduzione del formato MP3/WMA' (pagina 8) per ulteriori informazioni.

Cancellazione del modo di selezione della cartella

Premete il tasto [3] ("EXIT").

Caratteristiche di controllo CD/MP3/WMA/ e del disco esterno (multilettratore CD)

Denominazione dei dischi (DNPS)

Assegnazione di un titolo al CD.

1 Riproduce il disco al quale desiderate assegnare un nome



- Non è possibile aggiungere dei titoli ai file MP3 o WMA.
- Fate riferimento alla 'Commutazione del testo nel display' (pagina 14/18) e selezionate il display "DNPS".

2 Attivate il modo di inserimento nome Premete il tasto [NAME.S] per almeno 2 secondi.

"NAME SET" appare sul display.

3 Spostate il cursore alla posizione di inserimento carattere

Premere il tasto [◀◀] o il tasto [▶▶].

4 Selezionate il tipo di carattere Premete il tasto [2] — [4].

Ogni volta che premete il tasto, il tipo del carattere cambia come mostrato di seguito.

Tipo di carattere	Tasto
Lettere (maiuscola/minuscola)	[2] ("A · a")
Numeri e simboli	[3] ("1")
Caratteri speciali (caratteri con accenti)	[4] ("CHAR")

5 Selezionate il carattere

Premete il tasto [FM] o il tasto [AM].



- Potete inserire i caratteri usando un telecomando con tasti numerici.

Esempio: Se volete inserire "DANCE".

Carattere	Tasto	Numero di pressioni
"D"	[3]	1
"A"	[2]	1
"N"	[6]	2
"C"	[2]	3
"E"	[3]	2

6 Ripetete i passi da 3 a 5 per completare il nome.

7 Uscita dal modo di inserimento nome

Premete il tasto [NAME.S].



- Se non si preme alcun tasto per 10 secondi, viene memorizzato il nome attuale, e l'unità esce dal modo

Impostazione del nome.

- Capacità della memoria
 - Lettore CD interno: 30 dischi.
 - Multilettratore/lettore CD: Varia secondo il multilettratore/lettore CD. Fate riferimento al manuale di istruzioni del multilettratore/lettore CD.
- Potete cambiare in seguito il nome del CD tramite la stessa procedura usata per denominare lo stesso.

Scorrimento testo/titolo

Per scorrere il testo CD (CD-text) o il titolo MD visualizzato.

Premete il tasto [SCRL].

Funzione dei multilettratori con telecomando

DNPP (Disc Name Preset Play) — Lettura dei nomi assegnati ai dischi

Visualizzazione dei nomi assegnati ai CD inseriti nel multilettratore.

1 Attivate il modo DNPP

Premete il tasto [DNPP] sul telecomando.

Quando appare "DNPP" sul display, vengono visualizzati in sequenza i nomi assegnati ai dischi.

Visualizzazione in avanti / all'indietro

Premete il tasto [DISC-] o [DISC+].

2 Quando è visualizzato il disco desiderato

Premete il tasto [OK] sul telecomando.

Viene riprodotto il disco visualizzato sul display.

Per cancellare il modo DNPP

Premere il tasto [DNPP] sul telecomando.

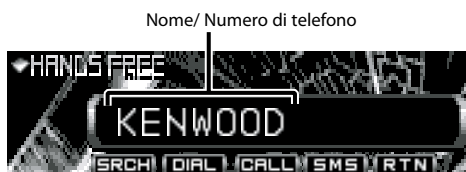
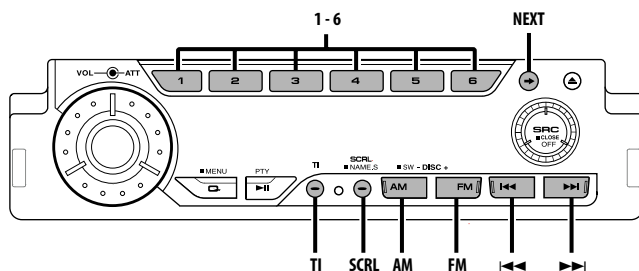

Ricezione di una chiamata

Potete rispondere alle chiamate ricevute quando avete collegato un auricolare GSM (accessorio opzionale) a quest'unità.

1 Alla ricezione di una chiamata

Appare sul display l'indicazione "Hands Free".

2 Per accettare la chiamata

Premete il tasto [1], [3] — [6] o [NEXT].

Display: A

Commutazione tra il nome ed il numero telefonico

Premete il tasto [TI].

Ad ogni pressione del tasto, il display cambia come segue.

Informazione

Nome

Numero di telefono

3 Agganciate

Premete il tasto [2] ("HANG").



- Se inserite un disco durante una chiamata, il telefono verrà agganciato.

Ricerca nella rubrica

Selezionate un numero telefonico dalla rubrica.

1 Selezione della funzione del tasto

Premete il tasto [NEXT].

Premete ripetutamente il tasto fino a quando appare "H-F" sopra il tasto [2] (KDC-W8027)/ [3] (KDC-PSW9527/W9027).

Fate riferimento alla 'Note sul sistema di tasti multifunzione' (pagina 10).

2 Attivate il modo viva-voce

Premete il tasto [2]/ [3] ("H-F").

3 Selezionate la voce del modo di ricerca nella rubrica

Premete il tasto [2] ("SRCH").

Ad ogni pressione del tasto, la modalità cambia come segue:

Voce della modalità di ricerca dalla rubrica	Display
Modalità di selezione iniziale	"Initial SEL"
Modalità di richiamata	"Redial"

4 Selezionate l'iniziale della persona da chiamare (nella modalità Selezione Iniziale)

Premete il tasto [FM] o il tasto [AM].



- Le iniziali che non appartengono ad alcun nominativo non verranno visualizzate.

5 Commutate il nome

Premete il tasto [◀◀] o il tasto [▶▶].

Commutazione tra il nome ed il numero di telefono

Premete il tasto [TI].



- Non disponibile se non è stato memorizzato il nome.
- Non applicabile se la funzione di scorrimento del testo è stata impostata su Auto nel menù.

Scorrimento del nome e del numero di telefono

Premete il tasto [SCRL].

6 Componete il numero selezionato

Premete il tasto [4] ("CALL") button.

7 Agganciate

Premete il tasto [2] ("HANG").

Cancellazione della modalità viva-voce

Premete il tasto [6] ("RTN").

Funzione del telecomando

Selezione diretta

Inserimento del numero telefonico con i tasti numerici sul telecomando e selezione del numero.

1 Selezione della funzione del tasto

Premete il tasto [NEXT].

Premete ripetutamente il tasto fino a quando appare "H-F" sopra il tasto [2]/ [3].

Fate riferimento alla 'Note sul sistema di tasti multifunzione' (pagina 10).

2 Attivate il modo viva-voce

Premete il tasto [2]/ [3] ("H-F").

3 Selezionate il modo di selezione

Premete il tasto [3] ("DIAL").

"Number Dial" appare sul display.

4 Digitate il numero telefonico

Premete i tasti numerici [#], [*] e [+](ANG) sul telecomando.



- Potete inserire un massimo di 32 cifre.
- Se inserite un numero errato, premete il tasto [◀◀] per cancellarlo.

5 Chiamate il numero inserito

Premete il tasto [4] ("CALL").

6 Agganciate

Premete il tasto [2] ("HANG").

Cancellazione del modo viva-voce

Premete il tasto [6] ("RTN").

Modalità SMS (Short Message Service)

1 Selezione della funzione del tasto

Premete il tasto [NEXT].

Premete ripetutamente il tasto fino a quando appare "H-F" sopra il tasto [2]/ [3].

Fate riferimento alla 'Note sul sistema di tasti multifunzione' (pagina 10).

2 Attivate la modalità viva-voce

Premete il tasto [2]/ [3] ("H-F").

3 Selezionate la modalità SMS

Premete il tasto [5] ("SMS").

"SMS Mode" appare sul display.

4 Selezionate il messaggio

Premete il tasto [FM] o il tasto [AM].

5 Commutate il display

Premete il tasto [◀◀] o il tasto [▶▶].

Ad ogni pressione del tasto, la modalità cambia come segue:

Voce della modalità SMS

Nome/Numero di telefono

Data

Messaggio

Quando la linea del messaggio del display 'Scorrimento del testo' (pagina 52) è impostata su "Manual", lo scorrimento è possibile con [◀◀]/[▶▶], e quando l'impostazione è impostata su "Auto", lo scorrimento è automatico.

Commutazione tra il nome ed il numero telefonico

Premete il tasto [TI].

Scorrimento del display del nome e del numero

Premete il tasto [SCRL].

6 Uscite dalla modalità viva-voce

Premete il tasto [6] ("RTN").



- Quando si riceve un nuovo messaggio, appare sul display l'indicazione "New Message".

Sincronizzazione dei dati della rubrica e dei messaggi (SMS)

Sincronizzazione dei dati di quest'unità con i dati del telefono GSM.

1 Selezione della funzione del tasto

Premete il tasto [NEXT].

Premete ripetutamente il tasto fino a quando appare "SYNC" sopra il tasto [3] (KDC-W8027)/ [4] (KDC-PSW9527/W9027).

Fate riferimento alla 'Note sul sistema di tasti multifunzione' (pagina 10).

2 Sincronizzate i dati

Premete il tasto [3]/ [4] ("SYNC").

Il display "GSM Memory SYNC" si spegne quando inizia la sincronizzazione dei dati ha inizio.

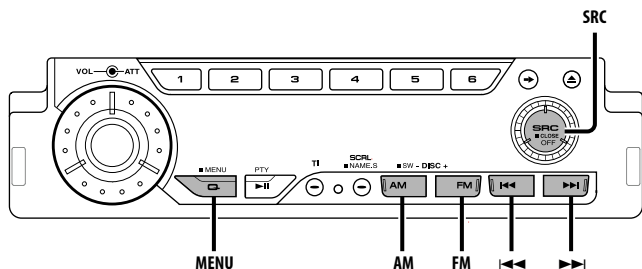

Visualizzazione del Menù



Sistema a menu

Impostazione di funzioni, quali tono di conferma durante l'operazione ecc. Qui sotto viene spiegato il metodo operativo principale del sistema a menù. Il riferimento per le voci del menù e l'impostazione delle stesse sono spiegate dopo questa sezione.

1 Immettere il modo Menu

Premete il tasto [MENU] per almeno 1 secondo.

"MENU" appare sul display.

2 Selezionate la voce del menù

Premete il tasto [FM] o [AM].

Esempio: Quando desiderate impostare il tono di conferma, selezionate la voce "Beep".

3 Impostate la voce del menù

Premere il tasto [◀◀] o il tasto [▶▶].

Esempio: Quando selezionate "Beep", il modo cambia tra "Beep: ON" e "Beep: OFF".
Selezionate uno di essi.

Potete continuare ritornando al passo 2 ed impostare altre voci.

4 Per uscire dal modo Menu

Premete il tasto [MENU].



- Quando esistono più possibilità selezionabili per una voce, viene riportata una tabella con le scelte possibili. (Normalmente, l'impostazione superiore nella tabella è quella di fabbrica.)

Inoltre, le voci che non sono applicabili ('Regolazione manuale dell'orologio' ecc.) vengono descritte caso per caso.

In modalità stand-by (attesa)

Codice di sicurezza

Attivando il codice di sicurezza, si possono prevenire eventuali furti.



- Quando si attiva il Codice di sicurezza, non sarà possibile disattivarlo. Osservate che il vostro Codice di sicurezza è il codice a 4 cifre riportato sul "Car Audio Passport" inserito nell'imballo.

1 Attivate il modo Standby

Premete il tasto [SRC].

Selezionate "STANDBY".

2 Attivate il modo Menu

Premete il tasto [MENU] per almeno 1 secondo.

Quando è visualizzato "MENU", appare sul display l'indicazione "Security".

3 Attivate il modo Codice di sicurezza

Premete il tasto [◀◀] o [▶▶] mantenendolo premuto per almeno 1 secondo.

Il display visualizza alternativamente "ENTER" e "CODE".

4 Spostatevi sulla cifra da inserire

Premere il tasto [◀◀] o il tasto [▶▶].

5 Selezionate il numero da inserire

Premete il tasto [FM] o il tasto [AM].

6 Ripetete i passi 4 e 5 e completate l'inserimento del Codice di sicurezza.

7 Confermate il Codice di sicurezza

Premete il tasto [▶▶] mantenendolo premuto per almeno 3 secondi.

Il display visualizza alternativamente "RE-ENTER" e "CODE".

8 Effettuate i passi da 4 a 7 per reinserire il Codice di sicurezza.

"APPROVED" appare sul display.

Viene attivato il Codice di sicurezza.



- Se inserite un codice diverso da quello corretto, bisogna riprendere dal passo 4.

Quando l'unità viene scollegata dalla batteria del veicolo, è necessario reimmettere il codice

1 Accendete la corrente.

2 Effettuate i passi da 4 a 7 per reinserire il Codice di sicurezza.

"APPROVED" appare sul display.

Potete usare l'unità.



- Se viene immesso un codice errato, sul display appare "WAITING" e non è possibile reinserire il codice per il tempo indicato in tabella. Al termine di questa attesa, sul display appare "CODE" e si può effettuare un nuovo tentativo.

Numero di volte di immissione del codice errato	Tempo di attesa
1	—
2	5 minuti
3	1 ora
4	24 ore

Tono di conferma operazione (BEEP)

Attivazione/disattivazione del tono di conferma operazione (BEEP).

Display	Impostazione
"Beep: ON"	Si sente un segnale acustico.
"Beep: OFF"	Segnale acustico cancellato.

Regolazione manuale dell'orologio



- Potete effettuare questa regolazione quando è disattivata la funzione 'Sincronizzazione dell'orologio' (pagina 48).

1 Selezionate il modo Regolazione dell'orologio

Premete il tasto [FM] o il tasto [AM].

Selezionate "Clock Adjust".

2 Attivate il modo regolazione dell'orologio

Premete il tasto [◀◀] o [▶▶] mantenendolo premuto per almeno 1 secondo.

Lampeggia il display dell'orologio.

3 Regolate le ore

Premete il tasto [FM] o il tasto [AM].

Regolate i minuti

Premete il tasto [◀◀] o il tasto [▶▶].

4 Uscite dal modo di regolazione dell'orologio

Premete il tasto [MENU].

Quando collegate il viva-voce; In modalità stand-by (attesa)

Impostazione dell'altoparlante per il telefono

Selezione dell'altoparlante per emettere l'audio del telefono.

Display	Impostazione
"SP SEL: ALL"	L'audio del telefono viene inviato agli altoparlanti anteriori e posteriori.
"SP SEL: F-Right"	L'audio del telefono viene inviato all'altoparlante anteriore destro.
"SP SEL: F-Left"	L'audio del telefono viene inviato all'altoparlante anteriore sinistro.

Quando collegate il viva-voce

Regolazione della sensibilità del microfono

Regolazione del volume del microfono.

Display e impostazione
"HF MIC ADJ: 00"
⋮
"HF MIC ADJ: 15" (impostazione originale)
⋮
"HF MIC ADJ: 31"

Quando collegate il viva-voce

Regolazione del tempo della risposta automatica

Impostazione del tempo che deve passare tra una chiamata in arrivo e la risposta automatica alla stessa.

Display e impostazione
"Wait Time: OFF"
"Wait Time: 1s"
⋮
"Wait Time: 5s" (impostazione originale)
⋮
"Wait Time: 30s"



- Se il tempo impostato nel telefono GSM è inferiore rispetto a quello impostato nell'unità, verrà usata la durata del telefono.

Regolazione della data

- 1 Selezionate il modo Regolazione della data**
Premete il tasto [FM] o il tasto [AM].
Selezionate "Date Adjust".
- 2 Attivate il modo Regolazione della data**
Premete il tasto [◀◀] o [▶▶] mantenendolo premuto per almeno 1 secondo.
Lampeggia il display della data.
- 3 Selezionate la voce da regolare (giorno, mese o anno)**
Premete il tasto [◀◀] o il tasto [▶▶].
Potete regolare le voci che lampeggiano.
- 4 Regolate ciascuna voce**
Premete il tasto [FM] o il tasto [AM].
- 5 Ripetete i passi 3 e 4 per regolare la data.**
- 6 Uscite dal modo di regolazione della data**
Premete il tasto [MENU].

Formato della Data

Imposta il formato della data.

- 1 Selezionate il modo Data**
Premete il tasto [FM] o il tasto [AM].
Selezionate "Date Mode".
- 2 Selezionate il formato della data**
Premere il tasto [◀◀] o il tasto [▶▶].

Sincronizzazione dell'orologio

Sincronizza l'orologio interno dell'unità con l'orario trasmesso dalle emittenti RDS.

Display	Impostazione
"SYNC: ON"	Sincronizza l'orologio.
"SYNC: OFF"	Regola manualmente l'orologio.



- Ci vogliono da 3 a 4 minuti per sincronizzare l'orologio.

DSI (Indicatore di sistema disabilitato — Disabled System Indicator)

Lampeggia un indicatore rosso sull'unità dopo la rimozione del frontalino, avvertendo così potenziali ladri della sua mancanza.

Display	Impostazione
"DSI: ON"	LED lampeggiante.
"DSI: OFF"	LED lampeggiante.

Illuminazione selezionabile

Selezione del colore verde o rosso per l'illuminazione dei tasti.

Display	Impostazione
"Button: Red"	Il colore di illuminazione è rosso.
"Button: Green"	Il colore di illuminazione è verde.

Impostazione dell'indicatore triangolare

Imposta la modalità lampeggiante durante la regolazione del sistema dell'indicatore (come controllo audio, impostazione audio, impostazione del sistema a chiave multipla).

Display	Impostazione
"TRIAGL Blink:ON"	L'indicatore triangolare lampeggia.
"TRIAGL Blink:OFF"	L'indicatore triangolare non lampeggia.

Selezione Tipo Carattere

Selezione del tipo di carattere (font) sul display.

1 Modo Selezione Tipo Carattere

Premete il tasto [FM] o il tasto [AM].

Selezionate "Font Select".

2 Selezionate il Carattere(font)

Premere il tasto [◀◀] o il tasto [▶▶].

Dimmer

Quando accendete i fari del veicolo, la luminosità del display si attenua automaticamente.

Display	Impostazione
"Dimmer: ON"	La luminosità si attenua.
"Dimmer: OFF"	La luminosità non si attenua.

Impostazione del tempo di attesa prima dello spegnimento

Impostazione dell'intervallo di tempo in cui è possibile rimuovere il frontalino prima che questo ruoti per nascondersi (dopo aver spento la corrente).

Display e impostazione
"Off Wait : 0sec"
:
"Off Wait : 3sec" (impostazione originale)
:
"Off Wait : 25sec"

In modalità stand-by (attesa)

Emissione dell'impostazione dell'angolo

Questa funzione imposta l'operazione di apertura e chiusura del pannello quando un disco viene inserito e quando viene emesso.

Display	Impostazione
"Eject ANG: Slope"	Apri e chiudi il pannello dopo aver impostato l'angolo della posizione orizzontale del pannello di controllo.
"Eject ANG: Level"	Apri e chiudi il pannello mantenendo l'angolo del pannello di controllo all'angolo impostato.

Sistema a menu

In modalità stand-by (attesa)

Impostazione dell'inclinazione del pannello

Imposta il movimento del pannello quando l'azione del pannello (movimento indietro/in avanti) viene impostata nella posizione più estrema.

Display	Impostazione
"Panel Control:1"	Nessun angolo può essere regolato se la posizione del pannello è stata impostata nella posizione più estrema. Inoltre, se avete impostato l'angolo sotto la posizione orizzontale, l'angolo impostato orizzontalmente quando impostate il pannello nella posizione più estrema.
"Panel Control:2"	L'angolo può essere regolato indifferentemente dalla posizione del pannello.

Funzione del KDC-W8027

Impostazione del System Q

Impostazione del display se esso indica i fattori Q del sistema (frequenza centrale dei bassi, fattore dei bassi Q, estensione dei bassi, frequenza centrale, fattore centrale Q, e frequenza centrale degli acuti) nel comando audio.

Display	Impostazione
"System Q: ON"	Appaiono sul display i parametri System Q.
"System Q: OFF"	Non appaiono sul display i parametri System Q.

Funzione del KDC-PSW9527/KDC-W9027

Messa a punto audio

Cambia tra la modalità semplice e la modalità PRO (per una messa a punto accurata) durante la messa a punto audio.

Display	Impostazione
"Audio Setup:Easy"	Selezione la messa a punto audio veloce.
"Audio Setup:PRO"	Selezione la messa a punto audio accurata.



- Fate riferimento alla 'Messa a punto audio (Modo semplice)' (pagina 28) e 'Messa a punto audio (Modo PRO)' (pagina 30).
- "Audio Setup:Easy" : [CABIN] [SP-SEL] [SP-LEV] [CALL]
"Audio Setup:PRO" : [X'over] [DTA] [EQ] [SP-LEV]
[MEMORY] [CALL]

In modalità stand-by (attesa)

Attivazione o disattivazione degli amplificatori incorporati

Attiva o disattiva gli amplificatori incorporati nell'unità.

Attivate questo controllo per migliorare la qualità dell'uscita preamplificata.

Display	Impostazione
"AMP Mute: OFF"	Vengono attivati gli amplificatori incorporati.
"AMP Mute: ON"	Vengono disattivati gli amplificatori incorporati.

B.M.S. (Bass Management System) — Sistema di gestione dei bassi

Regolate il livello dei bassi dell'amplificatore esterno tramite l'unità principale.

Display	Impostazione
"AMP Bass: Flat"	La risposta dei bassi è piatta.
"AMP Bass: +6"	Leggera esaltazione dei bassi (+6dB).
"AMP Bass: +12"	Decisa esaltazione dei bassi (+12dB).
"AMP Bass: +18"	Forte esaltazione dei bassi (+18dB).



- Fate riferimento al catalogo o al manuale di istruzioni per gli amplificatori di potenza che possono essere controllati da questa unità.
- Tra gli amplificatori ci sono dei modelli che possono essere impostati da Flat a +18 dB, e dei modelli che possono essere impostati da Flat a +12 dB. Quando si collega un amplificatore che può essere impostato solo su +12, anche se si seleziona "AMP Bass: +18", non si avrà un funzionamento regolare.

Offset della frequenza B.M.S.

Impostazione della frequenza centrale enfatizzata dal sistema B.M.S.

Display	Impostazione
"AMP FRQ: Normal"	Frequenza centrale sul valore nominale.
"AMP FRQ: Low"	Frequenza centrale: -20% del valore nominale.

Nel modo sintonizzazione

Impostazione dell'intervallo tra due notiziari

L'unità commuta automaticamente su un notiziario, anche se non state ascoltando la radio. Inoltre, potete impostare l'intervallo di tempo minimo tra due notiziari.

Display e impostazione

"News: OFF"

"News: 00min"

⋮

"News: 90min"

Se si imposta un valore tra "News: 00min" — "News: 90min", si attiva la funzione di intervallo tra due notiziari.

Quando è attivata, è illuminato l'indicatore "News".

Quando ha inizio un notiziario, appare "News" e lo si ascolta.



- Se scegliete l'impostazione "20min", non verranno ricevuti altri notiziari per 20 minuti dopo la ricezione del primo.
- Il volume del bollettino delle notizie è allo stesso livello impostato per 'Informazioni sul traffico' (pagina 35).
- Questa funzione è disponibile solo se la stazione desiderata trasmette il codice PTY per i notiziari o se appartiene ad una rete 'Enhanced Other Network' che trasmette il codice PTY per i notiziari.
- Nell'intervallo tra due notiziari, l'unità cambia automaticamente ad una stazione FM.

Nel modo sintonizzazione

Sintonia delle emittenti locali

Vengono localizzate solo le stazioni che offrono una buona ricezione.

Display	Impostazione
"Local Seek: OFF"	E' disattivata la funzione di sintonia automatica locale.
"Local Seek: ON"	E' attivata la funzione di sintonia automatica locale.

Nel modo sintonizzazione

Modo di sintonizzazione

Imposta il modo di sintonizzazione.

Selezione del modo di sintonia	Display	Funzionamento
Ricerca automatica	"Seek mode: Auto 1"	Ricerca automatica di una stazione.
Ricerca delle stazioni preselezionate	"Seek mode: Auto 2"	Ricerca sequenziale delle stazioni memorizzate nelle preselezioni.
Manuale	"Seek mode: Manual"	Sintonia manuale.

Nel modo sintonizzazione

Memorizzazione automatica

Per ulteriori informazioni sulla funzione, vedi 'Memorizzazione automatica' (pagina 34).

AF (Alternative Frequency) — Ricerca delle frequenze alternative

Quando la ricezione è di cattiva qualità, l'unità cerca automaticamente lo stesso programma da una stazione RDS con una migliore ricezione.

Display	Impostazione
"AF: ON"	La funzione AF è attivata.
"AF: OFF"	La funzione AF è disattivata.



- Quando non sono disponibili altre stazioni con una migliore ricezione nella rete RDS, si può sentire la trasmissione solo in modo frammentario. In tal caso, disattivate la funzione AF.

Circoscrizione della "Regione RDS" (Funzione di Limitazione Regionale)

Potete scegliere di circoscrivere o meno ad una specifica regione la ricerca delle frequenze alternative RDS.

Display	Impostazione
"Regional: ON"	E' attivata la funzione di limitazione regionale.
"Regional: OFF"	E' disattivata la funzione di limitazione regionale.



- A volte stazioni nella stessa rete trasmettono programmi diversi o usano diversi nomi per il servizio del programma.

Sintonizzazione automatica TP

Quando è stata attivata la funzione TI e le condizioni di cattiva ricezione sono prevalenti durante l'ascolto delle informazioni sul traffico, verrà localizzata un'altra stazione che trasmette delle informazioni sul traffico.

Display	Impostazione
"ATPS: ON"	E' stata attivata la funzione di sintonizzazione automatica TP
"ATPS: OFF"	E' stata disattivata la funzione di sintonizzazione automatica TP.

In ricezione FM

Ricezione mono

Potete ridurre il rumore delle trasmissioni stereo commutandole in mono.

Display	Impostazione
"MONO: OFF"	E' disattivata la ricezione mono.
"MONO: ON"	E' attivata la ricezione mono.

Scorrimento del testo

Impostazione dello scorrimento del testo visualizzato.

Display	Impostazione
"Scroll: Manual"	Non scorre.
"Scroll: Auto"	Scorre quando cambia il display.



- Il testo scorre come indicato di seguito.
 - Testo CD (CD-text)
 - Nome della cartella/ Nome del file/ Titolo del brano/ Nome dell'artista/ Nome dell'album
 - Titolo MD
 - Testo radio (Radio text)
 - Testo per le fonti GSM hands free (messaggio, ecc.)

Timer di spegnimento automatico

Impostazione del timer per spegnere automaticamente quest'unità, quando si protrae nel tempo il modo di attesa (stand-by).

Usate quest'impostazione per evitare di scaricare la batteria del veicolo.

Display	Impostazione
"OFF: - - - - -"	E' disattivata la funzione del timer di spegnimento.
"OFF: 20min" (impostazione originale)	Spegne la corrente dopo 20 minuti.
"OFF: 40min"	Spegne la corrente dopo 40 minuti.
"OFF:60min"	Spegne la corrente dopo 60 minuti.



- Quest'impostazione viene eseguita dopo l'impostazione 'Codice di sicurezza' (pagina 46).

Impostazione dell'ingresso ausiliario incorporato

Impostazione della funzione dell'ingresso ausiliario incorporato.

Display	Impostazione
"Builtin AUX: OFF"	Quando selezionate la fonte non c'è nessun ingresso ausiliario.
"Builtin AUX: ON"	Quando selezionate la fonte c'è un ingresso ausiliario.

In modalità stand-by (attesa)

Impostazione della lettura del CD nel

Quando c'è un problema di riproduzione di un CD con formato speciale, questa impostazione riproduce il CD in maniera forzata.

Display	Impostazione
"CD READ: 1"	Riproduce CD e MP3/WMA.
"CD READ: 2"	Riproduce CD in maniera forzata.



- L'impostazione "CD READ: 2" non può riprodurre MP3/WMA. Alcuni CD musicali potrebbero non venire riprodotti neppure nel modo "CD READ: 2".

Funzione del KDC-PSW9527

In modalità stand-by (attesa)

Download delle immagini

Download di filmati e wallpaper. Le immagini scaricate possono essere visualizzate sul display di questa unità.

1 Inserite un CD-R/CD-RW.

Inserite un CD-R/CD-RW che contiene i file da scaricare in questa unità.

Per ulteriori informazioni, fate riferimento a 'Riproduzione CD & MP3/WMA' (pagina 38).

Nel nostro sito Web all'indirizzo <http://www.kenwood.net-disp.com>

viene descritto come masterizzare i CD-R/CD-RW.

2 Attivate il modo Standby

Premete il tasto [SRC].

Selezionate "STANDBY".

3 Attivate il modo Menu

Premete il tasto [MENU] mantenendolo premuto per almeno 1 secondo.

"MENU" appare sul display.

4 Selezionate il modo di download

Premete il tasto [FM] o [AM].

Selezionate "DISP Data DL".

5 Immettete il modo di download

Premete il tasto [◀◀] o [▶▶].

"File Check!!" appare sul display.

6 Selezionate i file da scaricare

Premete il tasto [FM] o [AM].

7 Iniziate il download

Premete il tasto [◀◀] o [▶▶] mantenendolo premuto per almeno 2 secondi.

"Downloading" appare sul display.

Quando il processo di download è terminato, viene visualizzato "Finished Download".



- Il download delle immagini può richiedere fino a 10 minuti.



Livello di tonalità

Cancellazione del download

Premete il tasto [MENU].

8 Uscite dal modo di download

Premete il tasto [MENU].



- Il numero di file scaricabili.
 - Film scaricato: 1 file
 - Wallpaper: 1 file
- Quando viene scaricato un film nuovo, sovrascrive il precedente. Inoltre, quando viene scaricato un nuovo wallpaper, questo sovrascrive il precedente. Non è possibile cancellare le immagini scaricate.
- Le immagini scaricate possono essere visualizzate sul display. 'Parte graficat/ Commutazione del display analizzatore dello spettro' (pagina 17) 'Selezione sfondo' (pagina 17)
- Se non è possibile scaricare immagini in questa unità, può essere a causa del metodo di masterizzazione del CD-R/CD-RW. Fate riferimento al sito Web <http://www.kenwood.net-disp.com> e rimasterizzate il CD-R/CD-RW.

Sistema a menu

Con unità LX AMP da collegare

Comando AMP

Potete controllare LX AMP collegato all'unità.

1 Selezionate il modo di comando AMP

Premete il tasto [FM] o il tasto [AM].

Selezionate "AMP Control".

2 Immettere il modo di controllo AMP

Premete il tasto [◀◀] o [▶▶] mantenendolo premuto per almeno 1 secondo.

3 Selezionate la voce di comando AMP per una regolazione

Premete il tasto [FM] o il tasto [AM].



- Per ulteriori dettagli sulla voce di controllo AMP, fate riferimento al manuale delle istruzioni allegato a LX AMP.

4 Regolate il modo di controllo AMP

Premete il tasto [◀◀] o il tasto [▶▶].

5 Uscite dal modo di controllo AMP

Premete il tasto [MENU].



- Non può essere utilizzata l'operazione LX AMP durante modalità stanby.

Selezionare operatività dalla manopola del volume

Numerosi elementi possono essere impostati utilizzando la manopola rotonda del volume.

Display	Impostazione
"Rotary SEL:ON"	La manopola rotonda del volume può essere utilizzata per l'impostazione di un elemento.
"Rotary SEL:OFF"	La manopola rotonda del volume non può essere utilizzata per l'impostazione di un elemento.



- Per utilizzare la manopola rotonda del volume per l'impostazione di un elemento, selezionare "Rotary SEL: ON" e premere il tasto [1] in ciascuna modalità di messa a punto.

Funzionamento di base del telecomando

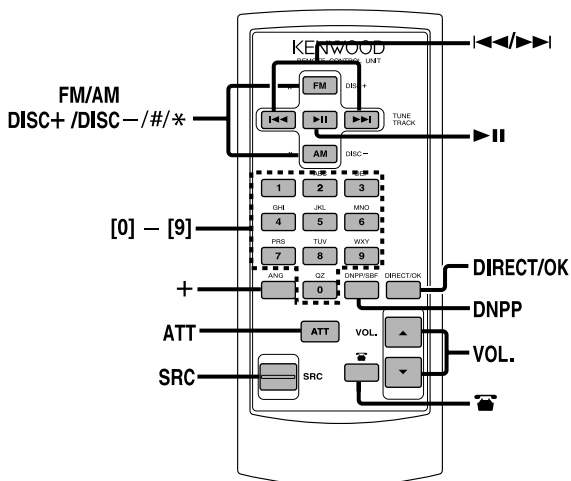

Inserimento e sostituzione della pila

Usare una pila al litio (CR2025).
Installatela con le polarità + e - allineate correttamente, seguendo l'illustrazione all'interno del vano.

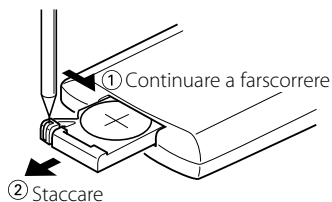

⚠ AVVERTENZA

- Custodite le pile usate fuori dalla portata dei bambini. Consultare immediatamente un medico in caso di ingestione accidentale della pila.



- Non posizionate il telecomando in luoghi caldi, ad esempio il cruscotto.

Operazioni di base

Tasti [VOL.]

Regolazione del volume.

Tasto [SRC]

Ogni volta che premete il tasto, la fonte cambia. Per ulteriori informazioni sulla commutazione della fonte, fate riferimento a 'Selezione della fonte' (pagina 13).

Tasto [ATT]

Attenuazione rapida del volume. Alla seconda pressione del tasto, il livello del volume ritorna normale.

Funzionamento di base del telecomando

Nella fonte Tuner

Tasti [FM]/ [AM]

Selezionate la banda.

Ogni volta che premete il tasto [FM], si cambia tra le bande FM1, FM2 e FM3.

Tasti [◀◀]/ [▶▶]

Esplorate la banda verso l'alto o verso il basso.

Tasti [0] — [9]

Premete i tasti [1] — [6] per richiamare le stazioni preselezionate.

Tasto [DIRECT]/ [OK]

Attiva e cancella il modo 'Sintonia ad accesso diretto' (pagina 33).

Tasto [▶ II]

Attiva e cancella il modo 'PTY (Program Type) — Tipo di programma' (pagina 36).

Tasto [DNPP]

Attiva e cancella il modo 'SNPP (Station Name Preset Play) — Lettura del nome delle stazioni preselezionate' (pagina 34).

Fonte In Disco

Tasti [◀◀]/ [▶▶]

Per selezionare i brano/file in avanti e all'indietro.

Tasti [DISC+]/ [DISC-]

Per selezionare i dischi/cartelle in avanti e all'indietro.

Tasto [▶ II]

Ogni volta che premete il tasto, l'unità entra nel modo di pausa o riproduzione del brano.

Tasto [DNPP]

Inserisce e cancella il modo 'DNPP (Disc Name Preset Play) — Lettura dei nomi assegnati ai dischi' (pagina 42).

Tasti [0] — [9]

Nel modo 'Ricerca diretta del brano/file' (pagina 39) e 'Ricerca diretta del disco' (pagina 39), inserisce il numero del brano/file/disco.

Operazioni del viva-voce GSM

Tasti [◀◀]/ [▶▶]

Commutazione del display.

Tasti [FM]/ [AM]

Commutazione delle iniziali e dei messaggi.

Tasti [0] — [9]/ [+]/ [#]/ [*]

Inserite il numero telefonico in 'Selezione diretta' (pagina 44).

Tasto [📞]

Inserimento e commutazione della modalità viva-voce.

Premete il tasto mantenendolo premuto per almeno un secondo per selezionare un numero telefonico oppure agganciare.

Accessorio/ Procedimento per l'installazione

Accessorio

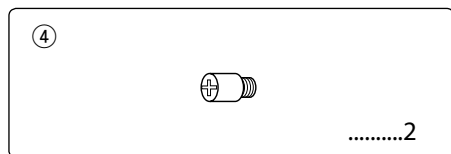
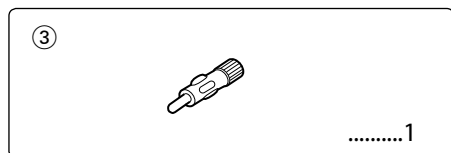
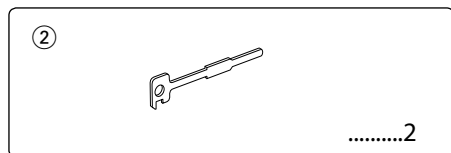
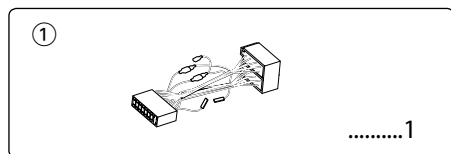

Procedimento per l'installazione

1. Per evitare incidenti causati da corto circuiti, estrarre la chiavetta dall'interruttore dell'accensione e scollegare il cavo negativo ⊖ della batteria dall'autovettura.
2. Eseguire correttamente i collegamenti dei cavi di ingresso e di uscita per ciascun apparecchio.
3. Collegare il cavo nel fascio dei fili.
4. Prendere il connettore B nel fascio dei fili e collegarlo al connettore dei diffusori nel veicolo.
5. Prendere il connettore A nel fascio dei fili e collegarlo al connettore di alimentazione esterna nel veicolo.
6. Collegare il connettore del cavo multipolare all'apparecchio.
7. Installare l'apparecchio nell'automobile.
8. Ricollegare il cavo negativo ⊖ della batteria.
9. Spegnete la chiave dell'auto e aprite il pannello.
10. Premere il tasto [5] ed il tasto di reimpostazione.



- Se la vostra auto non è predisposta per questo sistema speciale di connessione, rivolgetevi al vostro rivenditore KENWOOD.
- Usare gli adattatori di conversione antenna (ISO-JASO) soltanto quando il cavo dell'antenna ha una spina ISO.
- Accertarsi che i collegamenti di tutti i cavi siano stati effettuati saldamente mediante l'inserimento delle prese fino al punto in cui esse si bloccano completamente.
- Se l'interruttore dell'accensione del proprio veicolo non è dotato di posizione ACC, o se il cavo dell'accensione è collegato ad una fonte di alimentazione con tensione costante come il cavo della batteria, l'alimentazione dell'apparecchio non sarà in connessione con l'interruttore dell'accensione (cioè l'apparecchio non si accenderà e non si spegnerà in sincronizzazione con l'accensione e lo spegnimento del motore). Se si desidera mettere in connessione l'alimentazione dell'apparecchio con l'interruttore dell'accensione del veicolo, collegare il cavo dell'accensione ad una fonte di alimentazione che possa essere attivata e disattivata con la chiavetta di accensione.
- Se il fusibile salta, accertarsi innanzitutto che i cavi non abbiano causato un cortocircuito, quindi sostituire il fusibile con un altro dello stesso valore.
- Isolare i cavi non collegati con del nastro isolante in vinile o un altro materiale simile. Per evitare cortocircuiti, inoltre, non rimuovere i cappucci di protezione applicati sulle estremità dei cavi o dei terminali non collegati.
- Collegare i cavi dei diffusori correttamente ai terminali ai quali corrispondono. L'apparecchio può subire danni o può non funzionare affatto se si combinano i cavi ⊖ e/o li si collega a massa ad una parte metallica dell'automobile.
- Dopo aver installato l'apparecchio, controllare che le luci dei freni, gli indicatori, il tergicristallo, ecc. dell'automobile funzionino correttamente.
- Se il pannello dei comandi ha un coperchio, assicurarsi di installare l'apparecchio in modo tale che il frontalino non sbatta contro il coperchio quando si apre e si chiude.
- Installare l'unità in modo tale che l'angolo di montaggio sia di 30° o meno.

Collegamento dei cavi ai terminali

	A	B
KDC-PSW9527	Emissione subwoofer (Blu marino)	Uscita centrale (Blu marino)
KDC-W9027	Emissione subwoofer (nero)	—
KDC-W8027	Uscita destra del subwoofer (rosso)	Uscita sinistra del subwoofer (bianco)

Adattatore di conversione antenna (ISO-JASO) (Accessorio③)

Cavo antenna (ISO)

Ingresso antenna FM/AM

Al display esterno/Telecomando volante

Fusibile (10A)

Controllo d'entrata al commutatore dischi/Unità GSM hands free/Accessorio esterno opzionale

Per collegare questi cavi, riferitevi ai manuali d'istruzioni rilevanti.

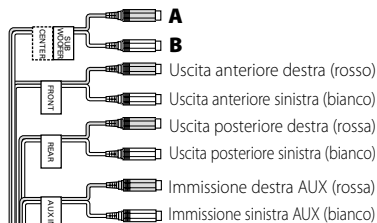

Connettore multipolare (Accessorio①)

Cavo di controllo dell'amplificatore esterno (rosa/nero)

Al terminale "EXT.AMPCONT." dell'amplificatore dotato della funzione di controllo di amplificazione esterna.

Cavo di silenziamento TEL (marrone)

Collegarlo al terminale che viene commutato a massa quando il telefono squilla o durante la conversazione.

Se non sono eseguiti collegamenti, non lasciare che il cavo fuoriesca dalla linguetta.

Per il collegamento del sistema di navigazione KENWOOD, consultare il manuale di navigazione.

Cavo di controllo alimentazione/antenna motorizzata (blu/bianco)

Collegare al terminale di controllo alimentazione quando si usa l'amplificatore di potenza opzionale o al terminale di controllo antenna nel veicolo.

Cavo della batteria (giallo)

Cavo dell'accensione (rosso)

Vedere a pagina seguente

Terminale A-7 (rosso)

Terminale A-4 (giallo)

Connettore A

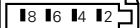

Connettore B

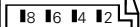

Guida alle funzioni dei connettori

Numeri dei terminali per i connettori ISO	Colore del cavo	Funzioni
Connettore di alimentazione esterna		
A-4	Giallo	Batteria
A-5	Blu/bianco	Controllo alimentazione
A-6	Arancione/bianco	Dimmer
A-7	Rosso	Accensione (ACC)
A-8	Nero	Collegamento a terra (massa)
Connettore diffusore		
B-1	Porpora	Posteriore destro (+)
B-2	Porpora/nero	Posteriore destro (-)
B-3	Grigio	Anteriore destro (+)
B-4	Grigio/nero	Anteriore destro (-)
B-5	Bianco	Anteriore sinistro(+)
B-6	Bianco/nero	Anteriore sinistro (-)
B-7	Verde	Posteriore sinistro (+)
B-8	Verde/nero	Posteriore sinistro (-)

⚠AVVERTENZA

Collegamento del connettore ISO

La disposizione dei terminali per i connettori ISO dipende dal tipo di veicolo di cui si è in possesso. Accertarsi di eseguire i collegamenti corretti per evitare danni all'apparecchio.

Il collegamento default per il fascio dei fili è descritto in [1] qui sotto. Se i terminali del connettore ISO sono impostati come descritto in [2] o in [3], eseguire il collegamento come illustrato.

Per installare questa unità nei veicoli **Volkswagen**, assicurarsi di ricollegare il cavo come mostrato di seguito al punto [2].

[1] (Impostazione di base) Il terminale A-7 (rosso) del connettore ISO del veicolo è in connessione con l'accensione, e il terminale A-4 (giallo) è collegato alla fonte di alimentazione costante.

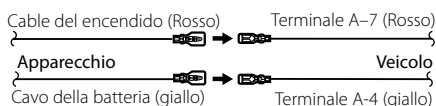

[2] Il terminale A-7 (rosso) del connettore ISO del veicolo è collegato alla fonte di alimentazione costante, e il terminale A-4 (giallo) è in connessione con la chiave di accensione del veicolo.

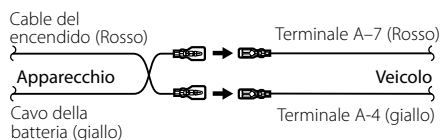

[3] Il terminale A-4 (giallo) del connettore ISO del veicolo non è collegato a nulla, mentre il terminale A-7 (rosso) è collegato alla fonte di alimentazione costante (o entrambi i terminali A-7 (rosso) e A-4 (giallo) sono collegati alla fonte di alimentazione costante).

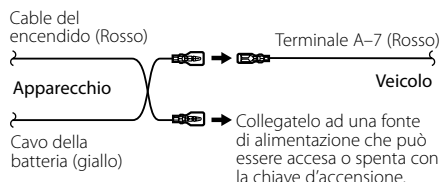

Installazione

Fascetta di montaggio metallica
(disponibile in commercio)

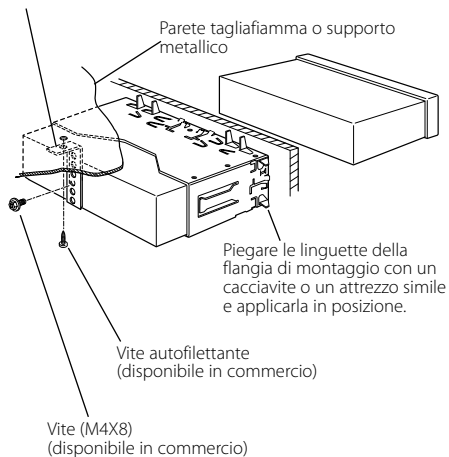

- Accertarsi che l'apparecchio sia installato saldamente in posizione. Se l'apparecchio è instabile, possono verificarsi problemi di funzionamento (per esempio, possono verificarsi interruzioni di suono).

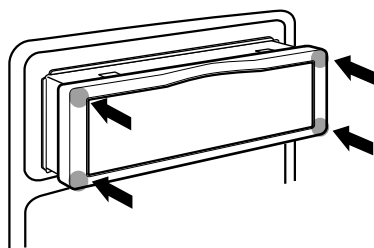

- Per montare l'unità, assicuratevi che la parte frontale del pannello di controllo sia rivolta verso di voi e incastratela nella manica di montaggio premendo i quattro lati della cornice di gomma allo stesso tempo. Non applicare una forte pressione alle altre sezioni della cornice, altrimenti si potrebbero avere problemi, come ad esempio la difficoltà di aprire e chiudere il pannello.
- Il foro al centro della cornice in caucciù è stato disegnato per una facile rimozione del disco. Se non volete che il foro sia visibile montate la cornice in caucciù nella direzione opposta (con la parte piatta rivolta verso l'alto invece che verso il basso).

Bloccaggio del pannello posteriore sull'unità

- 1 Fate riferimento alla funzione Rimozione del pannello posteriore descritta nella sezione 'Frontalino antifurto' (pagina 20) e rimossete il pannello posteriore.
- 2 Inserite le vite di bloccaggio del pannello nei fori ai lati del pannello.

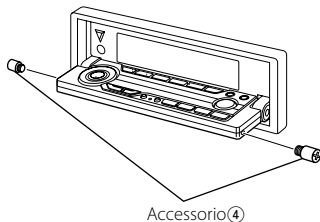

- 3 Reinstallate il pannello posteriore.



- Non inserite mai le viti di bloccaggio del pannello in fori per viti diversi da quelli specificati. Se inserite le viti in altri fori, si contraggono e causano danni alle parti meccaniche all'interno dell'unità.

Rimozione dell'apparecchio

Rimozione della cornice di gomma dura

- 1 Fate scattare i perni di attivazione dell'utensile di rimozione e rimosvete i due blocchi dal livello superiore. Spingete il telaio in alto e tiratelo in avanti come nell'illustrazione.

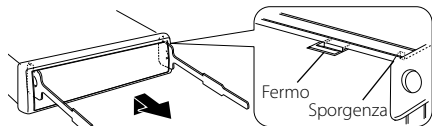

Accessorio ②
Attrezzo per la rimozione

- 2 Per rimuovere il livello superiore, rimosvete le due posizioni inferiori.

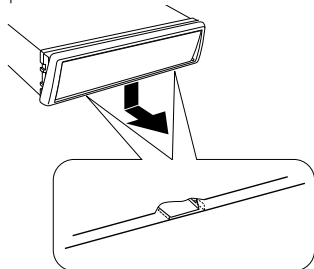

- Potete rimosvete il telaio dal lato inferiore nella stessa maniera.

Rimozione dell'apparecchio

- 1 Fare riferimento alla sezione 'Rimozione della cornice di gomma dura' (pagina 61) e quindi rimosvete la cornice di gomma dura.
- 2 Rimosvete la vite (M4 x 8mm) sul pannello posteriore.
- 3 Inserire fino in fondo su ciascun lato i due attrezzi per la rimosvete, come mostrato nell'illustrazione.

Vite (M4X8)
(disponibile in commercio)

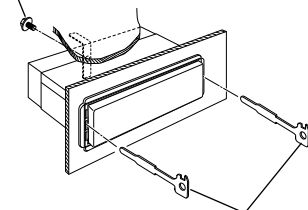

Accessorio ②
Attrezzo per la rimosvete

- 4 Abbassare l'attrezzo di rimosvete verso il fondo e tirare parzialmente in fuori l'apparecchio premendo verso l'interno.

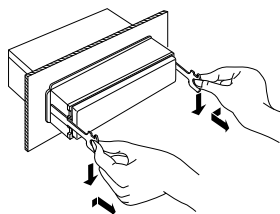

- Fare attenzione a non ferirsi con l'attrezzo di rimosvete.
- 5 Estrarre completamente l'apparecchio tirandolo con le mani, facendo attenzione a non farlo cadere.

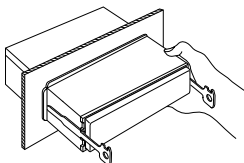

Ciò che può sembrare un problema di funzionamento dell'apparecchio può essere in realtà soltanto il risultato di operazioni o collegamenti errati. Prima di rivolgersi ad un centro di assistenza, è consigliabile eseguire i controlli indicati nella tabella sottostante.

Generalee

? L'apparecchio non si accende.

- ✓ Il fusibile è saltato.
 - ☞ Dopo aver controllato che non esistano cortocircuiti tra i cavi, sostituire il fusibile con un altro dello stesso valore.
- ✓ Il cavo dell'altoparlante tocca il telaio ecc.
 - ☞ Cablate o isolate l'altoparlante in maniera adeguata e premete il tasto di resettaggio.
- ✓ La modalità dimostrazione è stata selezionata.
 - ☞ Tenere premuto il tasto [5] e premere il tasto di ripristino per sbloccare la modalità dimostrazione.

? C'è una fonte che non è possibile commutare.

- ✓ Non è stato inserito alcun supporto.
 - ☞ Inserite il disco da ascoltare. Se non c'è niente da ascoltare, non sarà possibile commutare la fonte.
- ✓ Non è stato collegato il multiletto.
 - ☞ Collegare il multiletto. Se il multiletto non è stato collegato al terminale di ingresso, non sarà possibile commutare ad un disco esterno.

? Le memorie vengono perse quando si spegne il motore dell'automobile.

- ✓ L'interruttore dell'accensione e il cavo della batteria non sono collegati correttamente.
 - ☞ Collegare correttamente il cavo, facendo riferimento alla sezione 'Collegamento dei cavi ai terminali'.

? Non c'è nessun effetto loudness.

- ✓ Il 'System Q' (KDC-W8027) (pagina 20) è impostato su SRS WOW.
 - ☞ Accenderlo per gli altri elementi.

? La funzione di muting telefonico non si attiva.

- ✓ Il cavo di muting telefonico non è collegato correttamente.
 - ☞ Collegare correttamente il cavo, facendo riferimento alla sezione 'Collegamento dei cavi ai terminali'.

? La funzione di muting telefonico si attiva anche se il suo cavo apposito non è collegato.

- ✓ Il cavo di muting telefonico è a contatto con una parte metallica dell'automobile.
 - ☞ Eliminare il cortocircuito del cavo di muting telefonico con la parte metallica dell'automobile.

? Anche se il loudness è attivato, i toni alti non vengono esaltati.

- ✓ La fonte del sintonizzatore è selezionata.
 - ☞ I toni alti non vengono esaltati quando si ascolta il sintonizzatore.
- ✓ Il 'System Q' (KDC-W8027) (pagina 20) è impostato su SRS WOW.
 - ☞ Accenderlo per gli altri elementi.

? Non è possibile regolare la frequenza centrale dei bassi, il fattore della qualità dei bassi, l'estensione dei bassi, la frequenza centrale dei medi, il fattore della qualità dei medi e la frequenza centrale degli acuti.

- ✓ La voce 'Impostazione del System Q' (pagina 50) è disattivata.
 - ☞ Attivatela.

? Nessun suono è udibile, o il volume è basso.

- ✓ Il fader o le impostazioni di bilanciamento sono impostate tutte su un lato.
 - ☞ Centrate il fader e le impostazioni del bilanciamento.
- ✓ I cavi di ingresso/uscita o i cavi del connettore multipolare sono collegati in maniera errata.
 - ☞ Ricollegare correttamente i cavi di ingresso/uscita o i cavi del connettore multipolare. Fare riferimento alla sezione 'Collegamento dei cavi ai terminali'.
- ✓ I valori dell'offset del volume sono bassi.
 - ☞ Aumentate l'offset del volume, facendo riferimento alla sezione 'Controllo audio' (KDC-W8027) (pagina 22)/ 'Controllo audio' (KDC-PSW9527/W9027) (pagina 26).
- ✓ Il 'Attivazione o disattivazione degli amplificatori incorporati' (pagina 50) è attivato.
 - ☞ Disattivatelo.
- ✓ Se è selezionato PLII da 'Messa a punto audio (Modo semplice)' (KDC-PSW9527/W9027) (pagina 28) e se l'altoparlante frontale è impostato su "16 — 7*10" e l'altoparlante centrale è impostato su "16 over", il subwoofer non si sente.
 - ☞ ---

? La qualità sonora è scadente o distorta.

- ✓ Un cavo per i diffusori può essere stato stretto da una vite dell'automobile.
 - ☞ Controllare il collegamento dei cavi per i diffusori.
- ✓ I cavi non sono collegati correttamente.
 - ☞ Ricollegare i cavi per i diffusori in modo che ciascun terminale di uscita sia collegato ad un diffusore diverso.

? Uscita subwoofer, non possono essere attivati filtro bassi e impostazione subwoofer.

- ✓ Il 'Sistema Dual Zone' (pagina 24) è attivato.
 - ☞ Disattivatelo.

? **Non si sente il tono di conferma dei tasti.**

- ✓ E' usata la presa di uscita preamplificata.
☞ Non è possibile emettere il tono di conferma dei tasti dalla presa di uscita di preamplificata.

? **Anche se la voce Sincronizza l'Orologio è attivata, non è possibile regolare l'orologio.**

- ✓ La stazione RDS ricevuta non trasmette i dati orari.
☞ Ricezione di un'altra stazione RDS.

? **Il Dimmer non funziona.**

- ✓ Il filo del dimmer non è stato collegato correttamente.
☞ Controllate il collegamento del filo del dimmer.

? **Il pannello non è nascosto neanche quando la corrente è accesa.**

- ✓ La funzione di protezione per evitare che dita o altre cose vengano prese tra il pannello e l'unità è stata attivata.
☞ Spegnete la corrente nuovamente.

? **Il suono ciene interrotto quando il sistema Zona Duale è acceso.**

- ✓ Quando il sistema Zona Duale è acceso mentre il sistema del menu 'AF (Alternative Frequency) — Ricerca delle frequenze alternative' (pagina 51) è acceso, la qualità del suono potrebbe essere affetta in maniera negativa se la fonte interna è impostata sul sintonizzatore.
☞ ---

? **Non ci sono effetti di controllo audio.**

- ✓ La voce WOW 'Controllo audio' (KDC-PSW9527/W9027) (pagina 26) e la voce SRS WOW 'System Q' (KDC-W8027) (pagina 20) non hanno effetti nella uscita posteriore.
☞ ---

? **Il pannello di controllo si muove benché voi non lo vogliate.**

- ✓ La modalità dimostrazione è stata selezionata.
☞ Tenere premuto il tasto [5] e premere il tasto di ripristino per sbloccare la modalità dimostrazione.

? **Alcuni altoparlanti non emettono suoni, anche se controllate "T-Tone".**

- ✓ Avete selezionato "None" tramite il controllo di selezione dell'altoparlante.
☞ L'altoparlante non emette alcun suono se è stato impostato su "None" tramite il controllo di selezione dell'altoparlante.
- ✓ ---
☞ Il subwoofer non emette dei suoni.

Sintonizzatore

? **La ricezione radio è scadente.**

- ✓ L'antenna dell'automobile non è estesa.
☞ Estrarre completamente l'antenna.
- ✓ Il cavo di controllo dell'antenna non è collegato.
☞ Collegare correttamente il cavo, facendo riferimento alla sezione 'Collegamento dei cavi ai terminali'.

? **Non è possibile inserire la frequenza desiderata con la sintonizzazione ad accesso diretto.**

- ✓ Avete inserito una frequenza che non può essere ricevuta.
☞ Inserite una frequenza che si può ricevere.
- ✓ State cercando di inserire una frequenza con passo 0,01 MHz.
☞ Si possono inserire solo frequenze in passi da 0,1 MHz.

? **Le informazioni sul traffico vengono ricevute ad un volume diverso da quello impostato.**

- ✓ Il volume impostato è minore del volume di sintonizzazione.
☞ Se il volume di sintonizzazione è maggiore del volume impostato, viene utilizzato il volume di sintonizzazione.

Disco esterno/Multiletto CD

? **"AUX EXT" appare sul display ed il multiletto non funziona.**

- ✓ Viene collegato un multiletto non compatibile.
☞ Utilizzate il multiletto menzionato in 'Informazioni sui lettori CD/multiletto collegati a questa unità' (pagina 5) della sezione 'Precauzioni di sicurezza'.

? **Il disco specificato non viene riprodotto, ma un altro disco viene riprodotto al suo posto.**

- ✓ Il compact disc specificato è sporco.
☞ Pulire il compact disc.
- ✓ Il disco è inserito in una fessura del caricatore diversa da quella specificata.
☞ Estrarre il caricatore e controllare il numero del disco specificato.
- ✓ Il disco è graffiato.
☞ Provare ad usare un altro disco.

? **Il compact disc viene espulso subito dopo essere stato inserito.**

- ✓ Il compact disc è sporco.
☞ Pulite il CD, facendo riferimento a Pulizia del CD della sezione 'Sui CD' (pagina 7).

? Non è possibile rimuovere il disco.

- ✓ La causa dipende dal fatto che sono passati più di 10 minuti da quando l'interruttore ACC del veicolo è stato spento.
- ☞ Il disco può essere rimosso solamente entro 10 minuti dallo spegnimento del tasto ACC. Se sono passati 10 minuti, riattivate il tasto ACC ancora una volta e premete il tasto Eject.

? Non è possibile inserire il disco.

- ✓ Avete già inserito un disco.
- ☞ Premete il tasto [▲] e rimuovete il disco.

? Non è possibile eseguire la ricerca diretta.

- ✓ Un'altra funzione è stata attivata.
- ☞ Disattivate la riproduzione casuale e le altre funzioni.

? La ricerca diretta del brano non può essere effettuata.

- ✓ Per il primo o l'ultimo brano dei dischi/delle cartelle.
- ☞ Per tutti i dischi/le cartelle, non è possibile eseguire la ricerca dei brani all'indietro per il primo brano o in avanti per l'ultimo brano.

Letture dei files MP3/WMA

? Non può riprodurre files MP3/WMA.

- ✓ Il disco è graffiato o sporco.
- ☞ Pulite il supporto, facendo riferimento a Pulizia del CD della sezione 'Sui CD' (pagina 7).

? Si verificano salti di traccia durante la lettura di files MP3/WMA.

- ✓ Il disco è graffiato o sporco.
- ☞ Pulite il supporto, facendo riferimento a Pulizia del CD della sezione 'Sui CD' (pagina 7).
- ✓ La condizione di registrazione è scarsa.
- ☞ Registrate il canale o usate un altro canale.

? La durata dei brani MP3/WMA non viene visualizzata correttamente.

- ✓ ---
- ☞ In alcuni casi (a causa della modalità di registrazione) la durata dei brani MP3/WMA può essere visualizzata in modo errato.

Nelle situazioni seguenti, consultate il centro di assistenza KENWOOD autorizzato più vicino:

Anche se è stato collegato un multilettore, questo non viene attivato ed il display indica "AUX EXT" quando lo si seleziona.

I seguenti messaggi vengono visualizzati quando si verifica qualche problema. Adottare i rimedi indicati.

- Eject: Il caricatore dei dischi non è stato inserito nel multilettore. Il caricatore dei dischi non è inserito completamente.
- ☞ Inserire correttamente il caricatore.
 - Non c'è nessun CD nel lettore.
 - ☞ Inserire il CD.
- No Disc: Nessun disco è stato inserito nel caricatore.
- ☞ Inserire almeno un disco nel caricatore.
- TOC Error: Nessun disco è stato inserito nel caricatore.
- ☞ Inserire almeno un disco nel caricatore. Il compact disc è sporco. Il compact disc è sporco. Il compact disc è stato inserito capovolto. Il compact disc è graffiato.
 - ☞ Pulire il compact disc e inserirlo correttamente.
- E-05: Il compact disc è stato inserito capovolto.
- ☞ Immettete il CD in maniera corretta.
- Blank Disc: Sul minidisc non è stato registrato nulla.
- No Track Disc: Nessun brano è registrato sul minidisc, anche se esso ha un titolo.
- E-15: Media priva di dati registrati leggibili dall'unità, sono stati riprodotti.
- ☞ Utilizzate media che hanno dati registrati riproducibili dall'unità.
- No Music Data: Media priva di dati registrati leggibili dall'unità, sono stati riprodotti.
- ☞ Utilizzate media che hanno dati registrati riproducibili dall'unità. I file per il download vengono registrate su CDR/CD-RW.
- No Panel: Il frontalino dell'unità servo connessa a questa unità è stato rimosso.
- ☞ Rimetterlo al suo posto.
- E-77: L'apparecchio funziona male per qualche motivo.
- ☞ Premere il pulsante di ripristino (reset) sull'apparecchio. Se il codice "E-77" non scompare, rivolgersi al più vicino centro di assistenza autorizzato KENWOOD.
- Mecha Error: C'è qualcosa che non va con il multilettore. Oppure c'è un malfunzionamento dell'unità.
- ☞ Controllare il multilettore, e poi premere il tasto di ripristino dell'unità. Se il codice "Mecha Error" non scompare, rivolgersi al più vicino centro di assistenza autorizzato KENWOOD.

<p>Hold Error: Il circuito di protezione nell'apparecchio si attiva quando la temperatura all'interno del multiletto supera i 60°C, interrompendo tutte le operazioni.</p> <ul style="list-style-type: none"> ✦ Far raffreddare l'apparecchio aprendo i finestrini o accendendo il condizionatore d'aria. Appena la temperatura scende sotto i 60°C, la riproduzione del disco riprende automaticamente. <p>NO NAME:</p> <ul style="list-style-type: none"> • Avete tentato di visualizzare il DNPS durante la lettura di un CD il cui nome non è stato preselezionato. • Avete tentato di visualizzare l'SNPS durante la ricezione di una stazione il cui nome non è stato preselezionato. • Avete tentato di visualizzare l'identificazione ID3 nel modo MP3/WMA anche se state riproducendo un disco privo di identificazione ID3. <p>Waiting: Ricezione di dati testo radio.</p> <p>Load: Il multiletto sta sostituendo in dischi.</p> <p>Reading: L'unità sta leggendo i dati sul disco.</p> <p>NO ACCESS: Dopo aver inserito il disco nel multiletto, deve essere riprodotto almeno una volta per poter usare la funzione DNPP.</p> <p>IN (Lampeggia): Il lettore CD non funziona correttamente.</p> <ul style="list-style-type: none"> ✦ Reinserire il CD. Se questo non può essere espulso o il display continua a lampeggiare anche quando il disco è stato reinserito correttamente, spegnere l'apparecchio e consultare il Centro di Assistenza Autorizzato Kenwood più vicino. <p>Unsupported File:</p> <p>Riproduzione di un file MP3/WMA in un formato non supportato dall'unità.</p> <ul style="list-style-type: none"> ✦ ---- <p>Protected File: Riproduzione di un file protetto da copia.</p> <ul style="list-style-type: none"> ✦ ---- <p>Can't Download/ Download Error:</p> <p>Questa unità non funziona in maniera corretta per qualche motivo.</p> <ul style="list-style-type: none"> ✦ Premete il tasto di resettaggio per scaricarlo nuovamente. Se questo errore appare, consultate un rivenditore Kenwood locale. 	<p>No Display File:</p> <p>Non è contenuto alcun file che possa essere scaricato nel CDROM.</p> <ul style="list-style-type: none"> ✦ Assicuratevi che i file creati seguendo le istruzioni <http://www.kenwood.net-disp.com> sono contenute nel CD-ROM. Non cancellate l'estensione (.kbn) creata quando è stato creato il file. <p>Incorrect File: Il file selezionato per il download è in un formato che questa unità non può leggere.</p> <ul style="list-style-type: none"> ✦ Ricreate il file. <p>Writing Error: La scrittura è fallita mentre il file veniva scaricato.</p> <ul style="list-style-type: none"> ✦ Riprovate il download ancora una volta. <p>DEMO MODE: La modalità dimostrazione è stata selezionata.</p> <ul style="list-style-type: none"> ✦ Tenere premuto il tasto [5] e premere il tasto di ripristino per sbloccare la modalità dimostrazione.
--	---

Caratteristiche tecniche

Le caratteristiche tecniche sono soggette a cambiamenti senza preavviso.

Sezione del sintonizzatore FM

Gamma di frequenza (passi da 50 kHz)
: 87,5 MHz – 108,0 MHz
Sensibilità utile (S/R = 26dB)
: 0,7 μ V /75 Ω
Sensibilità silenziamento (S/R = 46dB)
: 1,6 μ V /75 Ω
Risposta di frequenza (\pm 3,0 dB)
: 30 Hz – 15 kHz
Rapporto segnale/rumore (MONO)
: 65 dB
Selettività (DIN) (\pm 400 kHz)
: \geq 80 dB
Separazione stereo (1 kHz)
: 35 dB

Sezione del sintonizzatore MW

Gamma di frequenza (passi da 9 kHz)
: 531 kHz – 1611 kHz
Sensibilità utile (S/R = 20dB)
: 25 μ V

Sezione del sintonizzatore LW

Gamma di frequenza
: 153 kHz – 281 kHz
Sensibilità utile (S/R = 20dB)
: 45 μ V

Sezione del lettore CD

Diodo laser
: GaAlAs
Filtro digitale (D/A)
: Sovraccampionamento ottuplo
Convertitore D/A
: 1 bit
Velocità rotazione (CD-DA) (MP3) (WMA)
: 1000 – 400 rpm (CLV 2 volte)
Oscillazioni e fluttuazioni del suono
: Al di sotto dei limiti misurabili
Risposta di frequenza (\pm 1 dB)
: 10 Hz – 20 kHz
Distorsione armonica complessiva (1 kHz)
: 0,01 %
Rapporto segnale/rumore (1 kHz)
: 105 dB
Gamma dinamica
: 93 dB
Separazione tra i canali
: 95 dB
Decodifica MP3
: Conforme a MPEG-1/2 Audio Layer-3
Decodifica WMA
: Conforme a Windows Media Audio

Sezione audio

Potenza di uscita massima
: 50 W x 4
Potenza di uscita (DIN 45324, +B=14,4V)
: 30 W x 4
Controlli di tono
(KDC-W8027)
Bassi : 60 Hz – 150 Hz \pm 8 dB
Toni medi : 500 Hz – 2 kHz \pm 8 dB
Alti : 10 kHz – 17,5 kHz \pm 8 dB
(KDC-PSW9527/W9027)
Bassi : 60 Hz – 400 Hz \pm 9 dB
Toni medi : 500 Hz – 3,15 kHz \pm 9 dB
Alti : 4 kHz – 16 kHz \pm 9 dB
Livello /carico uscita preamplificata (nel modo CD)
: 5000 mV/10 k Ω (KDC-PSW9527/W9027)
: 2000 mV/10 k Ω (KDC-W8027)
Impedenza uscita preamplificata (nel modo CD)
: \leq 80 Ω (KDC-PSW9527/W9027)
: \leq 600 Ω (KDC-W8027)

Entrata ausiliaria

Risposta di frequenza (\pm 1 dB)
: 20 Hz – 20 kHz
Vtaggio massimo d'immissione
: 1200 mV
Impedenza d'immissione
: 100 k Ω

Generalee

Tensione di alimentazione (11 – 16V ammesso)
: 14,4 V
Consumo di corrente
: 10 A
Ingombro effettivo di installazione (L x H x P)
: 182 x 53 x 163 mm (KDC-PSW9527/W9027)
: 182 x 53 x 162 mm (KDC-W8027)
Peso
: 2,1 kg (KDC-PSW9527/W9027)
: 1,9 kg (KDC-W8027)