

KENWOOD

KDC-PSW9527

KDC-W9027

KDC-W8027

REPRODUCTOR DE DISCOS COMPACTOS RECEPTOR DE FM/AM
MANUAL DE INSTRUCCIONES

KENWOOD CORPORATION



© B64-2749-00/00 (EV)



Precauciones de Seguridad 4

Notas 6

Acerca de los CDs 7

Notas sobre la reproducción de MP3/WMA 8

Notas sobre el Sistema de teclas multi-función 10

Notas sobre el sistema de administración de sonido 11

Características generales 12

- Alimentación
- Ocultación del panel de control
- Selección de la fuente
- Volumen
- Atenuador
- Selección del modo de funcionamiento del botón giratorio de volumen
- Cambio del Modo de Visualización
- Cambio de Visualización de Texto
- Cambio de la pantalla del lado gráfico
- Cambio de la parte gráfica/pantalla del analizador de espectro
- Selección del Papel Tapiz
- Cambio de Visualización de Texto
- Cambio de la Visualización Externa
- Selección de pantalla de entrada auxiliar
- Ajuste de posición del panel
- Panel antirrobo
- Silenciamiento de TEL
- System Q (KDC-W8027)
- System Q (KDC-PSW9527/KDC-W9027)
- Control de audio (KDC-W8027)
- Ajuste de altavoz (KDC-W8027)
- Sistema de Zona Dual
- Salida del subwoofer

Funciones de gestión del sonido (KDC-PSW9527/KDC-W9027) 26

- Control de audio
- Configuración de audio (modo fácil)
- Configuración de audio (modo PRO)
- Memoria de configuración de audio (modo PRO)
- Recuperación de la memoria de configuración de audio

Características del sintonizador 33

- Sintonización
- Sintonización de Acceso Directo
- Memoria de presintonización de emisoras
- Entrada de Memoria Automática
- Sintonización preajustada
- SNPP (Station Name Preset Play)

Características de RDS 35

- Información de tráfico
- Despliegue (Scroll) del Texto de Radio
- PTY (Program Type)
- Preajuste de Tipo de Programa
- Cambio del idioma de la Función PTY

Características de CD/MP3/WMA/control de disco Externo 38

- Reproducción de CD y MP3/WMA
- Reproducción de un Disco Externo
- Avance rápido y rebobinado
- Búsqueda de Pista/Archivo
- Búsqueda de Disco/Búsqueda de Carpeta
- Búsqueda de Pista/Archivo Directa
- Búsqueda de Disco Directa
- Repetición de Pista/Archivo/Disco/Carpeta
- Reproducción con Exploración
- Reproducción aleatoria
- Reproducción Aleatoria de Magazine
- Selección de carpetas
- Asignación de Nombre de Disco (DNPS)
- Despliegue de Texto/Título
- DNPP (Disc Name Preset Play)

Funciones de control de la Unidad de Manos Libres GSM 43

- Recepción de una llamada
- Búsqueda de Guía Telefónica
- Llamada Directa
- Modo de SMS (Servicio de Mensajes Breves)
- Sincronización de datos de Guía Telefónica/Mensaje (SMS)

Acerca del Menú

46

Sistema de Menús
Código de Seguridad
Tono de Sensor de Contacto
Ajuste manual del reloj
Ajuste de altavoz para la voz del teléfono
Ajuste de la sensibilidad del micrófono
Ajuste del tiempo de Respuesta Automática
Ajuste de la Fecha
Modo de Fecha
Sincronice el reloj
DSI (Disabled System Indicator)
Iluminación seleccionable
Ajuste del indicador triangular
Selección de tipo de Font
Regulador de luz
Ajuste de Tiempo de Espera de
DESACTIVACIÓN
Ajuste del ángulo de expulsión
Ajuste de actividad del panel
Ajuste del System Q (KDC-W8027)
Configuración de audio
(KDC-PSW9527/KDC-W9027)
Ajuste de Silenciamiento de Amplificador
Incorporado
B.M.S. (Bass Management System)
B.M.S. Compensación de frecuencias
Boletín de Noticias con el Ajuste de
Interrupción
Búsqueda Local
Modo de Sintonización
Entrada de Memoria Automática
AF (Alternative Frequency)
Restricción de la Zona RDS (Función de
Restricción de Zona)
Búsqueda TP Automática
Recepción Monaural
Despliegue de Texto
Temporizador de desconexión automática
Configuración de entrada auxiliar incorporada
Ajuste de la lectura del CD
Descarga de películas (KDC-PSW9527)
Control AMP
Selección del funcionamiento giratorio del
volumen

Operaciones básicas del control remoto

55

Carga y Recambio de la Pila
Operaciones básicas
En fuente Sintonizador
En fuente de Disco
Operaciones de la Unidad de Manos Libres

Accesorios/ Procedimiento de instalación

57

Conexión de cables a los terminals

58

Instalación

60

Desmontaje de la unidad

61

Guía Sobre Localización De Averías

62

Especificaciones

66

▲ADVERTENCIA

Para evitar el riesgo de lesiones y/o fuego, observe las siguientes precauciones:

- Inserte la unidad hasta el fondo, de manera que quede firmemente bloqueada en su sitio. De lo contrario, podría salir despedida con fuerza durante un choque u otras sacudidas.
- Cuando extienda los cables del encendido, de la batería o de masa, asegúrese de utilizar cables para automóviles u otros cables que tengan un área de $0,75\text{mm}^2$ (AWG18) o más, para evitar el deterioro del cable y daños en su revestimiento.
- Para evitar cortocircuitos, nunca coloque ni deje objetos metálicos (por ejemplo, monedas o herramientas metálicas) dentro de la unidad.
- Si nota que la unidad emite humos u olores extraños, desconecte inmediatamente la alimentación y consulte con su distribuidor Kenwood.
- Asegúrese de que sus dedos no queden atrapados entre la placa frontal y la unidad.
- Preste atención para no dejar caer ni aplicar un golpe fuerte a la unidad. Los componentes de vidrio de la unidad podrían romperse o agrietarse.

▲PRECAUCIÓN

Para evitar daños en la unidad, tome las siguientes precauciones:

- Asegúrese de utilizar para la unidad una fuente de alimentación de 12V CC con masa negativa.
- No abra las cubiertas superior o inferior de la unidad.
- No instale la unidad en un sitio expuesto a la luz directa del sol, o excesivamente húmedo o caluroso. Asimismo evite los lugares muy polvorientos o sujetos a salpicaduras de agua.
- No deje la placa frontal desmontada o el estuche de la placa frontal en lugares expuestos a la luz directa del sol, o excesivamente húmedos o calurosos. Asimismo evite los lugares muy polvorientos o sujetos a salpicaduras de agua.
- Para evitar el deterioro, no toque con sus dedos los terminales de la unidad o de la placa frontal.
- Evite aplicar golpes fuertes a la placa frontal, dado que se trata de un componente de precisión.
- Cuando tenga que reemplazar un fusible, utilice únicamente uno del régimen prescrito. El uso de un fusible de régimen incorrecto podría ocasionar un funcionamiento defectuoso de la unidad.
- Para evitar cortocircuitos mientras sustituye el fusible, desconecte previamente el mazo de conductores.
- No coloque ningún objeto entre la placa frontal y la unidad.
- No aplique excesiva fuerza a la placa frontal en movimiento. El hacerlo podría causar daños o averías.
- No ejerza fuerza excesiva sobre la placa frontal abierta ni coloque objetos sobre ella. De lo contrario, la placa podrá dañarse o romperse.
- Durante la instalación, no utilice otros tornillos que no sean los suministrados. El uso de tornillos diferentes podría causar daños en la unidad principal.

Acerca de los reproductores de CD/ cambiadores de discos conectados a esta unidad:

Pueden conectarse a esta unidad los cambiadores de discos/reproductores de CD KENWOOD comercializados en 1998 o posterior. Remítase al catálogo o consulte al distribuidor Kenwood respecto de los modelos de cambiadores de discos/reproductores de CD que pueden conectarse.

Observe que cualquier cambiador de discos/reproductor de CD comercializado en 1997 o anterior y los cambiadores de discos de otros fabricantes no pueden conectarse a esta unidad. Una conexión de productos sin soporte puede ocasionar daños.

Ajuste del interruptor O-N a la posición "N" para cambiadores de disco/reproductores de CD KENWOOD que corresponda.

Las funciones que pueden utilizarse y la información que puede visualizarse diferirá según sean los modelos que se conecten.



- Una conexión incorrecta podrá producir daños tanto en la unidad como en el cambiador de CD.

Conexión LX-bus

El LX AMP y la unidad de sensor no se pueden conectar simultáneamente.

Deberá conectarlos uno a la vez.

(Si los ha conectado ambos, la fuente de alimentación no se activará.)

No cargue discos compactos de 8 cm (3 pulg.) en la ranura del CD

Si intenta cargar en la unidad un CD de 8 cm con su adaptador, éste podría separarse del CD y dañar la unidad.

NOTA

- Si tiene problemas durante la instalación, consulte con su distribuidor KENWOOD.
- Si la unidad no opera correctamente, pulse el botón RESET. La unidad se reposiciona a los ajustes de fábrica al pulsar el botón RESET. Si la unidad no funciona correctamente aun después de haber pulsado el botón RESET, acuda a su concesionario KENWOOD.
- Pulse el botón de reposición cuando el cambiador automático de CD no funciona correctamente. El funcionamiento normal debe ser restituido.

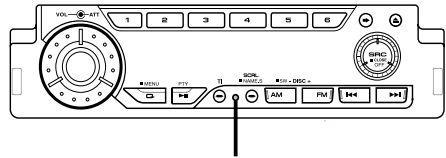

Botón de reposición

- Las ilustraciones de la Pantalla y el panel que aparecen en este manual son ejemplos utilizados para explicar mejor cómo se utilizan los mandos. Por lo tanto, las ilustraciones de la pantalla que aparecen pueden ser distintas a las que aparecen realmente en la pantalla del equipo, y algunas de las ilustraciones de la pantalla puede que representen algo imposible durante el funcionamiento actual.

Empañamiento de la lente

Inmediatamente después de encender el calefactor del automóvil en épocas de frío, se podría formar condensación o vaho sobre la lente de la reproductora de CD. Este empañamiento de la lente podría hacer imposible la reproducción de los discos compactos. En tal caso, retire el disco y espere hasta que se evapore la condensación. Si la unidad no opera de la manera normal después de un tiempo, consulte con su distribuidor Kenwood.

Limpieza de la unidad

Si la placa frontal de esta unidad está manchada, límpiela con un paño seco tal como un paño de silicona. Si la placa frontal está muy sucia, límpiela con un paño humedecido en jabón neutro, y luego aclárelo.



- Si se aplica algún spray para limpiar directamente a la unidad puede que afecte a sus partes mecánicas. Si se limpia la placa frontal con un paño duro o utilizando líquido volátil tal como disolvente o alcohol puede que se raye la superficie o que se borren algunos caracteres.

Limpieza de los terminales de la placa frontal

Si se ensucian los terminales de la unidad o de la placa frontal, límpielos con un paño suave y seco.

Limpieza de la ranura de CD

Como el polvo tiende a acumularse en la ranura de CD, límpiela de vez en cuando. Recuerde que sus discos compactos podrían rayarse si los pone en una ranura de CD donde haya polvo acumulado.

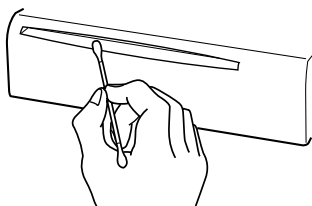

WOW, SRS y  el símbolo es una marca registrada de SRS Labs, Inc.

WOW tecnología esta incorporada bajo licencia de SRS Labs, Inc,

La marca del producto láser

**CLASS 1
LASER PRODUCT**

Esta etiqueta está colocada en el chasis e indica que el componente funciona con rayos láser de clase 1. Esto significa que el aparato utiliza rayos láser considerados como de clase débil. No existe el peligro de que este aparato emita al exterior una radiación peligrosa.

Este producto no ha sido instalado en la línea de producción por el fabricante de un vehículo, ni tampoco por el importador profesional de un vehículo dentro del estado miembro de la UE.

Dolby Pro Logic II

Tecnologías de descodificación por matriz que han evolucionado desde el sistema Dolby Pro Logic convencional y que se basan en las últimas tecnologías de matriz digital. Produce la excelente reproducción de sonido de 5+1 canales de Dolby Surround y sonidos estéreo normal de CD. Puede disfrutar de los canales de sonido envolvente como sonidos de banda completa (20 Hz a 20 kHz) y fuentes estéreo como auténticos sonidos de 5+1 canales. Puede seleccionarse el modo de películas, el modo música, o el modo matriz de acuerdo con la fuente de reproducción. Cuando se selecciona el modo Dolby Pro Logic II, el nivel del sonido disminuye ligeramente debido a sus características.

Fabricado bajo licencia de Dolby Laboratories. "Dolby", "Pro Logic", y el símbolo con una doble D son marcas comerciales de Dolby Laboratories.

Acerca de los CDs

Manipulación de CDs

- No toque la superficie de grabación del CD.



- CD-R y CD-RW son más fáciles de dañar que un CD de música normal. Utilice un CD-R o un CD-RW después de leer los ítems de precaución en el paquete etc.
- No pegue cinta etc. sobre el CD. Tampoco, no utilice un CD con cinta pegada sobre el.

Cuando utilice un CD nuevo

Si el agujero central del CD o el margen exterior tiene rebaba, utilícelo después de haberla quitado con un bolígrafo.

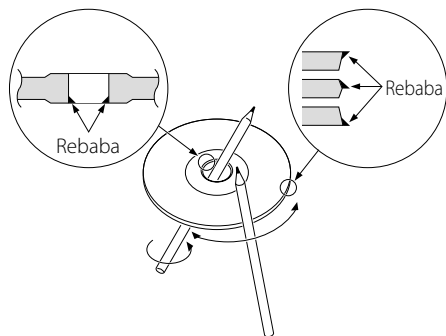

Accesorios de CD

No utilice accesorios de tipo disco.

Limpieza de CD

Limpie desde el centro del disco hacia el exterior.

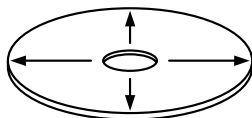

Extracción de CDs

Al extraer los CDs de esta unidad tire de ellos hacia afuera en forma horizontal.

CDs que no se pueden utilizar

- No se pueden utilizar CDs que no sean redondos.

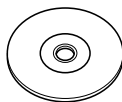

- No se pueden utilizar CDs coloreados en la superficie de grabación o que estén sucios.
- Esta unidad sólo puede reproducir los CD con



Puede que no reproduzca correctamente los discos que no tienen la marca.

- No se puede reproducir un CD-R o CD-RW que no ha sido finalizado. (Para el proceso de finalización remítase a su software escrito CD-R/CD-RW, y a su manual de instrucciones de grabador de CD-R/CD-RW.

Almacenamiento de CD

- No los coloque expuestos a la luz solar directa (Sobre el asiento o el tablero de instrumentos etc.) ni donde la temperatura sea alta.
- Guarde los CDs en sus cajas.

Notas sobre la reproducción de MP3/WMA

Note, sin embargo, que los medios de grabación MP3/WMA y los formatos aceptables son limitados. Cuando se graben MP3/WMA, preste atención a las restricciones siguientes.

Medios aceptables

Los medios de grabación MP3/WMA aceptables para esta unidad son CD-ROM, CD-R, y CD-RW. Cuando utilice discos CD-RW, realice un formateo completo, no formateo rápido para evitar posibles fallos de funcionamiento.

Formatos de medio aceptables

Los formatos siguientes están disponibles para los medios utilizados en esta unidad. El número máximo de caracteres utilizados para nombre de archivo y de carpeta incluyendo el separador (".") y la extensión de tres caracteres se muestran entre paréntesis.

- ISO 9660 Nivel 1 (12 caracteres)
- ISO 9660 Nivel 2 (31 caracteres)
- Joliet (64 caracteres)
(KDC-W8027; Se visualiza un máximo de 32 caracteres.)
- Romeo (128 caracteres)
(KDC-W8027; Se visualiza un máximo de 64 caracteres.)
- Nombre de archivo largo (200 caracteres)
(KDC-W8027; Se visualiza un máximo de 64 caracteres.)
- Cantidad máxima de caracteres por nombre de carpeta: 64 (KDC-W8027; Joliet: Se visualiza un máximo de 32 caracteres.)

Para conseguir una lista de los caracteres disponibles, consulte el manual de instrucciones del software escrito y la sección Introducción de nombres de ficheros y de carpetas a continuación. Los medios reproducibles en esta unidad tienen las siguientes limitaciones:

- Cantidad máxima de niveles de directorios: 8
- Cantidad máxima de ficheros por carpeta: 255
- Cantidad máxima de carpetas:
KDC-PSW9527/W9027; 100
KDC-W8027; 50
- Cantidad máxima de ficheros y carpetas
(KDC-W8027): 512

Los MP3/WMA escritos en formatos diferentes a los mencionados anteriormente pueden no ser reproducidos en forma correcta y puede que sus nombres de ficheros o nombres de carpetas no se visualicen apropiadamente.

Ajustes para su codificador de MP3/WMA y quemador de CD

Realice el siguiente ajuste al comprimir datos de audio en datos MP3/WMA con el codificador MP3/WMA.

- Velocidad de bit de transferencia
MP3: 8 —320 kbps
WMA: 48 —192 kbps

- Frecuencia de muestreo
MP3: 8, 11.025, 12, 16, 22.05, 24, 32, 44.1, 48 kHz
WMA: 32, 44.1, 48 kHz

Cuando utilice su quemador de CD para grabar MP3/WMA hasta la capacidad máxima de disco, deshabilite la escritura adicional. Para grabar en un disco vacío hasta la capacidad máxima de una vez, marque Disco Completo.



- Es posible que la reproducción no sea la adecuada cuando se esté utilizando una parte de las funciones de Windows Media Player 9 o superior.

Introducción de etiqueta de identificación ID3

La etiqueta visible ID3 es ID3 versión 1.x. Para conocer el código de caracteres, consulte la lista de códigos.

0	1	2	3	4	5	6	7	8	9	A	B	C	D	E	F			
0				0	@	P	d			■	"	A	D	à	d			
1				1	1	A	Q	a	q		i	+	A	N	à	n		
2				"	2	B	R	b	r		c	²	A	O	à	ò		
3				#	3	C	S	c	s		ç	³	A	O	à	ó		
4				\$	4	D	T	d	t		ð		A	O	à	ô		
5				%	5	E	U	e	u		¥	µ	A	O	à	ö		
6				&	6	F	V	f	v		¶	¶	A	O	à	ø		
7				'	7	G	W	g	w		\$	•	C	X	ç	±		
8				(8	H	X	h	x		¿	†	E	O	è	e		
9)	9	I	Y	i	y		©	¹	E	U	é	ü		
A				*		J	Z	j	z		ª	ª	E	U	ê	ü		
B				+		K	[k	[»	»	E	U	ë	ü		
C				.		<	L	\	l		→	¼	1	Ü	1	ü		
D				-		=	M		m]	®	½	1	Y	1	y		
E				>		N	^	n	^		®	¾	1	P	1	p		
F				?		O	_	o	_		■		—	¿	1	ü	1	ü

Introducción de nombres de ficheros y carpetas

Los caracteres de la lista de códigos son los únicos nombres de archivo y carpeta que pueden introducirse y visualizarse. Si introduce algún otro carácter, los nombres de ficheros y carpetas no se visualizarán correctamente. Puede que tampoco se visualicen correctamente según sea el quemador de CD utilizado. La unidad reconoce y reproduce sólo aquellos MP3/WMA que tienen la extensión MP3/WMA (.MP3/.WMA).



- Un archivo cuyo nombre se escriba con caracteres que no aparezcan en la lista de códigos, podría no reproducirse correctamente.

Escritura de ficheros dentro de un medio

Cuando se carga un medio que contiene datos MP3/WMA, la unidad verifica todos los datos en el medio. Si el medio contiene muchas carpetas o no contiene ficheros MP3/WMA, por consiguiente, le tomará a la unidad un largo tiempo antes de empezar a reproducir MP3/WMA. Además, puede que transcurra algo de tiempo para que la unidad se mueva al siguiente archivo MP3/WMA o puede que no se realice correctamente una Búsqueda de archivo o una Búsqueda de carpeta.



La carga de tales medios puede ocasionar fuertes ruidos que dañen los altavoces.

- No intente reproducir un medio que no contenga ficheros MP3/WMA con la extensión MP3/WMA. La unidad confunde los ficheros que no sean MP3/WMA para datos MP3/WMA mientras tengan la extensión MP3/WMA.
- No intente reproducir un medio que no contenga MP3/WMA.

Orden de reproducción de MP3/WMA

Cuando se seleccionan para reproducción, Búsqueda de carpeta, Búsqueda de archivo o para Selección de carpeta, el acceso a los archivos y carpetas se realiza en el orden en que fueron escritos con el programa grabador de CD. Debido a esto, el orden en el cual se espera que sean reproducidos puede que no coincida con el orden en el cual se están reproduciendo actualmente. Usted puede seleccionar el orden en el cual los MP3/WMA se van a reproducir escribiéndolos en un medio tal como CD-R con sus nombres de fichero comenzando con números de secuencia de reproducción tales como "01" a "99", dependiendo de su quemador de CD. Por ejemplo, un medio con la siguiente jerarquía de carpeta/archivo está sujeto a Búsqueda de carpeta, Búsqueda de archivo o Selección de carpeta, tal como se indica a continuación.

Ejemplo de una jerarquía carpeta/fichero de medio

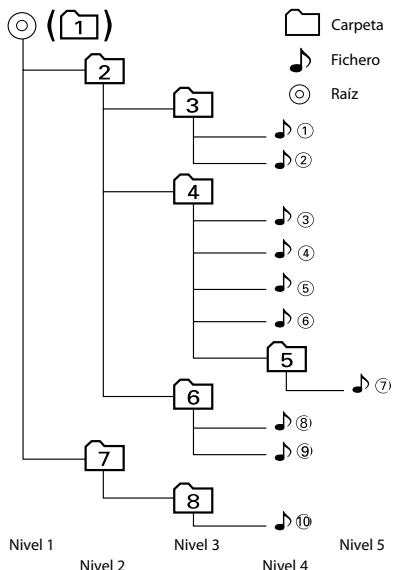

Cuando se ejecuta una Búsqueda de archivo con el archivo 4 reproduciéndose...

Funcionamiento del botón	(Archivo actual: 4)
Botón	Comienzo de la Fichero 4 → 3
Botón	5 → 6

Cuando se ejecuta una Búsqueda de carpeta con el archivo 4 reproduciéndose...

Funcionamiento del botón	(Carpeta actual: 4)
Botón AM	3 → 2 → 1 → 8 ...
Botón FM	5 → 6 → 7 → 8 → 1 ...

Cuando se realiza una Selección de carpeta con el archivo 4 reproduciéndose para moverse de carpeta a carpeta...

Funcionamiento del botón	(Carpeta actual: 4)
Botón	3
Botón	6
Botón AM	2
Botón FM	5

Notas sobre el Sistema de teclas multi-función

El Sistema de teclas multi-función consiste en el control de diversas funciones utilizando los botones [2] — [5].

A continuación se describe el funcionamiento básico del Sistema de teclas multi-función.

¿Qué es el Sistema de teclas multi-función?

Esta unidad está equipada con el Sistema de teclas multi-función que permite el funcionamiento de múltiples funciones con un solo botón.

Por ejemplo, puede acceder al Modo de control de visualización o activar/desactivar la Reproducción aleatoria pulsando el botón [3] durante la reproducción de CD.

Ajuste de cada función

La función controlable por los botones [2] — [5] se indicará encima de su botón correspondiente en la pantalla de funciones.

Si se pulsa el botón [2] — [5] situado debajo de la función deseada podrá realizarse el ajuste de dicha función.

Visualización de la función deseada

Están disponibles cinco o más funciones de ajuste con los botones [2] — [5]. Estas funciones se dividen en múltiples grupos de función denominados secciones.

Pulse el botón [NEXT] para conmutar entre las secciones.

Si la visualización de la función deseada no aparece, pulse el botón [NEXT] de 1 a 3 veces para conmutar entre las secciones hasta que aparezca la función deseada.

Ejemplo: Pantalla de función de la fuente del disco CD y Externo

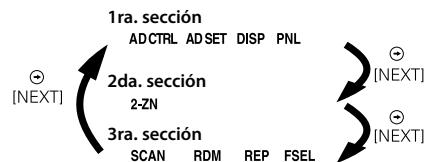

- Cuando se conecta un accesorio opcional, se visualizará "MRDM", "H-F", "SYNC" o "DISP".

Ejemplo real de funcionamiento del sistema de clave multifunción

Ejemplo: Activación/Desactivación de la Reproducción aleatoria durante la reproducción de CD.

1. Haga que aparezca la visualización de la función Reproducción aleatoria.

Si "RDM" no aparece en la visualización, pulse el botón [NEXT] para conmutar entre las secciones hasta que la visualización de la función "RDM" aparezca encima del botón [3].

2. Activación/Desactivación de la Reproducción aleatoria.

Pulse el botón [3].

Cada vez que se pulsa el botón [3] situado debajo de la función "RDM", la Reproducción aleatoria se activará/desactivará.

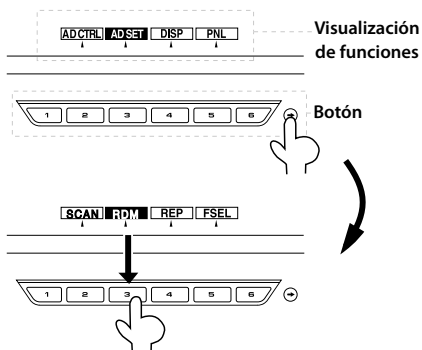

Notas sobre el sistema de administración de sonido

El KDC-PSW9527/W9027 le permite ajustar el mejor campo de sonido para su vehículo utilizando la configuración de audio. Este es el sistema de administración de sonido.

Existen dos tipos de modo de configuración de audio: Configuración de audio fácil (denominada modo fácil) y la configuración de audio profesional (denominada modo PRO).

Configuración de audio (modo fácil)

Cuando selecciona el modelo del vehículo y el tipo de altavoz que utiliza en la configuración de audio fácil (modo fácil), es posible ajustar automáticamente el mejor campo de sonido para su vehículo.



- Remítase a 'Configuración de audio (modo fácil)' (página 28).

Configuración de audio (modo PRO)

Estando en la configuración de audio profesional (modo profesional), es posible realizar un ajuste fino de sintonización y memorizar X'Over (Divisor de frecuencias), DTA (Alineación digital de tiempo), y EQ (Ecualizador), controles adicionales para la calidad de sonido que ha ajustado en la configuración de audio (modo fácil).



- Remítase a 'Configuración de audio (modo PRO)' (página 30).

Primero, configure el campo de sonido en su vehículo mediante 'Configuración de audio (modo fácil)' (página 28). Siga los pasos que siguen a continuación para realizar la configuración del campo de sonido.

1. Introduzca el modo de configuración de audio. Pulse el botón [NEXT]. Pulse repetidamente el botón hasta que se visualice "AD SET" encima del botón [3]. Remítase a 'Notas sobre el Sistema de teclas multi-función' (página 10).
2. Ajuste el tamaño de la cabina de su vehículo. Pulse el botón [2] ("CABIN").
3. Seleccione el tamaño de la cabina de su vehículo. Pulse el botón [◀◀] o [▶▶].
4. Seleccione un altavoz. Pulse el botón [3] ("SP-SEL").
5. Configure el altavoz. Pulse el botón [2] — [5].



- Es posible configurar los altavoces utilizando los botones del [2] al [5], consulte 'Configuración de audio (modo fácil)' (página 28).
6. Seleccione el tamaño del altavoz. Pulse el botón [◀◀] o [▶▶].
 7. Salga del modo de Control de Audio. Pulse el botón [6] ("RTN").

Ahora, es posible crear el mejor campo de sonido para su vehículo.

Para obtener información detallada sobre la configuración de altavoz, consulte 'Configuración de audio (modo PRO)' (página 30).

Características generales

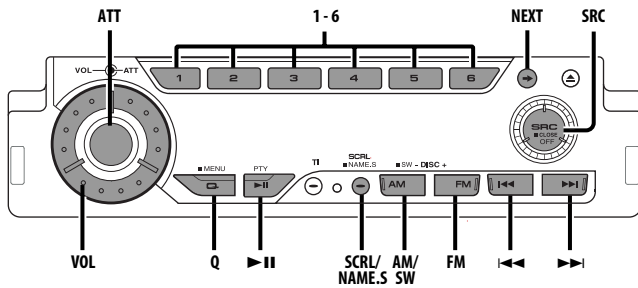

Alimentación

Encendido de la alimentación

Arranque el motor del vehículo con la llave de encendido.

El panel aparece.



- Cuando se enciende la alimentación, 'Código de Seguridad' (página 46) se visualiza como "CODE ON" o "CODE OFF".

Apagado de la alimentación

Apague el vehículo o pulse el botón [SRC] durante al menos 1 segundo.

El panel se oculta.



- No aplique fuerza a la placa durante la operación. Puede producir daños.

Ocultación del panel de control

Impide que la unidad se estropee mientras se hace el servicio técnico del vehículo etc.

Ocultación del panel de control

Pulse el botón [SRC] durante más de 1 segundo.

Cuando ha transcurrido el tiempo ajustado en 'Ajuste de Tiempo de Espera de DESACTIVACIÓN' (página 49), la placa frontal se oculta y la alimentación se apaga.

Exposición del panel de control

Presione la parte inferior izquierda del panel.

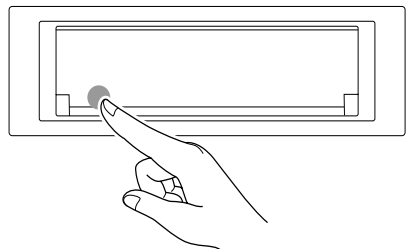

El panel se abre para permitir la operación.

Selección de la fuente

Pulse el botón [SRC].

Fuente requerida	Visualización
Sintonizador	"TUNER"
CD	"Compact Disc"
Disco externo (accesorio opcional)	"CD Changer"
Entrada auxiliar	"AUX"
En espera (sólo modo de iluminación)	"STANDBY"



- Esta unidad se apaga automáticamente después de 20 minutos en el modo "En Espera" para ahorrar la batería del vehículo.
El tiempo transcurrido hasta que se apaga puede ajustarse en 'Temporizador de desconexión automática' (página 52).

Volumen

Para aumentar el nivel del volumen

Gire el mando [VOL] en el sentido de las agujas del reloj.

Para disminuir el nivel de volumen

Gire el mando [VOL] en sentido contrario a las agujas del reloj.

Atenuador

Para bajar el volumen rápidamente.

Pulse el botón [ATT].

Cada vez que se pulsa el botón, el Atenuador se activa o desactiva.

Cuando está activada se visualiza "ATT".

Selección del modo de funcionamiento del botón giratorio de volumen



El botón giratorio de volumen se puede utilizar para ajustar el volumen y para realizar la configuración de algunas funciones.

Funciones de configuración disponibles

El botón giratorio de volumen se puede utilizar para la siguiente configuración:

- Sistema de Menús : Selección de ítem
- Control de audio : Ajuste del valor de configuración
- Configuración de audio : Ajuste del valor de configuración
- Control de la pantalla : Cambio de pantalla
- Asignación de Nombre de Disco : Selección de carácter
- Selección de carpeta : Búsqueda de Carpeta



- Es posible seleccionar el modo de funcionamiento rotatorio del volumen solo cuando el indicador "  " se visualiza sobre el botón [1] durante la configuración de cualquier función.
- Cuando el indicador "  " está encendido, no es posible utilizar el control de volumen giratorio para la configuración de función ni para el ajuste del nivel de sonido.

Para utilizar el botón giratorio de volumen:

1 Active el funcionamiento giratorio del volumen

Consulte 'Selección del funcionamiento giratorio del volumen' (página 54) y seleccione "Rotary SEL: ON".

2 Selección del modo de funcionamiento del botón giratorio de volumen

Pulse el botón [1].

Cuando está activado, el indicador "  " parpadea.

3 Ajuste de la función

Gire el botón giratorio de volumen.

4 Finaliza la configuración de la función utilizando el botón giratorio de volumen

Pulse el botón [1].

Cambio del Modo de Visualización

Cambio del modo de visualización.



1 Seleccione la sección de función de tecla Pulse el botón [NEXT].

Pulse repetidamente el botón hasta que se visualice "DISP" encima del botón [3] (KDC-W8027)/ [4] (KDC-PSW9527/W9027). Remítase a 'Notas sobre el Sistema de teclas multi-función' (página 10).

2 Acceda al modo de control de visualización Pulse el botón [3] ("DISP") (KDC-W8027)/ [4] ("DISP") (KDC-PSW9527/W9027).

3 Seleccione el modo de visualización Pulse el botón [2] ("MODE").

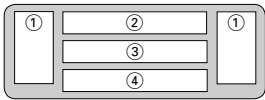
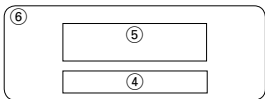
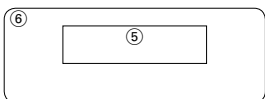
Cada vez que se pulsa el botón, el modo de visualización cambia como se indica a continuación.

Modo de visualización	Visualización
"Display:A"	
"Display:B"	
"Display:C"	
"Display:D"	

- ① Parte del lado gráfico
- ② Parte de visualización de texto superior
- ③ Parte de visualización de texto inferior
- ④ Pantalla de ítem de función
- ⑤ Parte de visualización de texto
- ⑥ Parte de la pantalla gráfica y de analizador de espectro

4 Salga del modo de control de visualización Pulse el botón [6] ("RTN").



- No se visualizará ningún ítem de función si se selecciona "Display:C" o "Display:D". Para utilizar un ítem de función, pulse cualquiera de los botones del [1] al [6] o el botón [NEXT]. El ítem de función se visualizará durante aproximadamente 5 segundos.
- Cuando el 'Sistema de Zona Dual' (página 24) está activado, el analizador de espectro no se podrá visualizar.
- La pantalla se oscurece en el modo "Display:B" o "Display:C".
- El indicador aparecerá solamente cuando se visualice el reloj en la posición superior o inferior durante el modo "Display:A".

Display:A

Cambio de Visualización de Texto

Cambiar la visualización de texto.

1 Seleccione la sección de función de tecla Pulse el botón [NEXT].

Pulse repetidamente el botón hasta que se visualice "DISP" encima del botón [3]/ [4]. Remítase a 'Notas sobre el Sistema de teclas multi-función' (página 10).

2 Acceda al modo de control de visualización Pulse el botón [3]/ [4] ("DISP").

3 Seleccione el modo de visualización Pulse el botón [2] ("MODE").

Seleccione la visualización "Display:A".

4 Acceda al modo de selección de texto Pulse el botón [3] ("TEXT").



- En el modo de operación de volumen giratorio, es posible seleccionar la parte superior o inferior utilizando el botón [3] ("TEXT") y cambiar la pantalla utilizando la tecla de volumen giratorio.

5 Seleccione el texto de la parte de visualización de texto superior Pulse el botón [FM] o [AM].

Seleccione el texto de la parte de visualización de texto inferior Pulse el botón [◀◀] o [▶▶].

Para los elementos de ajuste, remítase a la tabla indicada más adelante.

6 Salga del modo de control de visualización

Pulse el botón [6] ("RTN")



- El ajuste de esta función está disponible mientras está seleccionado "Display:A" como modo de Visualización.
- La visualización de la parte superior del texto no puede indicar la misma información que la visualización de la parte inferior del texto.
- El nombre del álbum no se puede visualizar durante la reproducción de datos WMA.

El texto se visualiza en la parte de visualización de texto superior

En fuente Sintonizador

Información	Visualización
Nombre de Servicio de Programa o Frecuencia	"BAND+ch+PS"
Texto de radio o Frecuencia	"R-TEXT"
Fecha	"DATE"
Reloj	"CLOCK"
Analizador de espectro & Reloj	"S/ANA+CLOCK"

Visualización de la frecuencia durante la recepción del nombre del Servicio de Programa

Pulse el botón [SCRL] durante más de 1 segundo.

La frecuencia de la emisora RDS se visualiza durante 5 segundos en lugar del nombre del servicio de programa.

En fuente de CD y disco Externo

Información	Visualización
Título del disco	"DISC-TITLE"
Título de la pista	"TRACK-TITLE"
Número de pista y Tiempo de reproducción	"P-Time"
Nombre del disco	"DNPS"
Fecha	"DATE"
Reloj	"CLOCK"
Analizador de espectro & Reloj	"S/ANA+CLOCK"

En fuente MP3/WMA

Información	Visualización
Título de canción y Nombre de artista	"TITLE/ARTIST"
Nombre de álbum y Nombre de artista	"ALBUM/ARTIST"
Nombre de carpeta	"FOLDER NAME"
Nombre de archivo	"FILE NAME"
Tiempo de reproducción y Número de archivo	"P-Time"
Fecha	"DATE"
Reloj	"CLOCK"
Analizador de espectro & Reloj	"S/ANA+CLOCK"

En espera

Información	Visualización
En espera (sólo modo de iluminación)	"STANDBY"
Fecha	"DATE"
Reloj	"CLOCK"

En fuente de entrada auxiliar

Información	Visualización
Nombre de entrada auxiliar	"AUX NAME"
Fecha	"DATE"
Reloj	"CLOCK"
Analizador de espectro & Reloj	"S/ANA+CLOCK"



- Si se selecciona el título de disco, título de pista, título de la canción y nombre del artista, o nombre del álbum y nombre del artista cuando se reproduce un disco que no tiene un título de disco, títulos de pista, títulos de canciones, nombres de álbumes o nombres de artistas, el número de pista y el tiempo de reproducción serán visualizados.

Características generales

El texto se visualiza en la parte de visualización de texto inferior

En fuente Sintonizador

Información	Visualización
Logotipo KENWOOD	"LOGO"
Reloj	"CLOCK"
Analizador de espectro & Reloj	"S/ANA+CLOCK"
Texto de radio	"R-TEXT"
Fecha	"DATE"

En fuente de CD y disco Externo

Información	Visualización
Logotipo KENWOOD	"LOGO"
Reloj	"CLOCK"
Analizador de espectro & Reloj	"S/ANA+CLOCK"
Título del disco	"DISC-TITLE"
Título de la pista	"TRACK-TITLE"
Nombre del disco	"DNPS"
Fecha	"DATE"

En fuente MP3/WMA

Información	Visualización
Logotipo KENWOOD	"LOGO"
Reloj	"CLOCK"
Analizador de espectro & Reloj	"S/ANA+CLOCK"
Título de canción y Nombre de artista	"TITLE/ARTIST"
Nombre de álbum y Nombre de artista	"ALBUM/ARTIST"
Nombre de carpeta	"FOLDER NAME"
Nombre de archivo	"FILE NAME"
Fecha	"DATE"

En espera

Información	Visualización
Logotipo KENWOOD	"LOGO"
Reloj	"CLOCK"
Fecha	"DATE"

En fuente de entrada auxiliar

Información	Visualización
Logotipo KENWOOD	"LOGO"
Indicador & Reloj	"CLOCK"
Analizador de espectro & Reloj	"S/ANA+CLOCK"
Fecha	"DATE"



- Si se activa 'Sistema de Zona Dual' (página 24) mientras se visualiza el analizador de espectro, el analizador de espectro no será visualizado.

- Si se selecciona el título de disco, título de pista, título de la canción y nombre del artista, o nombre del álbum y nombre del artista cuando se reproduce un disco que no tiene un título de disco, título de pista, título de canciones, nombre de álbum o nombre de artistas, el Logotipo KENWOOD serán visualizados. reproducción serán visualizados.

Display:A

Cambio de la pantalla del lado gráfico

Cambiar la pantalla del lado gráfico.

1 Seleccione la sección de función de tecla Pulse el botón [NEXT].

Pulse repetidamente el botón hasta que se visualice "DISP" encima del botón [3]/ [4]. Remítase a 'Notas sobre el Sistema de teclas multi-función' (página 10).

2 Acceda al modo de control de visualización Pulse el botón [3]/ [4] ("DISP").

3 Seleccione el modo de visualización Pulse el botón [2] ("MODE").

Seleccione la visualización "Display:A".

4 Acceda al modo de control de visualización Pulse el botón [4] ("SIDE").

Se visualiza "Side Graphic".

5 Seleccione la visualización del gráfico del lado derecho Pulse el botón [◀◀] o [▶▶].

Cada vez que pulsa el botón, la pantalla del lado gráfico cambia de la siguiente manera.

Pantalla del lado gráfico

Texto + Fuente

Gráfico 1

:

Gráfico 3

Analizador de espectro 1

:

Analizador de espectro 4

En blanco

6 Salga del modo de control de visualización Pulse el botón [6] ("RTN").



- El ajuste de esta función está disponible mientras está seleccionado "Display:A" como modo de visualización.

Display:B/ Display:C/ Display:D

Cambio de la parte gráfica/pantalla del analizador de espectro

Cambiar la pantalla gráfica/pantalla del analizador de espectro.

1 Seleccione la sección de función de tecla

Pulse el botón [NEXT].

Pulse repetidamente el botón hasta que se visualice "DISP" encima del botón [3]/ [4]. Remítase a 'Notas sobre el Sistema de teclas multi-función' (página 10).

2 Acceda al modo de control de visualización

Pulse el botón [3]/ [4] ("DISP").

3 Seleccione el modo de visualización

Pulse el botón [2] ("MODE").

Seleccione la visualización "Display:B"/ "Display:C"/ "Display:D".

4 Seleccionar la pantalla gráfica/del analizador de espectro

Pulse el botón [4] ("SA-grph").

5 Seleccionar la pantalla de la parte gráfica/del analizador de espectro

Pulse el botón [◀◀] o [▶▶].

Cada vez que pulsa el botón, la pantalla gráfica/pantalla del analizador de espectro cambia de la siguiente manera.

Pantalla gráfica/ pantalla del analizador de espectro

Película 1

Película 2

*Película descargada

Analizador de espectro 1

⋮

Analizador de espectro 5

Fondo de pantalla

• * Función del KDC-PSW9527

6 Salga del modo de control de visualización

Pulse el botón [6] ("RTN").



• El ajuste de esta función está disponible mientras está seleccionado "Display :B"/ "Display:C"/ "Display:D" como modo de de Visualización.

Display:B/ Display:C/ Display:D

Selección del Papel Tapiz

Seleccione el papel tapiz que desee visualizar una vez que haya seleccionado "Display:B"/ "Display:C"/ "Display:D" en Tipo de Display.

1 Seleccione el display del papel tapiz

'Cambio de la parte gráfica/pantalla del analizador de espectro' (página 17).

2 Selección del papel tapiz

Se muestra uno a uno los papeles tapiz para seleccionar uno

1 Encienda (ON) el buscador de papel tapiz (wallpaper scan).

Pulse el botón [▶▶].

Cada vez que pulse el botón, se enciende (ON) o se apaga (OFF) el buscador de papel tapiz (SCAN).

Cuando está activada se visualiza "SCAN".

Cuando está apagado (OFF), cada papel tapiz se visualiza durante unos segundos.

2 En el papel tapiz que desee visualizar.

Pulse el botón [▶▶].

Seleccionar un papel tapiz manualmente

1 Apague (OFF) el buscador de papel tapiz.

Pulse el botón [▶▶].

Cada vez que pulse el botón, se enciende (ON) o se apaga (OFF) el buscador de papel tapiz (SCAN).

2 Selección del papel tapiz.

Pulse el botón [FM] o [AM].

Cada vez que pulse el botón el papel tapiz cambia.

3 Salga del modo de control de visualización

Pulse el botón [6] ("RTN").

Características generales

Display:B/ Display:C

Cambio de Visualización de Texto

Cambiar la visualización de texto.

1 Seleccione la sección de función de tecla

Pulse el botón [NEXT].

Pulse repetidamente el botón hasta que se visualice "DISP" encima del botón [3]/ [4].

Remítase a 'Notas sobre el Sistema de teclas multi-función' (página 10).

2 Acceda al modo de control de visualización

Pulse el botón [3]/ [4] ("DISP").

3 Seleccione el modo de visualización

Pulse el botón [2] ("MODE").

Seleccione la visualización "Display:B"/ "Display:C".

4 Seleccione el texto

Pulse el botón [3] ("TEXT").



- También puede cambiarse pulsando el botón [◀◀] o el botón [▶▶]

En fuente Sintonzador

Información	Visualización
Nombre de Servicio de Programa o Frecuencia	"BAND+ch+PS"
Texto de radio	"R-TEXT"
Fecha	"DATE"
Reloj	"CLOCK"

Visualización de la frecuencia durante la recepción del nombre del Servicio de Programa

Pulse el botón [SCRL] durante más de 1 segundo.

La frecuencia de la emisora RDS se visualiza durante 5 segundos en lugar del nombre del servicio de programa.

En fuente de CD y disco Externo

Información	Visualización
Título del disco (En fuente de disco externa)	"DISC-TITLE"
Título de la pista	"TRACK-TITLE"
Número de pista y Tiempo de reproducción	"P-Time"
Nombre del disco	"DNPS"
Fecha	"DATE"
Reloj	"CLOCK"

En fuente MP3/WMA

Información	Visualización
Título de canción y Nombre de artista	"TITLE/ARTIST"
Nombre de álbum y Nombre de artista	"ALBUM/ARTIST"
Nombre de carpeta	"FOLDER NAME"
Nombre de archivo	"FILE NAME"
Tiempo de reproducción y Número de archivo	"P-Time"
Fecha	"DATE"
Reloj	"CLOCK"

En fuente de entrada auxiliar

Información	Visualización
Nombre de entrada auxiliar	"AUX NAME"
Fecha	"DATE"
Reloj	"CLOCK"

En espera

Información	Visualización
En espera (sólo modo de iluminación)	"STANDBY"
Fecha	"DATE"
Reloj	"CLOCK"

5 Salga del modo de control de visualización

Pulse el botón [6] ("RTN").



- Si se selecciona el título de disco, título de pista, título de la canción y nombre del artista, o nombre del álbum y nombre del artista cuando se reproduce un disco que no tiene un título de disco, títulos de pista, títulos de canciones, nombres de álbumes o nombres de artistas, el número de pista y el tiempo de reproducción serán visualizados.

Cambio de la Visualización Externa

Cambiar la Visualización Externa conectada.

1 Seleccione la sección de función de tecla

Pulse el botón [NEXT].

Pulse repetidamente el botón hasta que se visualice "DISP" encima del botón [3]/ [4].

Remítase a 'Notas sobre el Sistema de teclas multi-función' (página 10).

2 Acceda al modo de control de visualización

Pulse el botón [3]/ [4] ("DISP").

3 Seleccione la visualización

Pulse el botón [5] ("OUT").

Se visualiza "Disp Out Select".

Cada vez que se pulse el botón, la visualización cambiará.

4 Salga del modo de control de visualización

Pulse el botón [6] ("RTN").

Selección de pantalla de entrada auxiliar

Selección de la visualización cuando este dispositivo se cambia a la fuente de entrada Auxiliar interna.

1 Seleccione la fuente de entrada Auxiliar

Pulse el botón [SRC].

Seleccione la visualización "AUX".

2 Acceda al modo de selección de pantalla de entrada auxiliar

Pulse el botón [NAME.S] durante más de 2 segundos.

El Nombre AUX seleccionado parpadea.

3 Seleccione la pantalla de entrada auxiliar

Pulse el botón [◀◀] o [▶▶].

Cada vez que se pulse el botón, cambiará entre las visualizaciones siguientes.

- "AUX"
- "TV"
- "VIDEO"
- "GAME"
- "PORTABLE"
- "DVD"

4 Salga del modo de selección de pantalla de entrada auxiliar

Pulse el botón [NAME.S].



- Cuando la operación se detiene durante 10 segundos, se registra el nombre de ese momento y el modo de selección de pantalla de entrada auxiliar se cierra.
- La pantalla de entrada auxiliar solamente se puede ajustar cuando se utiliza la entrada auxiliar incorporada o la entrada auxiliar para el KCA-S210A.

Ajuste de posición del panel

Ajuste del ángulo o la posición hacia delante/ hacia atrás del panel de control.

1 Seleccione la sección de función de tecla

Pulse el botón [NEXT].

Pulse repetidamente el botón hasta que se visualice "PNL" encima del botón [4]/ [5].

2 Acceda al modo de Ajuste de Posición del Panel

Pulse el botón [4] ("PNL") (KDC-W8027)/ [5] ("PNL") (KDC-PSW9527/W9027).

3 Seleccione el elemento del ajuste

Pulse el botón deseado [2] — [5].

Cada vez que se pulsa el botón, el ítem que puede ajustarse cambia como se indica a continuación.

Ítem de ajuste	Botón	Visualización
El panel se inclina hacia arriba.	[2]	"ANG—"
El panel se inclina hacia abajo.	[3]	"ANG+"
El panel se desliza hacia atrás.	[4]	"SLD—"
El panel se desliza hacia adelante.	[5]	"SLD+"

4 Salga del modo de Ajuste de Posición del Panel

Pulse el botón [6] ("RTN").



- El panel de control puede interferir con la palanca de cambios u otras partes según sean los ángulos del panel de control.
Ajuste el ángulo para evitar cualquier interferencia.
- Cuando se instala un cuadro de caucho
No lo utilice cuando el panel está deslizado hacia adelante.
De ser así, el cuadro de caucho interferirá con el panel cuando el ángulo se ajusta en forma descendente.
- No se emitirá ningún sonido cuando el panel se está operando.

Características generales

Panel antirrobo

El panel posterior de la unidad puede extraerse y llevarlo con usted para impedir robos.

Extracción del panel posterior

1 Apague el motor del vehículo o pulse el botón [SRC] durante más de 1 segundo.

Apague la alimentación y el panel de control quedará en posición horizontal.



- Después de que transcurra el tiempo ajustado en 'Ajuste de Tiempo de Espera de DESACTIVACIÓN' (página 49), el panel se cierra.

2 Extraiga el panel posterior hacia adelante

Cuando 'DSI (Disabled System Indicator)' (página 49) está ajustado a ON, DSI parpadea.

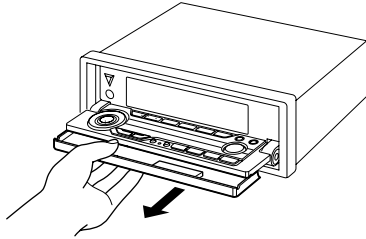

- El panel posterior es una pieza de precisión y puede resultar dañada por golpes o sacudidas. Por tal motivo, guarde el panel posterior en su estuche especial cuando esté fuera del vehículo.
- No exponga el panel posterior o su estuche a la luz solar directa ni al calor o humedad excesivos. Además, evite sitios con mucho polvo o la posibilidad de que se derrame agua sobre él.

Colocación del panel posterior después de haberlo extraído

1 Coloque el panel posterior en la abrazadera del panel.

2 Presione el panel posterior hasta que quede bloqueado.

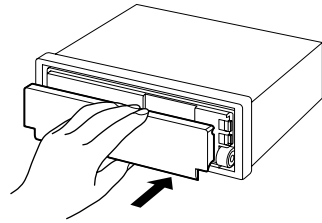

Silenciamiento de TEL

El sistema de audio se silencia automáticamente al entrar una llamada telefónica.

Cuando se recibe una llamada

Se visualiza "CALL".

El sistema de audio queda en pausa.

Audición del audio durante una llamada

Pulse el botón [SRC].

La visualización "CALL" desaparece y el sistema de audio vuelve a ACTIVARSE.

Cuando termina la llamada

Cuelgue el teléfono.

La visualización "CALL" desaparece y el sistema de audio vuelve a ACTIVARSE.

Función del KDC-W8027

System Q

Es posible recuperar el mejor ajuste de sonido predefinido para los diferentes tipos de música.

1 Seleccione la fuente que desea ajustar

Pulse el botón [SRC].

2 Seleccione el tipo de Sonido

Pulse el botón [Q].

Cada vez que pulse el botón, el ajuste del sonido cambiará.

Ajuste del sonido	Visualización
SRS WOW	"SRS WOW"
Natural	"Natural"
Memoria de usuario	"USER"
Rock	"ROCK"
Pops	"POPS"
Ligera	"EASY"
Top 40	"TOP 40"
Jazz	"JAZZ"



- Memoria de usuario: Los valores se ajustan en 'Control de audio' (KDC-W8027) (página 22).
- Cada ajuste de valor se cambia con 'Ajuste de altavoz' (página 24). Primero deberá seleccionar el tipo de altavoz con el ajuste de altavoz.
- Cuando se ajusta 'Sistema de Zona Dual' (página 24) a activado, el ajuste de SRS WOW se desactiva.

Función del KDC-PSW9527/KDC-W9027

System Q

Es posible recuperar el mejor ajuste de sonido predefinido para los diferentes tipos de música.

1 Seleccione la fuente que desea ajustar Pulse el botón [SRC].

2 Seleccione el tipo de Sonido Pulse el botón [Q].

Cada vez que pulse el botón, el ajuste del sonido cambiará.

Ajuste del sonido	Visualización
Natural	"Natural"
Rock	"ROCK"
Pops	"POPS"
Ligera	"EASY"
Top 40	"TOP 40"
Jazz	"JAZZ"
Memoria de usuario	"USER"
Instalador	"INSTALLER"



- Memoria de usuario: Los valores se ajustan en 'Configuración de audio (modo PRO)' (página 30).
- Instalador: Los valores se ajustan en 'Configuración de audio (modo PRO)' (página 30).

- Cada ajuste de valor se cambia con 'Configuración de audio (modo PRO)' (página 30). Primero deberá seleccionar el tipo de altavoz con el selección de altavoz. Primero, seleccione el tamaño de la cabina y el tipo de altavoz con 'Configuración de audio (modo fácil)' (página 28). Remítase a 'Notas sobre el sistema de administración de sonido' (página 11).

Características generales

Función del KDC-W8027

Control de audio

1 Seleccione la fuente para el ajuste

Pulse el botón [SRC].

2 Seleccione la sección de función de tecla

Pulse el botón [NEXT].

Pulse repetidamente el botón hasta que se visualice "AUD" encima del botón [2].

Remítase a 'Notas sobre el Sistema de teclas multi-función' (página 10).

3 Acceda al modo de Control de Audio

Pulse el botón [2] ("AUD").

4 Seleccione la sección de elementos de ajuste

Pulse el botón [NEXT].

Pulse repetidamente el botón hasta que el elemento de Ajuste deseado se visualice encima del botón [2] — [5].

1ra. sección

Ítem de ajuste	Botón	Visualización
Graves	[2]	"BASS"
Medios	[3]	"MID"
Agudos	[4]	"TRE"
WOW	[5]	"WOW"

2da. sección

Ítem de ajuste	Botón	Visualización
Sub woofer*	[2]	"SW"
Filtro de paso alto	[3]	"HPF"
Filtro de paso bajo*	[4]	"LPF"
Sonoridad	[5]	"LOUD"

3ra. sección

Ítem de ajuste	Botón	Visualización
Balance y Fader	[2]	"BL/F"
Compensación de volumen	[3]	"VOF"

5 Seleccione el elemento de Control de Audio para el ajuste

Pulse el botón [2] — [5].

Cada vez que se pulse el botón [2] — [5], los elementos de audio que pueden ajustarse cambian entre los márgenes de todas las tablas de la sección en las páginas siguientes.

6 Ajuste el elemento de Control de Audio

Pulse el botón [◀◀] o [▶▶].

Cada vez que se pulsa el botón, el ajuste cambia como se indica a continuación.



- El ítem de ajuste se puede controlar también utilizando el botón giratorio de volumen. Remítase a 'Selección del modo de funcionamiento del botón giratorio de volumen' (página 13).

7 Salga del modo de Control de Audio

Pulse el botón [6] ("RTN").



- El ajuste de sonoridad también puede realizarse pulsando el botón [5].
- WOW puede ajustarse cuando se selecciona SRS WOW o la Memoria de usuario en 'System Q' (KDC-W8027) (página 20).
- La sonoridad no puede ajustarse cuando se selecciona SRS WOW en 'System Q' (KDC-W8027) (página 20).
- * Este modo solo está disponible cuando 'Salida del subwoofer' (página 25) está activado.

1ra. sección

Botón [2]

Ítem de ajuste	Visualización	Margen
Frecuencia central de graves	"BASS F"	60/70/80/100 o 150 Hz
Nivel de graves	"BASS L"	-8 — +8 dB
Factor Q de graves	"BASS Q"	1,00/1,25/1,50/2,00
Refuerzo de graves	"BASS Ext"	ACTIVADO/DESACTIVADO

Botón [3]

Ítem de ajuste	Visualización	Margen
Frecuencia central de medios	"MIDDLE F"	0,5/1,0/1,5/2,0 kHz
Nivel de medios	"MIDDLE L"	-8 — +8 dB
Factor Q de medios	"MIDDLE Q"	1,0/2,0

Botón [4]

Ítem de ajuste	Visualización	Margen
Frecuencia central de agudos	"TREBLE F"	10,0/12,5/15,0/17,5 kHz
Nivel de agudos	"TREBLE L"	-8 — +8 dB

Botón [5]

Ítem de ajuste	Visualización	Margen
SRS WOW	"SRS WOW"	DESACTIVADO/BAJO/ALTO
FOCUS	"FOCUS"	DESACTIVADO/BAJO/ALTO
TruBass	"TruBass"	ACTIVADO/DESACTIVADO
SRS 3D	"SRS 3D"	ACTIVADO/DESACTIVADO



- Según sea el valor de selección del factor Q de graves, las frecuencias que pueden ajustarse en frecuencia central de graves cambian como se indica a continuación.

Factor Q de graves	Frecuencia central de graves
1,00/1,25/1,50	60/70/80/100
2,00	60/70/80/150

- Cuando se ACTIVA el Refuerzo de Graves, la respuesta de los graves aumenta en un 20%.
- WOW: TruBass, FOCUS y SRS 3D se ajustan a los valores indicados a continuación.

WOW	TruBass	FOCUS	SRS 3D
Alto	ACTIVADO	Alto	ACTIVADO
Bajo	ACTIVADO	Bajo	ACTIVADO
DESACTIVADO	DESACTIVADO	DESACTIVADO	DESACTIVADO

- TruBass: Para que la reproducción tenga un sonido de graves destacado.
- FOCUS: Ajuste la imagen del sonido cambiando virtualmente la posición vertical de los altavoces y aumentando o disminuyendo el área de sonido.
- SRS 3D: Consiga un campo sonoro tridimensional (3D) natural.
- SRS 3D no se puede ajustar si la fuente está ajustada a sintonizador.

2da. sección

Botón [2]

Ítem de ajuste	Visualización	Margen
Nivel sin Fundido	"SW LEVEL"	-15 — +15
Fase sin Fundido	"PHASE"	Normal (0°)/Invertido (180°)

Botón [3]

Ítem de ajuste	Visualización	Margen
Filtro de Paso Alto Frontal	"X'OVER Front"	Pasante/40/60/80/100/120/150/180/220 Hz
Filtro de Paso Alto Posterior	"X'OVER Rear"	Pasante/40/60/80/100/120/150/180/220 Hz

Botón [4]

Ítem de ajuste	Visualización	Margen
Filtro de paso bajo del subwoofer	"X'OVER Sub Woofer"	50/80/120/Pasante Hz

Botón [5]

Ítem de ajuste	Visualización	Margen
Sonoridad	"LOUD"	ACTIVADO/DESACTIVADO



- Sonoridad: Compensación de los registros graves y agudos a bajo volumen.

3ra. sección

Botón [2]

Ítem de ajuste	Visualización	Margen
Balance	"BL"	Izquierda 15 — Derecha 15
Fader	"F"	Posterior 15 — Frontal 15

Botón [3]

Ítem de ajuste	Visualización	Margen
Compensación de volumen	"VOL OFFSET"	-8 — 0



- Compensación del volumen:
El volumen de cada fuente puede ajustarse independientemente del volumen básico.

Características generales

Función del KDC-W8027

Ajuste de altavoz

Realice el ajuste exacto para que el valor de System Q sea óptimo al ajustar el tipo de altavoz.

1 Acceda a En Espera

Pulse el botón [SRC]

Seleccione la visualización "STANDBY".

2 Acceda al modo de Ajuste de Altavoz

Pulse el botón [Q].

Se visualiza "SP SELECT".

3 Seleccione el tipo de Altavoz

Pulse el botón [2] — [5].

Cada vez que se pulse el botón, el ajuste cambiará como se indica a continuación.

Tipo de altavoz	Visualización
DESACTIVAR	"OFF"
Para altavoz de 5 y 4 pulgadas	"5/4"
Para altavoz de 6x9 y 6 pulgadas	"6*9/6"
Para altavoz OEM	"OEM"

4 Salga del modo de Ajuste de Altavoz

Pulse el botón [Q].

En fuente de disco externo o fuente de entrada auxiliar

Sistema de Zona Dual

Hace que el sonido del canal frontal y del canal posterior sean diferentes.

Emita el sonido de la fuente Interna por uno de los canales frontal o posterior y el sonido de otra fuente por el canal de zona Dual.

1 Seleccione la fuente

Pulse el botón [SRC].

Seleccione el sonido fuente que vaya a emitir por el canal de zona Dual.

2 Seleccione la sección de función de tecla

Pulse el botón [NEXT].

Pulse repetidamente el botón hasta que se visualice "2-ZN" encima del botón [5]/ [2]. Remítase a 'Notas sobre el Sistema de teclas multi-función' (página 10).

3 Acceda al modo de Control de Sistema de Zona Dual

Pulse el botón [5] ("2-ZN")(KDC-W8027)/ [2] ("2-ZN")(KDC-PSW9527/W9027).

4 Seleccione el elemento del ajuste

Pulse el botón [2] — [3] deseado.

Cada vez que se pulsa el botón, los elementos que pueden ajustarse cambian como se indica a continuación.

Ítem de ajuste	Botón	Visualización	Margen
Sistema de Zona Dual	[2]	"ON/OFF"	ACTIVADO/ DESACTIVADO
Sistema de Zona Dual Frontal y Posterior	[3]	"F ↔ R"	Frontal/ Posterior



Sistema de Zona Dual Posterior:

El canal frontal es la fuente interna de esta unidad y el posterior es otro sonido de la fuente.

Sistema de Zona Dual Frontal:

El canal posterior es la fuente interna de esta unidad y el frontal es el sonido de otra fuente.

5 Salga del modo de Control de Sistema de Zona Dual

Pulse el botón [6] ("RTN").

6 Seleccione la fuente

Pulse el botón [SRC].

Seleccione el sonido fuente que vaya a emitir por el canal de fuente interna.



- El sistema de zona dual se puede utilizar con las fuentes que se muestran a continuación.
 - Entrada auxiliar interna
 - KCA-S210A
 - CA-C1AX
 - Cambiador/ reproductor de discos externo
- Cuando el Sistema de Zona Dual está ACTIVADO, el ajuste del Sistema de Zona Dual Frontal o Posterior queda desactivado.
 - Ajuste el Sistema de Zona Dual Frontal o Posterior y luego ajuste el Sistema de Zona Dual a ON.
- Cuando el Sistema de Zona Dual está ACTIVADO, no hay ningún control de audio del canal de zona Dual ni otros efectos.
- Cuando utilice el Sistema de Zona Dual seleccionando la fuente accesoria opcional como salida del canal de zona Dual, no es posible seleccionar el disco Externo como fuente para el canal de fuente Interna.

- Cuando se selecciona "SRS WOW" en 'System Q' (KDC-W8027) (página 20), el sistema de zona dual no se podrá activar y desactivar.
Desactive también todos los ítems WOW 'Control de audio' (KDC-W8027) (página 22).
El sistema de zona dual no se puede activar y desactivar aunque alguno de los ítems esté activado.
- No se puede utilizar el sistema de zona dual si está conectada una unidad de manos libres GSM o una unidad de control DAB.
- Cuando el 'Sistema de Zona Dual' está activado, cada una de las configuraciones siguientes serán ignoradas.
 - "WOW"/ "PLII"/ "POSI"/ "PHASE"
('Control de audio' (KDC-PSW9527/W9027) (página 26))
 - "X'over"/ "EQ"/ "DTA"
('Configuración de audio (modo PRO)' (página 30))
 - System Q
('System Q' (KDC-PSW9527/W9027) (página 21))
 - WOW/ X'OVER
('Control de audio' (KDC-W8027) (página 22))
- El sistema de zona dual solamente se puede utilizar cuando se ha ajustado el altavoz trasero a cualquier modo que no sea "None" en la 'Configuración de audio (modo fácil)' (página 28).

Salida del subwoofer

ACTIVACIÓN o DESACTIVACIÓN de la salida del subwoofer.

Pulse el botón [SW] durante más de 1 segundo.

Cada vez que se pulsa el botón, se activa o desactiva la salida del subwoofer.

Cuando está activada se visualiza "SUB WOOFER ON".

Funciones de gestión del sonido

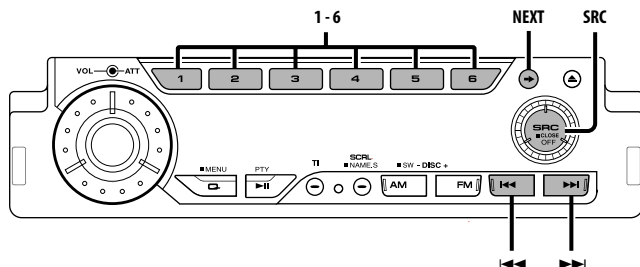

Control de audio

1 Seleccione la fuente para el ajuste

Pulse el botón [SRC].

2 Seleccione la sección de función de tecla

Pulse el botón [NEXT].

Pulse repetidamente el botón hasta que se visualice "AD CTRL" encima del botón [2].
Remítase a 'Notas sobre el Sistema de teclas multi-función' (página 10).

3 Acceda al modo de Control de Audio

Pulse el botón [2] ("AD CTRL").

4 Seleccione la sección de elementos de ajuste

Pulse el botón [NEXT].

Pulse repetidamente el botón hasta que el elemento de Ajuste deseado se visualice encima del botón [2] — [5].

5 Seleccione el elemento de Control de Audio para el ajuste

Pulse el botón [2] — [5].

Cada vez que se pulse el botón [2] — [5], los elementos de audio que pueden ajustarse

cambian entre los márgenes de todas las tablas de la sección en las páginas siguientes.

1ra. sección

Operación de la tecla multifunción	Ítem de control de audio
[2] "PLII"*	Ajuste Dolby Pro Logic II
[3] "WOW"	Ajuste SRS WOW
[4] "OFF"	Ajuste desactivado
[5] "FINE"	[2] "PNRM" Ajuste de panorama
	[3] "DIM" Control de dimensiones
	[4] "CT-WDTH" Control del ancho central
	[2] "FOCUS" Ajuste FOCUS
	[3] "TruBass-F" Ajuste frontal SRS TruBass
	[3] "TruBass-R" Ajuste trasero SRS TruBass
	[4] "SRS 3D" Ajuste SRS 3D



- Cuando se selecciona "MUSIC" utilizando "PLII", es posible ajustar el "PNRM", "DIM" y "CT-WDTH" utilizando la función "FINE". También, cuando se selecciona "WOW", es posible ajustar el "FOCUS", "TruBass-F/TruBass-R", y "SRS 3D" utilizando la función "FINE".

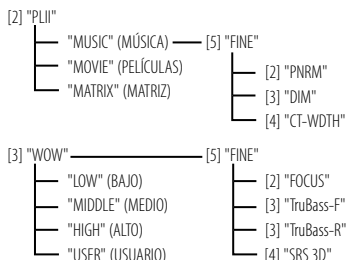

2da. sección

Operación de la tecla multifunción	Ítem de control de audio
[2] "POS"	Ajuste de posición
[3] "BL/F" [3] "BL"	Ajuste de balance
	[3] "F" Ajuste de desvanecimiento
[4] "VOFF"	Sonoridad
[5] "SW" ^{*2}	[5] "SW LEVEL" Nivel de subwoofer
	[5] "PHASE" Ajuste de fase del subwoofer



- Sonoridad: Compensación de los registros graves y agudos a bajo volumen.
- ^{*2} Es posible controlar este ítem cuando 'Salida del subwoofer' (página 25) se ajusta a "SUB WOOFER ON". Tenga en cuenta que es posible controlar este ítem solo cuando "SP-LEV" no se ajusta a "None" en 'Configuración de audio (modo fácil)' (página 28).

6 Ajuste el elemento de Control de Audio Pulse el botón [◀◀] o [▶▶].

Cada vez que se pulsa el botón, el ajuste cambia como se indica a continuación.

1ra. sección

Ítem de control de audio	Margen
Ajuste Dolby Pro Logic II [®]	MÚSICA/ PELÍCULAS/ MATRIZ
Ajuste SRS WOW	BAJO/ MEDIO/ ALTO/ USUARIO
Ajuste desactivado	Pasante/ Bypass
Ajuste de panorama	ACTIVADO/DESACTIVADO
Control de dimensiones	R3 — R1/ Neutro/ F1 — F3
Control del ancho central	0 — 7
Ajuste FOCUS	DESACTIVADO/ 1 — 9
Ajuste frontal SRS TruBass	DESACTIVADO/ 1 — 4
Ajuste trasero SRS TruBass	
Ajuste SRS 3D	DESACTIVADO/ 1 — 4

2da. sección

Ítem de control de audio	Margen
Ajuste de posición	TODOS/ Frontal-L/ Frontal-D/ Frontal
Ajuste de balance	Izquierda 15 — Derecha 15
Ajuste de desvanecimiento	Posterior 15 — Frontal 15
Sonoridad	-8 — 0
Nivel de subwoofer	-10 — +10
Ajuste de fase del subwoofer	Normal/ Invertido



- * Función del KDC-PSW9527
- El ítem de ajuste se puede controlar también utilizando el botón giratorio de volumen. Remítase a 'Selección del modo de funcionamiento del botón giratorio de volumen' (página 13).
- Cuando el 'Sistema de Zona Dual' (página 24) está activado, cada una de las configuraciones siguientes serán ignoradas.
 - "WOW"/ "PLII"/ "POS"/ "PHASE"
- WOW: TruBass, FOCUS y SRS 3D se ajustan a los valores indicados a continuación.

WOW	FOCUS	TruBass	SRS 3D
ALTO	8	4	4
MEDIO	6	3	2
BAJO	3	2	1

- FOCUS: Ajuste la imagen del sonido cambiando virtualmente la posición vertical de los altavoces y aumentando o disminuyendo el área de sonido.
- TruBass: Para que la reproducción tenga un sonido de graves destacado.
- SRS 3D: Consiga un campo sonoro tridimensional (3D) natural.
- SRS 3D no se puede ajustar si la fuente está ajustada a sintonizador.
- Es posible ajustar el control de dimensión solo cuando el altavoz trasero está activado.
- Es posible ajustar el control de ancho central solo cuando el altavoz central está activado.
- Antes de ajustar el "TruBass-F"/ "TruBass-R" para obtener el mejor sonido, ajuste el tamaño del altavoz utilizando la función 'Configuración de audio (modo fácil)' (página 28). Remítase a 'Notas sobre el sistema de administración de sonido' (página 11).

7 Salga del modo de Control de Audio Pulse el botón [6] ("RTN").

Configuración de audio (modo fácil)

1 Selecciona el modo fácil de la configuración de audio

Consulte 'Configuración de audio' (página 50) y seleccione "Audio Setup: Easy".

2 Seleccione la fuente para el ajuste

Pulse el botón [SRC].

3 Seleccione la sección de función de tecla

Pulse el botón [NEXT].

Pulse repetidamente el botón hasta que se visualice "AD SET" encima del botón [3].

Remítase a 'Notas sobre el Sistema de teclas multi-función' (página 10).

4 Introduzca el modo de configuración de audio

Pulse el botón [3] ("AD SET").

5 Seleccione el ítem de configuración de audio que va a ajustar

Pulse el botón [2] — [5].

Cada vez que se pulse el botón [2] — [5], los elementos de audio que pueden ajustarse cambian entre los márgenes de todas las tablas de la sección en las páginas siguientes.

Function of the KDC-W9027

Operación de la tecla multifunción	Ítem de configuración de audio
[2] "CABIN"	Ajuste de cabina
[3] [2] "FRONT" "SP-SEL" [3] "REAR" [4] "SW"	Selección de altavoz frontal Selección de altavoz trasero Selección de altavoz subwoofer
[4] [2] "FRONT" [2] "Front-L" "SP-LEV" [2] "FRONT" [2] "Front-R" [3] "REAR" [3] "Rear-L" [3] "Rear-R"	Nivel de altavoz frontal izquierdo Nivel de altavoz frontal derecho Nivel de altavoz trasero izquierdo Nivel de altavoz trasero derecho
[4] "SW" [5] "T-TONE"*	Nivel de altavoz de subwoofer Tono de prueba del nivel de altavoz
[5] [2] "USER" "CALL" [3] "INST"	Llamada al usuario Llamada inst.

Función del KDC-PSW9527

Operación de la tecla multifunción	Ítem de configuración de audio
[2] "CABIN"	Ajuste de cabina
[3] [2] "FRONT" "SP-SEL" [3] "REAR" [4] "CNTR" [5] "SW"	Selección de altavoz frontal Selección de altavoz trasero Centro de selección de altavoz Selección de altavoz subwoofer
[4] [2] "FRONT" [2] "Front-L" "SP-LEV" [2] "FRONT" [2] "Front-R" [3] "REAR" [3] "Rear-L" [3] "Rear-R"	Nivel de altavoz frontal izquierdo Nivel de altavoz frontal derecho Nivel de altavoz trasero izquierdo Nivel de altavoz trasero derecho
[4] "CT/SW" [5] "T-TONE"*	[4] "Center" [4] "Sub Woofer" Nivel de altavoz de subwoofer Tono de prueba del nivel de altavoz
[5] [2] "USER" "CALL" [3] "INST"	Llamada al usuario Llamada inst.



- Es posible recuperar el valor que ha ajustado en el modo PRO de configuración de audio al seleccionar "CALL". Remítase a 'Recuperación de la memoria de configuración de audio' (página 32).
- * Es posible escuchar el "T-TONE" cuando lo ha sintonizado. El nivel de sonido disminuye cuando se selecciona "T-TONE". El sonido regresa a su nivel normal cuando se selecciona la fuente original.

6 Ajuste el ítem de configuración de audio

Pulse el botón [◀◀] o [▶▶].

Cada vez que se pulsa el botón, el ajuste cambia como se indica a continuación.

Ítem de configuración de audio	Margen
Ajuste de cabina	Desactivado/ Compacto/ Sedán/ Wagon1/Wagon2/ Minicamioneta1/ Minicamioneta2/ SUV/ Pasajero Camioneta
Selección de altavoz frontal	O.E.M./ 10/ 13/ 16/ 17/ 18 (cm)/ 4*6/ 5*7/ 6*8/ 6*9/ 7*10 (pulgada)
Selección de altavoz trasero	Ninguno/ O.E.M./ 10/ 13/ 16/ 17/ 18 (cm)/ 4*6/ 5*7/ 6*8/ 6*9/ 7*10 (pulgada)
Centro de selección de altavoz*2	Ninguno/ 40*70 (mm)/ 5/ 10/ 13/ 16 Sobre (cm)
Selección de altavoz subwoofer	16/ 20/ 25/ 30/ 38 Sobre (cm)/ Ninguno
Nivel de altavoz frontal izquierdo	-10 — +10
Nivel de altavoz frontal derecho	
Nivel de altavoz trasero izquierdo	
Nivel de altavoz trasero derecho	
Nivel de altavoz central*2	-10 — +10
Nivel de altavoz de subwoofer	



- El ítem de ajuste se puede controlar también utilizando el botón giratorio de volumen. Remítase a 'Selección del modo de funcionamiento del botón giratorio de volumen' (página 13).
- Es posible seleccionar el nivel del altavoz solo cuando se ha ajustado el altavoz a cualquier ajuste diferente de "None" utilizando el "SP-SEL".
- * Función del KDC-PSW9527

7 Salga del modo de Control de Audio

Pulse el botón [6] ("RTN").

Configuración de audio (modo PRO)

1 Selecciona el modo PRO de la configuración de audio

Consulte 'Configuración de audio' (página 50) y seleccione "Audio Setup: PRO".

2 Seleccione el ítem de configuración de audio que va a ajustar

Seleccione el ítem de configuración de audio que desea ajustar siguiendo el paso 2-5 de 'Configuración de audio (modo fácil)' (página 28).

1ra. sección

Función del KDC-W9027

Operación de la tecla multifunción		Ítem de configuración de audio
[2] "X'Over"	[2] "FRONT" [3] "REAR" [4] "SW" [4] "PHASE"	Filtro de paso alto frontal Filtro de paso alto trasero Subwoofer del filtro de paso bajo Ajuste de fase del subwoofer
[3] "DTA"	[2] "FRONT" [3] "REAR" [4] "SW"	DTA frontal DTA trasero DTA de subwoofer
[4] * "EQ"	[2] "FRONT" [3] "REAR"	[2] "BASS"* Ajuste de bajo del EQ frontal [3] "MID"* Ajuste de medios del EQ frontal [4] "TRE"* Ajuste de agudos del EQ frontal [2] "BASS"* Ajuste de bajos del EQ trasero [3] "MID"* Ajuste de medios del EQ trasero [4] "TRE"* Ajuste de agudos del EQ trasero
[5] "SP- LEV"	[2] "FRONT" [3] "REAR" [4] "SW" [5] "T-TONE"	[2] "Front-L" SP-LEV frontal izquierdo [2] "Front-R" SP-LEV frontal derecho [3] "Rear-L" SP-LEV trasero izquierdo [3] "Rear-R" SP-LEV trasero derecho SP-LEV subwoofer SP-LEV tono de prueba

Función del KDC-PSW9527

Operación de la tecla multifunción		Ítem de configuración de audio
[2] "X'Over"	[2] "FRONT" [3] "REAR" [4] "CNTR" [5] "SW" [5] "PHASE"	Filtro de paso alto frontal Filtro de paso alto trasero Centro de filtro de pasobajo Subwoofer del filtro de paso bajo Ajuste de fase del subwoofer
[3] "DTA"	[2] "FRONT" [3] "REAR" [4] "CNTR" [5] "SW"	DTA frontal DTA trasero Centro de DTA DTA de subwoofer
[4] "EQ"	[2] "FRONT" [3] "REAR" [4] "CNTR"	[2] "BASS"* Ajuste de bajo del EQ frontal [3] "MID"* Ajuste de medios del EQ frontal [4] "TRE"* Ajuste de agudos del EQ frontal [2] "BASS"* Ajuste de bajos del EQ trasero [3] "MID"* Ajuste de medios del EQ trasero [4] "TRE"* Ajuste de agudos del EQ trasero [2] "BASS"* Ajuste de bajos del EQ central [3] "MID"* Ajuste de medios del EQ central [4] "TRE"* Ajuste de agudos del EQ central
[5] "SP- LEV"	[2] "FRONT" [3] "REAR" [4] "CT/SW"	[2] "Front-L" SP-LEV frontal izquierdo [2] "Front-R" SP-LEV frontal derecho [3] "Rear-L" SP-LEV trasero izquierdo [3] "Rear-R" SP-LEV trasero derecho [4] "Center" SP-LEV central [4] "Sub Woofer" SP-LEV subwoofer
*2	[5] "T-TONE"	SP-LEV tono de prueba



- * Los ajustes siguientes se pueden llevar a cabo cada vez que se pulsa el botón [2] "BASS", [3] "MID" o [4] "TRE" de las funciones "EQ":
 - [2]"BASS": "BASS F" (Frecuencia central de graves)
"BASS L" (Nivel de graves)
"BASS Q" (Factor Q de graves)
 - [3]"MID": "MID F" (Frecuencia central de medios)
"MID L" (Nivel de medios)
"MID Q" (Factor Q de medios)
 - [4]"TRE": "TRE F" (Frecuencia central de agudos)
"TRE L" (Nivel de agudos)
"TRE Q" (Factor Q de agudos Q)
- *2 Es posible escuchar el "T-TONE" cuando lo ha sintonizado. El nivel de sonido disminuye cuando se selecciona "T-TONE". El sonido regresa a su nivel normal cuando se selecciona la fuente original.
- X'over (Configuración de red de divisor de frecuencias)
Es posible ajustar una frecuencia de cruce de los altavoces.
- DTA (Alineación digital de tiempo)
Ajuste manualmente el tiempo de salida de sonido de cada canal.

- EQ (Ecuadorador)
Es posible ajustar manualmente la curva del ecualizador.
- SP-LEV (Nivel de altavoz)
Es posible ajustar el volumen de cada posición de configuración.

2da. sección

Operación de la tecla multifunción	Ítem de configuración de audio
[2] "USER" "MEMORY" [3] "INST"	Memoria de usuario Inst usuario
[3] [2] "USER" "CALL" [3] "INST"	Llamada al usuario Llamada inst.



- Es posible almacenar un valor de configuración de audio ajustado al seleccionar "MEMORY". También, es posible recuperarlo al seleccionar "CALL". Remítase a 'Recuperación de la memoria de configuración de audio' (página 32).

3 Ajuste el ítem de configuración de audio

Pulse el botón [◀◀] o [▶▶].

Cada vez que se pulsa el botón, el ajuste cambia como se indica a continuación.

Ítem de ajuste	Margen
Filtro de paso alto frontal	Pasante/30 — 250 (Hz)
Filtro de paso alto trasero	
Centro de filtro de pasabajo*3	
Subwoofer del filtro de paso bajo	30 — 250 (Hz)
Ajuste de fase del subwoofer	Normal/ Invertido
DTA frontal/DTA trasero/ DTA de subwoofer	0 — 610 (cm)
Centro de DTA*3	0 — 170 (cm)
Frecuencia central de graves	60 — 400 (Hz)
Frecuencia central de medios	500 (Hz) — 3,15 (KHz)
Frecuencia central de agudos	4,00 (kHz) — 16,00 (KHz)
Nivel de graves/ Nivel de medios/ Nivel de agudos	-9 — +9 dB
Factor Q de graves/ Factor Q de medios/Factor de agudos Q	0,25/ 0,50/ 1,00/ 2,00
SP-LEV frontal izquierdo/ SP-LEV frontal derecho/ SP-LEV trasero izquierdo/ SP-LEV trasero derecho/ SP-LEV central*3/ SP-LEV subwoofer	-10 — +10



- El ítem de ajuste se puede controlar también utilizando el botón giratorio de volumen. Remítase a 'Selección del modo de funcionamiento del botón giratorio de volumen' (página 13).

- Con el fin de obtener el mejor sonido, ajuste primero los parámetros "CABIN" y "SP-SEL" utilizando 'Configuración de audio (modo fácil)' (página 28). Remítase a 'Notas sobre el sistema de administración de sonido' (página 11).
- *3 Función del KDC-PSW9527
- Cuando el 'Sistema de Zona Dual' (página 24) está activado, cada una de las configuraciones siguientes serán ignoradas.
- "X'over"/ "EQ" / "DTA"

4 Salga del modo de Control de Audio Pulse el botón [6] ("RTN").

Memoria de configuración de audio (modo PRO)

1 Seleccione el modo PRO de la configuración de audio

Consulte 'Configuración de audio' (página 50) y seleccione "Audio Setup: PRO".

2 Seleccione la fuente para el ajuste

Pulse el botón [SRC].

3 Seleccione la sección de función de tecla

Pulse el botón [NEXT].

Pulse repetidamente el botón hasta que se visualice "AD SET" encima del botón [3]. Remítase a 'Notas sobre el Sistema de teclas multi-función' (página 10).

4 Introduzca el modo de configuración de audio

Pulse el botón [3] ("AD SET").

5 Seleccione la sección de elementos de ajuste

Pulse el botón [NEXT].

Pulse repetidamente el botón hasta que el elemento de Ajuste deseado se visualice encima del botón [2] — [5].

6 Seleccione el ítem de configuración de audio que va a ajustar

Pulse el botón [2] — [5].

Ajuste la configuración de audio refiriéndose a la 'Configuración de audio (modo PRO)' (página 30).

7 Seleccione la sección del ítem de memoria

Pulse el botón [NEXT].

Pulse repetidamente el botón hasta que se visualice "MEMORY" encima del botón [2].

8 Seleccione la sección de memoria

Pulse el botón [2] ("MEMORY").

9 Almacena en la memoria el valor de configuración de audio ajustado

Pulse el botón [2] ("USER")/ [3] ("INST") durante más de 2 segundos.

La pantalla "MEMORY" parpadea 1 vez.

"USER": Los valores se borran de la memoria si se retira la batería o si pulsa el botón de reinicio.

"INST": Los valores se mantienen en la memoria aunque se retire la batería o se pulse el botón de reinicio.

10 Salga del modo de Control de Audio

Pulse el botón [6] ("RTN").

Recuperación de la memoria de configuración de audio

1 Introduzca el modo de configuración de audio

Pulse el botón [3] ("AD SET").

2 Seleccione la sección de recupere

Pulse el botón [NEXT].

Pulse repetidamente el botón hasta que se visualice "CALL" encima del botón [3]/ [5].

3 Recupere la memoria de configuración de audio y seleccione un ítem para recuperar el valor de la memoria.

Pulse el botón [3]/ [5] ("CALL").



- Si ha ajustado la configuración de audio a "Audio Setup: PRO" utilizando 'Configuración de audio' (página 50), pulse el botón [3]. Si ha ajustado la configuración de audio a "Audio Setup: Easy", pulse el botón [5].

4 Recupera el valor de la memoria

Pulse el botón [2] ("USER")/ [3] ("INST").

5 Salga del modo de Control de Audio

Pulse el botón [6] ("RTN").

Características del sintonizador

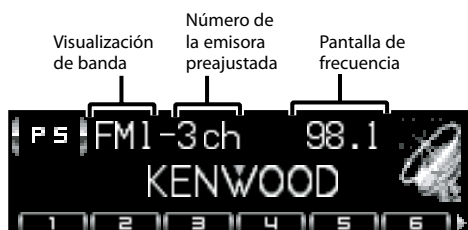
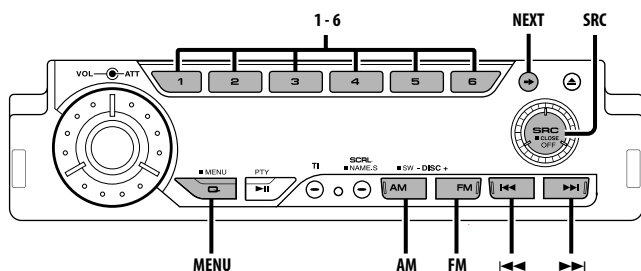

Sintonización

Selección de la emisora.

1 Seleccione la fuente de sintonizador

Pulse el botón [SRC].

Seleccione la visualización "TUNER".

2 Seleccione la banda

Pulse el botón [FM] o [AM].

Cada vez que pulse el botón [FM] cambiará entre las bandas FM1, FM2, y FM3.

3 Sintonice la banda hacia arriba o hacia abajo

Pulse el botón [◀◀] o [▶▶].

Función del mando a distancia

Sintonización de Acceso Directo

Introducción de la frecuencia y sintonización.

1 Seleccione la banda

Pulse el botón [FM] o [AM].

2 Acceda al modo de Sintonización de Acceso Directo

Pulse el botón [DIRECT] del mando a distancia.

Se visualiza "----".

3 Introduzca la frecuencia

Pulse los botones numérico en el mando a distancia.

Ejemplo:

Frecuencia deseada	Pulse el botón
92,1 MHz (FM)	[0], [9], [2], [1]
810 kHz (AM)	[0], [8], [1], [0]

Cancelación de la Sintonización de Acceso Directo

Pulse el botón [DIRECT] del mando a distancia.

Memoria de presintonización de emisoras

Almacenamiento de la emisora en la memoria.

- 1 Seleccione la banda**
Pulse el botón [FM] o [AM].
- 2 Seleccione la frecuencia para guardarla en la memoria**
Pulse el botón [◀◀] or [▶▶].
- 3 Seleccione la sección de función de tecla**
Pulse el botón [NEXT].
Pulse repetidamente el botón hasta que se visualice "[1]" — "[6]" encima de los botones [1] — [6].
Remítase a 'Notas sobre el Sistema de teclas multi-función' (página 10).
- 4 Guarde la frecuencia en la memoria**
Pulse el botón [1] — [6] deseado durante al menos 2 segundos.
La visualización del número predefinido parpadea 1 vez.
En cada banda, se puede guardar 1 emisora en la memoria de cada botón [1] — [6].

Entrada de Memoria Automática

Almacenamiento automático de emisoras con buena recepción en la memoria.

- 1 Seleccione la banda de la entrada de memoria automática**
Pulse el botón [FM] o [AM].
- 2 Acceda al modo de menú**
Pulse el botón [MENU] durante más de 1 segundo.
Se visualiza "MENU".
- 3 Seleccione el modo de Entrada de Memoria Automática**
Pulse el botón [FM] o [AM].
Seleccione la visualización "Auto Memory".
- 4 Abra la Entrada de Memoria Automática**
Pulse el botón [◀◀] o [▶▶] durante más de 2 segundos.
Cuando se guardan en memoria 6 emisoras que pueden recibirse, la Entrada de Memoria Automática se cierra.



- Cuando está activada la 'AF (Alternative Frequency)'

- (página 51), sólo se guardan en memoria emisoras RDS.
- Cuando se realiza la Entrada de Memoria Automática en la banda FM2, las emisoras RDS predefinidas en la banda FM1 no se almacenan en la memoria. De manera similar, cuando se realiza en la banda FM3, las emisoras RDS predefinidas en FM1 o FM2 no se guardan en la memoria.

Sintonización preajustada

Recuperación de las emisoras de la memoria

- 1 Seleccione la banda**
Pulse el botón [FM] o [AM].
- 2 Seleccione la sección de función de tecla**
Pulse el botón [NEXT].
Pulse repetidamente el botón hasta que se visualice "[1]" — "[6]" encima de los botones [1] — [6].
Remítase a 'Notas sobre el Sistema de teclas multi-función' (página 10).
- 3 Recupere la emisora**
Pulse el botón [1] — [6] deseado.

Función del mando a distancia

SNPP (Station Name Preset Play)

Visualización del nombre de servicio de programa y selección de la emisora.

- 1 Acceda al modo SNPP**
Pulse el botón [DNPP] del mando a distancia.
Cuando se visualice "SNPP", el nombre de servicio de programa indicará las bandas FM1, FM2, FM3 y AM por orden.



- Para las emisoras sin nombre de servicio de programa, se visualizará la frecuencia en su lugar.

Cambio del orden visualizado

Pulse el botón [◀◀] o [▶▶].

Cambio de la banda visualizada

Pulse el botón [FM] o [AM].

2 Si se visualiza la emisora deseada

Pulse el botón [OK] del mando a distancia.

Se recibirá la emisora SNPPs visualizada.

Cancelación del modo SNPP

Pulse el botón [DNPP] del mando a distancia.

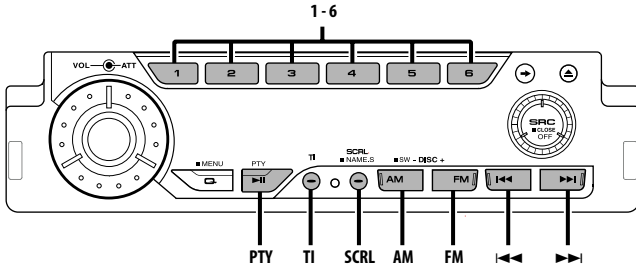

Información de tráfico

Cambio automático a la información de tráfico cuando comienza un boletín de tráfico incluso aunque no esté escuchando la radio.

Pulse el botón [TI].

Cada vez que se pulse el botón, la función de Información de Tráfico se activa o desactiva. Cuando está activado se visualiza "Traffic Info"/ "Announcement".

Cuando comience el boletín de tráfico, se visualizará "Traffic Info"/ "Announcement" y cambiará a la información de tráfico.



- Durante la recepción de una emisora AM, cuando la función de información de Tráfico esté ACTIVADA, cambia a la emisora FM.
- Durante la recepción de información de tráfico, el volumen ajustado es recordado automáticamente, y la próxima vez que cambie a la información de tráfico se recordará automáticamente tal volumen.

Despliegue (Scroll) del Texto de Radio

Despliegue del texto de radio visualizado.

Pulse el botón [SCRL].

PTY (Program Type)

Selección del Tipo de Programa y búsqueda de una emisora.

1 Acceda al modo PTY

Pulse el botón [PTY].



- Esta función no puede utilizarse durante la recepción de un boletín de tráfico o de AM.

2 eleccione el Tipo de Programa

Pulse el botón [FM] o [AM].

Cada vez que se pulse el botón, el Tipo de Programa cambiará como se indica a continuación.

Nº	Tipo de Programa	Visualización
1.	Charlas	"All Speech"
2.	Música	"All Music"
3.	Noticias	"News"
4.	Actualidades	"Current Affairs"
5.	Información	"Information"
6.	Deportes	"Sport"
7.	Educación	"Education"
8.	Drama	"Drama"
9.	Cultura	"Cultures"
10.	Ciencias	"Science"
11.	Varios	"Varied Speech"
12.	Música pop	"Pop Music"
13.	Música rock	"Rock Music"
14.	Música lenta	"Easy Listening M"
15.	Clásica ligera	"Light Classic M"
16.	Clásica seria	"Serious Classics"
17.	Otras músicas	"Other Music"
18.	Boletín metereológico	"Weather & Metr"
19.	Finanzas	"Finance"
20.	Programas para niños	"Children's Prog"
21.	Asuntos sociales	"Social Affairs"
22.	Religión	"Religion"
23.	Telefonía	"Phone In"
24.	Viajes	"Travel & Touring"
25.	Ocio	"Leisure & Hobby"
26.	Música jazz	"Jazz Music"
27.	Música country	"Country Music"
28.	Música nacional	"National Music"
29.	Música "oldies"	"Oldies Music"
30.	Música popular	"Folk Music"
31.	Documental	"Documentary"



- Las Charlas y la Música incluyen los siguientes tipos de Programas.
Música : N°12 — 17, 26 — 30
Charlas : N°3 — 11, 18 — 25, 31
- El Tipo de Programa puede guardarse en el botón de memoria [1] — [6] y recuperarse rápidamente. Remítase a 'Preajuste de Tipo de Programa' (página 36).
- Es posible cambiar el idioma de visualización. Remítase a 'Cambio del idioma de la Función PTY' (página 37).

3 Búsqueda de la emisora del Tipo de Programa seleccionado

Pulse el botón [◀◀] o [▶▶].

Cuando desee buscar otras emisoras, pulse el botón [◀◀] o [▶▶] nuevamente.



- Cuando no se encuentre el Tipo de Programa seleccionado, se visualizará "NO PTY". Seleccione otro Tipo de Programa.

4 Salga del modo PTY

Pulse el botón [PTY].

Preajuste de Tipo de Programa

Almacenamiento del Tipo de Programa en la memoria de botón predefinido y recuperación rápida del mismo.

Preajuste del Tipo de Programa

1 Seleccione el Tipo de Programa que desea predefinir

Remítase a 'PTY (Program Type)' (página 36).

2 Predefina el Tipo de Programa

Pulse el botón [1] — [6] deseado durante al menos 2 segundos.

Recuperación del Tipo de Programa predefinido

1 Acceda al modo PTY

Remítase a 'PTY (Program Type)' (página 36).

2 Recupere el Tipo de Programa

Pulse el botón [1] — [6] deseado.

Cambio del idioma de la Función PTY

Selección del idioma de visualización del Tipo de Programa.

1 Acceda al modo PTY

Remítase a 'PTY (Program Type)' (página 36).

2 Acceda al modo de Cambio de Idioma Pulse el botón [SCRL].

3 Seleccione el idioma

Pulse el botón [FM] o [AM].

Cada vez que se pulse el botón, el idioma cambiará como se indica a continuación.

Idioma	Visualización
Inglés	"English"
Español	"Spanish"
Francés	"French"
Holandés	"Dutch"
Noruego	"Norwegian"
Portugués	"Portuguese"
Sueco	"Swedish"
Alemán	"German"

4 Salga del modo de Cambio de Idioma Pulse el botón [SCRL].

Características de CD/MP3/WMA/control de disco Externo

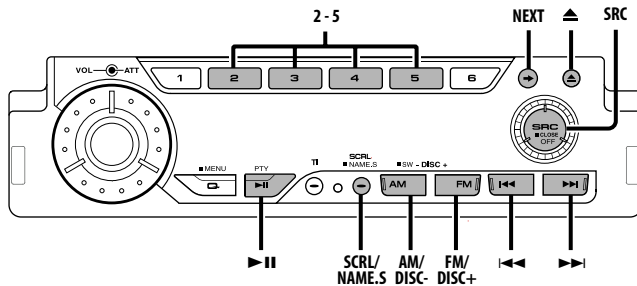

Reproducción de CD y MP3/WMA

Quando no hay ningún disco insertado

1 Abra el panel para insertar el disco

Pulse el botón [▲].

2 Inserte un disco.



- Cuando se ha abierto la placa frontal deslizándola, puede interferir con la palanca de cambios u otros objetos del vehículo. Si ocurriera esto, preste atención a la seguridad y mueva la palanca de cambio o tome las medidas oportunas y luego proceda a hacer funcionar la unidad.



- El sonido quedará momentáneamente silenciado al mover la placa frontal.

Quando hay un CD insertado

Pulse el botón [SRC].

Seleccione la visualización "Compact Disc".

Pausa y Reproducción

Pulse el botón [II].

Cada vez que se pulse el botón, la canción queda en el estado de pausa o es reproducida.

Expulse el disco

1 Expulse el disco

Pulse el botón [▲].

2 Vuelva a colocar el panel en su posición original

Pulse el botón [▲].



- 3 pulgadas (8 cm) el disco no puede ser reproducido. El uso e inserción de un adaptador en esta unidad puede ocasionar daños.



- Los medios MP3/WMA que puede reproducir esta unidad son CD-ROM, CD-R y CD-RW. Los formatos de medios deben ser ISO 9660 Nivel 1, Nivel 2, Joliet, o Romeo. Los métodos y precauciones que deben seguirse para escribir datos MP3/WMA están descritos en 'Notas sobre la reproducción de MP3/WMA' (página 8). Compruebe dicha sección antes de crear los medios MP3/WMA.

Reproducción de un Disco Externo

Reproducción de discos colocados en el accesorio opcional de reproductor de discos conectado a esta unidad.

Pulse el botón [SRC].

Seleccione la visualización del reproductor de discos deseado.

Ejemplos de visualizaciones:

Visualización	Reproductor de Discos
"Compact Disc"	Reproductor-CD
"CD Changer"	Cambiador de CD
"MD Changer"	Cambiador de MD

Pausa y Reproducción

Pulse el botón [▶II].

Cada vez que se pulse el botón, el disco queda en el estado de pausa o es reproducido.



- Las funciones que pueden utilizarse y la información que se puede visualizar, pueden ser diferentes dependiendo del reproductor de discos externo conectado.

Avance rápido y rebobinado

Avance rápido

Mantenga pulsado el botón [▶▶].

Libere el botón en el punto en el que desea reanudar la reproducción.

Inversión

Mantenga pulsado el botón [◀◀].

Libere el botón en el punto en el que desea reanudar la reproducción.

Búsqueda de Pista/Archivo

Búsqueda de una canción en el disco o en la carpeta MP3/WMA.

Pulse el botón [◀◀] o [▶▶].

Función de cambiador de discos/MP3/WMA

Búsqueda de Disco/Búsqueda de Carpeta

Selección del ajuste de disco en el cambiador de disco o la carpeta grabada en el MP3/WMA media.

Pulse el botón [DISC-] o el botón [DISC+].

Función de mando a distancia

Búsqueda de Pista/Archivo Directa

Búsqueda de Pista/Archivo mediante la introducción del número de pista/archivo.

1 Introduzca el número de pista/archivo

Pulse los botones numérico en el mando a distancia.

2 Realice la Búsqueda de Pista/Archivo

Pulse el botón [◀◀] o [▶▶].

Cancelación de la Búsqueda de Pista/Archivo Directa

Pulse el botón [▶II].

Función de cambiadores de discos con mando a distancia

Búsqueda de Disco Directa

Búsqueda de Disco mediante la introducción del número de pista.

1 Introduzca el número de disco

Pulse los botones numérico en el mando a distancia.

2 Realice la Búsqueda de Disco

Pulse el botón [DISC+] o [DISC-].

Cancelación de la Búsqueda de Disco Directa

Pulse el botón [▶II].

Repetición de Pista/Archivo/Disco/ Carpeta

Repetición de la canción, disco del cambiador de discos o carpeta MP3/WMA que esté escuchando.

1 Seleccione la sección de función de tecla Pulse el botón [NEXT].

Pulse repetidamente el botón hasta que se visualice "REP" encima del botón [4].
Remítase a 'Notas sobre el Sistema de teclas multi-función' (página 10).

2 ACTIVE/DESACTIVE la Repetición de Reproducción Pulse el botón [4] ("REP").

Cada vez que se pulse el botón, la Repetición de Reproducción cambiará como se indica a continuación.

En un CD y fuente de disco Externa

Repetición de reproducción	Visualización
Repetición de pista (En cambiador de discos)	"Repeat ON" "Track Repeat ON"
Repetición de Disco (En cambiador de discos)	"Disc Repeat ON"
DESACTIVADO	"Repeat OFF"

En fuente MP3/WMA

Repetición de reproducción	Visualización
Repetición de archivo	"File Repeat ON"
Repetición de carpeta	"Folder Repeat ON"
DESACTIVADO	"Repeat OFF"

Reproducción con Exploración

Reproducción de la primera parte de cada canción de la carpeta de disco o MP3/WMA que esté escuchando y búsqueda de la canción que desee escuchar.

1 Seleccione la sección de función de tecla Pulse el botón [NEXT].

Pulse repetidamente el botón hasta que se visualice "SCAN" encima del botón [2].
Remítase a 'Notas sobre el Sistema de teclas multi-función' (página 10).

2 Inicie la Reproducción con Exploración Pulse el botón [2] ("SCAN").

Se visualiza "Scan ON".

3 Libere cuando se reproduzca la canción que desee escuchar Pulse el botón [2].

Reproducción aleatoria

Reproduzca todas las canciones del disco o carpeta MP3/WMA en orden aleatorio.

1 Seleccione la sección de función de tecla Pulse el botón [NEXT].

Pulse repetidamente el botón hasta que se visualice "RDM" encima del botón [3].
Remítase a 'Notas sobre el Sistema de teclas multi-función' (página 10).

2 ACTIVE/DESACTIVE la Reproducción Aleatoria Pulse el botón [3] ("RDM").

Cada vez que se pulsa el botón, la Reproducción Aleatoria se activa o desactiva.
Cuando está activada se visualiza "Random ON".



- Cuando se pulsa el botón [▶▶], comenzará la selección de la siguiente canción.

Función de cambiador de discos

Reproducción Aleatoria de Magazine

Reproduzca las canciones de todos los discos del cambiador de discos en orden aleatorio.

1 Seleccione la sección de función de tecla Pulse el botón [NEXT].

Pulse repetidamente el botón hasta que se visualice "M.RDM" encima del botón [5].
Remítase a 'Notas sobre el Sistema de teclas multi-función' (página 10).

2 ACTIVACIÓN/DESACTIVACIÓN de la Reproducción Aleatoria de Magazine Pulse el botón [5] ("M.RDM").

Cada vez que se pulsa el botón, la Reproducción Aleatoria Magazine se activa o desactiva.
Cuando está activada se visualiza "M.Random ON".



- Cuando se pulsa el botón [▶▶], comenzará la selección de la siguiente canción.

Función de MP3/WMA

Selección de carpetas

Selección rápida de la carpeta que desee escuchar.

1 Seleccione la sección de función de tecla **Pulse el botón [NEXT].**

Pulse repetidamente el botón hasta que se visualice "FSEL" encima del botón [5]. Remítase a 'Notas sobre el Sistema de teclas multi-función' (página 10).

2 Acceso al modo de selección de carpetas **Pulse el botón [5] ("FSEL").**

Se visualiza "FOLDER SELECT". Durante el modo de Selección, se visualizará la información de carpeta tal como se indica a continuación.

Visualización del nombre de la carpeta
Muestra el nombre de la carpeta actual.



Visualización del número de carpeta
Muestra el número de la carpeta perteneciente a la carpeta seleccionada en el momento dado.

3 Seleccione el nivel de carpeta

Pulse el botón [FM] o [AM].
Con el botón [FM] se moverá 1 nivel hacia abajo y con el botón [AM] 1 nivel hacia arriba.

Selección de una carpeta del mismo nivel

Pulse el botón [◀◀] o [▶▶].
Con el botón [◀◀] se moverá a la carpeta anterior y con el botón [▶▶] a la carpeta siguiente.

Retorno al nivel superior
Pulse el botón [4] ("HOME").

Despliegue la pantalla de nombre de la carpeta

Pulse el botón [SCRL].

4 Decida la carpeta que desee que se reproduzca **Pulse el botón [2] ("OK").**

El modo de selección de carpeta se libera y el MP3/WMA de la carpeta visualizada es reproducido.



- Los métodos para ir a otras carpetas en el modo de selección de carpetas son diferentes de los del modo de búsqueda de carpetas. Véase 'Notas sobre la reproducción de MP3/WMA' (página 8) respecto de los detalles.

Cancelación del modo de selección de carpeta

Pulse el botón [3] ("EXIT").

Características de CD/MP3/WMA/control de disco Externo

Asignación de Nombre de Disco (DNPS)

Asignación de un título a un CD.

1 Reproduzca el disco al que desee asignar el título



- No puede asignarse un título a un medio MD o MP3/WMA.
- Remítase a 'Cambio de Visualización de Texto' (página 14/18) y seleccione la visualización "DNPS".

2 Acceda al modo de Ajuste de nombre Pulse el botón [NAME.S] durante más de 2 segundos.

Se visualiza "NAME SET".

3 Mueva el cursor a la posición de introducción de carácter Pulse el botón [◀◀] o [▶▶].

4 Seleccione el tipo de carácter Pulse el botón [2] — [4].

Cada vez que se pulse el botón, el tipo de carácter cambiará como se indica a continuación.

Visualización de tipo de carácter	Botón
Alfabeto (Mayúsculas/Minúsculas)	[2] ("A - a")
Números y símbolos	[3] ("1")
Caracteres especiales (caracteres de Acento)	[4] ("CHAR")

5 Seleccione los caracteres Pulse el botón [FM] o [AM].



- Los caracteres pueden introducirse mediante el mando a distancia con los botones numéricos.
Ejemplo: Si se introduce "DANCE".

Carácter	Botón	Veces que es pulsado
"D"	[3]	1
"A"	[2]	1
"N"	[6]	2
"C"	[2]	3
"E"	[3]	2

6 Repita los pasos 3 a 5 e introduzca el nombre.

7 Salga del modo de ajuste de nombre Pulse el botón [NAME.S].



- Cuando la operación se detiene durante 10 segundos, se registra el nombre de ese momento y el modo de

Ajuste de Nombre se cierra.

- Medios a los que se puede asignar nombre.
 - Reproductor de CD interno: 30 discos
 - Cambiador/reproductor de CD externo: Varía de acuerdo con el cambiador/reproductor de CD.
Remítase al manual del cambiador/reproductor de CD.
- El título del CD puede cambiarse mediante el mismo procedimiento utilizado para la asignación de nombre.

Despliegue de Texto/Título

Despliegue del texto de CD o el título de MD.

Pulse el botón [SCRL].

Función de cambiadores de discos con mando a distancia

DNPP (Disc Name Preset Play)

Selección del CD visualizado en la DNPS de los discos CD ajustados en el cambiador de discos.

1 Acceda al modo DNPP

Pulse el botón [DNPP] del mando a distancia.

Cuando se visualiza "DNPP", DNPS se visualiza por orden.

Visualización de Avance / Inversión

Pulse el botón [DISC-] o botón [DISC+].

2 Cuando se visualiza el disco deseado

Pulse el botón [OK] del mando a distancia.

Se reproducirá el disco visualizado.

Cancelación del modo DNPP

Pulse el botón [DNPP] del mando a distancia.

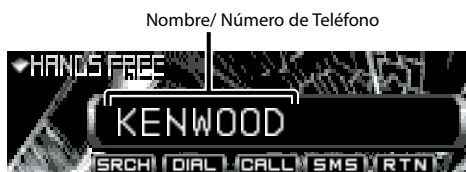
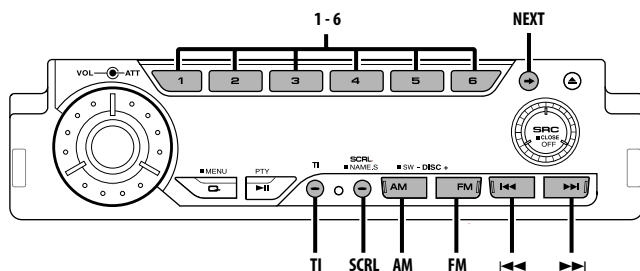

Recepción de una llamada

Las llamadas recibidas pueden ser contestadas cuando se conecta la unidad de Manos Libres GSM (accesorio opcional) a esta unidad.

1 Cuando se reciba una Llamada

Se visualizará "Hands Free".

2 Acepte una llamada

Pulse el botón [1], [3] — [6] o [NEXT].

Display: A

Cambio entre el Nombre y el Número de Teléfono

Pulse el botón [TI].

Cada vez que se pulsa el botón, la visualización cambia como se indica a continuación.

Información

Nombre

Número de Teléfono

3 Colgar

Pulse el botón [2] ("HANG").



- La inserción de un disco mientras tiene lugar una llamada ocasionará que el teléfono se cuelgue.

Búsqueda de Guía Telefónica

Selección de un número de teléfono de la guía telefónica.

1 Seleccione la sección de función de tecla

Pulse el botón [NEXT].

Pulse repetidamente el botón hasta que se visualice "H-F" encima del botón [2] (KDC-W8027)/ [3] (KDC-PSW9527/W9027).

Remítase a 'Notas sobre el Sistema de teclas multi-función' (página 10).

2 Acceda al modo de Manos Libres

Pulse el botón [2]/ [3] ("H-F").

3 Seleccione el elemento del Modo de

Búsqueda de Guía Telefónica

Pulse el botón [2] ("SRCH").

Cada vez que se pulsa el botón, el modo cambia de la manera siguiente:

Elemento del Modo de	Visualización
Búsqueda de Guía Telefónica	
Modo de Selección de Iniciales	"Initial SEL"
Modo de Reclamada	"Redial"

4 Seleccione la inicial de una persona que desee llamar (En el Modo de Selección de Iniciales)

Pulse el botón [FM] o [AM].



- Las iniciales que incluyan nombres que no correspondan no se visualizarán.

5 Cambie el Nombre

Pulse el botón [◀◀] o [▶▶].

Cambio entre el Nombre y el Número de Teléfono

Pulse el botón [TI].



- No disponible si el nombre no ha sido guardado.
- No aplicable si la función de despliegue de texto se ha ajustado a Automático (en el menú).

Despliegue del nombre y del número de teléfono

Pulse el botón [SCRL].

6 Marque el número seleccionado

Pulse el botón [4] ("CALL").

7 Colgar

Pulse el botón [2] ("HANG").

Cancelación del modo de Manos Libres

Pulse el botón [6] ("RTN")

Función del mando a distancia

Llamada Directa

Introducción del número de teléfono mediante los botones numéricos del mando a distancia y llamada.

1 Seleccione la sección de función de tecla

Pulse el botón [NEXT].

Pulse repetidamente el botón hasta que se visualice "H-F" encima del botón [2]/ [3].

Remítase a 'Notas sobre el Sistema de teclas multi-función' (página 10).

2 Acceda al modo de Manos Libres

Pulse el botón [2]/ [3] ("H-F").

3 Seleccione el Modo de Llamada

Pulse el botón [3] ("DIAL").

Se visualiza "Number Dial".

4 Introduzca el número de teléfono

Pulse los botones numéricos [#], [*] y [+]
(ANG) en el mando a distancia.



- Puede introducir un máximo de 32 dígitos.
- Si se introduce un dígito incorrecto, pulse el botón [◀] para borrarlo.

5 Marque un número de entrada

Pulse el botón [4] ("CALL").

6 Colgar

Pulse el botón [2] ("HANG").

Cancelación del modo de Manos Libres

Pulse el botón [6] ("RTN")

Modo de SMS (Servicio de Mensajes Breves)

1 Seleccione la sección de función de tecla Pulse el botón [NEXT].

Pulse repetidamente el botón hasta que se visualice "H-F" encima del botón [2]/ [3]. Remítase a 'Notas sobre el Sistema de teclas multi-función' (página 10).

2 Acceda al modo de Manos Libres Pulse el botón [2]/ [3] ("H-F").

3 Seleccione el modo SMS Pulse el botón [5] ("SMS"). Se visualiza "SMS Mode".

4 Seleccione el Mensaje Pulse el botón [FM] o [AM].

5 Cambie la Visualización Pulse el botón [◀◀] o [▶▶].

Cada vez que se pulsa el botón, el modo cambia de la manera siguiente:

Elemento del Modo SMS
Nombre/Número de teléfono
Date
Mensaje

Cuando la línea de visualización del mensaje tiene 'Despliegue de Texto' (página 52) ajustado a "Manual", El despliegue es posible con [◀◀]/ [▶▶], y cuando la configuración se ajusta a "Auto", el despliegue es automático.

Cambio entre el Nombre y el Número de Teléfono

Pulse el botón [TI].

Despliegue de la visualización del nombre y del número de teléfono

Pulse el botón [SCRL].

6 Salga del modo de Manos Libres Pulse el botón [6] ("RTN")



- Cuando se Reciba un Nuevo Mensaje, se visualizará "New Message".

Sincronización de datos de Guía Telefónica/Mensaje (SMS)

Sincronización de los datos de esta unidad con los datos del teléfono GSM.

1 Seleccione la sección de función de tecla Pulse el botón [NEXT].

Pulse repetidamente el botón hasta que se visualice "SYNC" encima del botón [3] (KDC-W8027)/ [4] (KDC-PSW9527/W9027). Remítase a 'Notas sobre el Sistema de teclas multi-función' (página 10).

2 Sincronice los datos Pulse el botón [3]/ [4] ("SYNC").

La pantalla "GSM Memory SYNC" se apaga cuando se inicia la sincronización de datos.

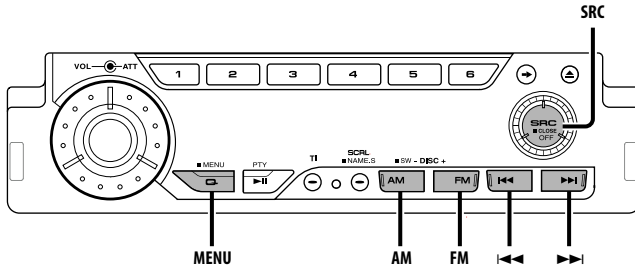

Visualización Menú



Sistema de Menús

Ajuste de la función de sonido bip, etc. durante el funcionamiento.

Aquí se explica el método de funcionamiento básico del sistema de Menús. La referencia a los elemento de menús y el contenido de sus ajustes se encuentra a continuación de esta explicación de funcionamiento.

1 Acceda al modo de Menús

Pulse el botón [MENU] durante más de 1 segundo.

Se visualiza "MENU".

2 Seleccione el elemento de menú

Pulse el botón [FM] o [AM].

Ejemplo: Cuando desee ajustar el sonido de bip, seleccione la visualización "Beep".

3 Ajuste el elemento de menús.

Pulse el botón [◀◀] o [▶▶].

Ejemplo: Cuando se selecciona "Beep", cada vez que se pulse el botón cambiará a "Beep: ON" o "Beep: OFF". Seleccione 1 de ellos como el ajuste.

Puede continuar volviendo al paso 2 y ajustando otras opciones.

4 Salga del modo de Menús

Pulse el botón [MENU].



- Cuando se visualizan otras opciones, aplicables al método de funcionamiento básico mencionado, se introduce la tabla de contenidos de sus ajustes. (Normalmente, el ajuste situado en la parte superior de la tabla es el ajuste original) Además, la explicación de los elemento que no son aplicables (Ajuste manual del reloj' etc.) se introducen paso a paso.

En modo Standby

Código de Seguridad

Debido a que es necesaria la autorización del Código de Seguridad cuando se extrae del vehículo, la personalización de esta unidad por medio del Código de Seguridad resulta útil en la prevención de robos.



- Cuando se activa la función de Código de Seguridad, no puede liberarse.

Observe que su Código de Seguridad es el número de 4 cifras introducido en su "Car Audio Passport" de este paquete.

1 Acceda al modo En Espera

Pulse el botón [SRC].

Seleccione la visualización "STANDBY".

2 Acceda al modo de menú

Pulse el botón [MENU] durante más de 1 segundo.

Cuando se visualice "MENU", se visualizará "Security".

3 Acceda al modo de Código de Seguridad

Pulse el botón [◀◀] o [▶▶] durante más de 1 segundo.

Cuando se visualice "ENTER", se visualizará "CODE".

4 Seleccione las cifras que desea introducir

Pulse el botón [◀◀] o [▶▶].

5 Seleccione los números del Código de Seguridad

Pulse el botón [FM] o [AM].

6 Repita los pasos 4 y 5 y complete el Código de Seguridad.

7 Confirme el Código de Seguridad

Pulse el botón [▶▶] durante más de 3 segundos.

Cuando se visualice "RE-ENTER", se visualizará "CODE".

8 Repita los pasos 4 a 7, y introduzca de nuevo el código de seguridad.

Se visualiza "APPROVED".

La función de Código de Seguridad se activa.



- Si introduce un Código diferente a su Código de Seguridad, deberá volver a comenzar desde el paso 4.

Pulse el botón Reset y cuando sea desconectado de la alimentación por batería

1 ACTIVE el encendido.

2 Repita los pasos 4 a 7, y introduzca de nuevo el código de seguridad.

Se visualiza "APPROVED".

La unidad ya puede utilizarse.



- Si se introduce un código incorrecto, se visualizará "WAITING", y se generará el tiempo prohibido de entrada mostrado a continuación. Después de que el tiempo prohibido de entrada transcurre, se visualizará "CODE", y la entrada podrá ser realizada.

Número de veces que se introdujo el código incorrecto	Tiempo prohibido de entrada
1	—
2	5 minutos
3	1 hora
4	24 horas

Tono de Sensor de Contacto

ACTIVACIÓN/DESACTIVACIÓN del sonido de comprobación de funcionamiento (sonido bip).

Visualización	Preajuste
"Beep: ON"	Se escucha un beep.
"Beep: OFF"	Beep cancelado.

Ajuste manual del reloj



- Este ajuste puede realizarse cuando 'Sincronice el reloj' (página 48) se ajusta a desactivado.

1 Seleccione el modo de Ajuste de Reloj

Pulse el botón [FM] o [AM].

Seleccione la visualización "Clock Adjust".

2 Acceda al modo de Ajuste del Reloj

Pulse el botón [◀◀] o [▶▶] durante más de 1 segundo.

La indicación horaria parpadea.

3 Ajuste las horas

Pulse el botón [FM] o [AM].

Ajuste los minutos

Pulse el botón [◀◀] o [▶▶].

4 Salga del modo de ajuste del Reloj

Pulse el botón [MENU].

Acerca del Menú

Cuando se conecta la unidad de manos libres; En modo Standby

Ajuste de altavoz para la voz del teléfono

Selección del altavoz que va a emitir la voz del Teléfono.

Visualización	Preajuste
"SP SEL: ALL"	Voz del teléfono enviada al altavoz frontal y posterior.
"SP SEL: F-Right"	Voz del teléfono enviada al altavoz frontal derecho.
"SP SEL: F-Left"	Voz del teléfono enviada al altavoz frontal izquierdo.

Cuando se conecta la unidad de manos libres

Ajuste de la sensibilidad del micrófono

Ajustar el volumen del micrófono.

Visualización y Ajuste
"HF MIC ADJ: 00"
:
"HF MIC ADJ: 15" (Ajuste Original)
:
"HF MIC ADJ: 31"

Cuando se conecta la unidad de manos libres

Ajuste del tiempo de Respuesta Automática

Ajuste del tiempo de una llamada entrante a la respuesta automática.

Visualización y Ajuste
"Wait Time: OFF"
"Wait Time: 1s"
:
"Wait Time: 5s" (Ajuste Original)
:
"Wait Time: 30s"



- Si el tiempo ajustado en el teléfono GSM es inferior al ajustado en la unidad, se utilizará el primero.

Ajuste de la Fecha

1 Seleccione el modo de Ajuste de Fecha

Pulse el botón [FM] o [AM].

Seleccione la visualización "Date Adjust".

2 Acceda al modo de Ajuste del Fecha

Pulse el botón [◀◀] o [▶▶] durante más de 1 segundo.

La visualización de fecha parpadea.

3 Selección del elemento (día, mes o año) que desee ajustar

Pulse el botón [◀◀] o [▶▶].

Los elementos que parpadean son los que pueden ajustarse.

4 Ajuste cada elemento

Pulse el botón [FM] o [AM].

5 Repita los pasos 3 y 4 y ajuste la fecha.

6 Salga del modo de ajuste de Fecha

Pulse el botón [MENU].

Modo de Fecha

Ajuste del formato de la fecha.

1 Seleccione el modo de Fecha

Pulse el botón [FM] o [AM].

Seleccione la visualización "Date Mode".

2 Seleccione el formato de fecha

Pulse el botón [◀◀] o [▶▶].

Sincronice el reloj

Sincronización de los datos horarios de la emisora RDS y el reloj de esta unidad.

Visualización	Preajuste
"SYNC: ON"	Sincroniza la hora.
"SYNC: OFF"	Ajuste la hora manualmente.



- La sincronización del reloj tarda de 3 a 4 minutos.

DSI (Disabled System Indicator)

Después de retirar la placa frontal de la unidad, parpadea un indicador rojo como advertencia para potenciales ladrones.

Visualización	Preajuste
"DSI: ON"	El LED parpadea.
"DSI: OFF"	LED desactivado.

Iluminación seleccionable

Selección del color de iluminación del botón en verde o rojo.

Visualización	Preajuste
"Button: Red"	El color de iluminación es rojo.
"Button: Green"	El color de iluminación es verde.

Ajuste del indicador triangular

Ajusta el modo parpadeante durante el ajuste del sistema del indicador triangular (tales como control de audio, configuración de audio, configuración del sistema de múltiples claves).

Visualización	Preajuste
"TRIAGL Blink:ON"	El indicador triangular parpadea.
"TRIAGL Blink:OFF"	El indicador triangular no parpadea.

Selección de tipo de Font

Selección del font de visualización.

1 Seleccione el modo de Selección de Tipo de Font

Pulse el botón [FM] o [AM].

Seleccione la visualización "Font Select".

2 Seleccione el font

Pulse el botón [◀◀] o [▶▶].

Regulador de luz

Regula la luz de la pantalla de visualización de esta unidad automáticamente cuando las luces del vehículo están encendidas.

Visualización	Preajuste
"Dimmer: ON"	Se regula la luz de la pantalla.
"Dimmer: OFF"	No se regula la luz de la pantalla.

Ajuste de Tiempo de Espera de DESACTIVACIÓN

Ajuste del tiempo que transcurrirá hasta que comience la operación de ocultación de la placa frontal después de APAGAR la alimentación. La placa frontal se puede extraer solo durante el período de tiempo ajustado.

Visualización y Ajuste
"Off Wait : 0sec"
:
"Off Wait : 3sec" (Ajuste original)
:
"Off Wait : 25sec"

En modo Standby

Ajuste del ángulo de expulsión

Esta función ajusta la operación de apertura y cierre del panel cuando se inserta un disco y cuando se expulsa.

Visualización	Preajuste
"Eject ANG: Slope"	Abre y cierra el panel después de ajustar el ángulo del panel de control a la posición horizontal.
"Eject ANG: Level"	Abre y cierra el panel mientras mantiene el ángulo del panel de control en el valor ajustado.

Acerca del Menú

En modo Standby

Ajuste de actividad del panel

Ajusta el movimiento del panel cuando la actividad del panel (movimiento hacia atrás/adelante) ha sido seleccionada para llegar hasta su posición más extrema.

Visualización	Preajuste
"Panel Control:1"	No se puede ajustar el ángulo si la posición del panel ha sido seleccionada para llegar hasta su punto extremo. También, si ha ajustado el ángulo por debajo de la posición horizontal, el ángulo se ajustará a la posición horizontal cuando ajuste la posición del panel hasta su punto extremo.
"Panel Control:2"	El ángulo se puede ajustar independientemente de la posición del panel.

Función del KDC-W8027

Ajuste del System Q

Ajuste para determinar si la pantalla indicará los factores de ecualización del sistema (frecuencia central de graves, factor de ecualización de graves, ampliación de graves, frecuencia central de medios, factor de ecualización de medios, y frecuencia central de agudos) del control de audio.

Visualización	Preajuste
"System Q: ON"	Los factores de System Q se visualizan.
"System Q: OFF"	Los factores de System Q no se visualizan.

Función del KDC-PSW9527/KDC-W9027

Configuración de audio

Cambia entre el modo fácil y el modo PRO (para una configuración detallada) durante la configuración de audio.

Visualización	Preajuste
"Audio Setup:Easy"	Selecciona la configuración de audio rápida.
"Audio Setup:PRO"	Selecciona la configuración de audio detallada.



- Remítase a 'Configuración de audio (modo fácil)' (página 28) y 'Configuración de audio (modo PRO)' (página 30).

"Audio Setup:Easy" : [CABIN] [SP-SEL] [SP-LEV] [CALL]
"Audio Setup:PRO" : [X'over] [DTA] [EQ] [SP-LEV]
[MEMORY] [CALL]

En modo Standby

Ajuste de Silenciamiento de Amplificador Incorporado

Conmuta el control de silenciamiento del amplificador incorporado entre activado y desactivado. AL ACTIVAR el control se potencia la calidad del previo.

Visualización	Preajuste
"AMP Mute: OFF"	Se activa el amplificador incorporado.
"AMP Mute: ON"	El amplificador incorporado se desactiva.

B.M.S. (Bass Management System)

Ajuste el nivel de refuerzo de graves del amplificador externo con la unidad principal.

Visualización	Preajuste
"AMP Bass: Flat"	El nivel de refuerzo de graves es plano.
"AMP Bass: +6"	El nivel de refuerzo de graves es bajo (+6dB).
"AMP Bass: +12"	El nivel de refuerzo de graves es medio (+12dB).
"AMP Bass: +18"	El nivel de refuerzo de graves es alto (+18dB).



- Remítase al catálogo o al manual de instrucciones para amplificadores de potencia que pueden ser controlados desde esta unidad.
- Para amplificadores está el modelo que se puede ajustar desde lo mínimo hasta +18 dB, y el modelo que se puede ajustar desde lo mínimo hasta +12 dB. Cuando un amplificador se conecta de tal forma que solo se puede ajustar a +12, aún si se selecciona "AMP Bass: +18" este no funcionará correctamente.

B.M.S. Compensación de frecuencias

Ajuste de la frecuencia central reforzada por el B.M.S.

Visualización	Preajuste
"AMP FRQ: Normal"	Refuerzo con la frecuencia central normal.
"AMP FRQ: Low"	Disminuya la frecuencia central normal en 20%.

En modo de sintonización

Boletín de Noticias con el Ajuste de Interrupción

Cambia automáticamente cuando comienza un boletín de noticias, aunque la radio no se esté escuchando. Además, puede ajustarse el intervalo de tiempo en que la interrupción no está permitida.

Visualización Ajuste

"News: OFF"

"News: 00min"

⋮

"News: 90min"

Cuando se ajusta "News: 00min" — "News: 90min", la función de Interrupción del Boletín de Noticias se activa.

Cuando está activado, el indicador "News" se activa.

Cuando comienza el boletín de noticias, se visualiza "News" y cambia al boletín de noticias.



- Si selecciona el ajuste "20min", los boletines de noticias posteriores no serán recibidos durante 20 minutos una vez que se haya recibido el primer boletín de noticias.
- El volumen del parte de noticias tiene el mismo nivel que se ha ajustado para 'Información de tráfico' (página 35).
- Esta función sólo está disponible si la emisora deseada envía código PTY para el boletín de noticias o pertenece a la 'Enhanced Other Network' Red que envía código PTY para los boletines de noticias.
- Cuando se ACTIVA la función de Interrupción del Boletín de Noticias, cambia una emisora FM.

En modo de sintonización

Búsqueda Local

Sólo las emisoras con buena recepción serán buscadas con la sintonización de búsqueda automática.

Visualización Preajuste

"Local Seek: OFF" La función de búsqueda local está DESACTIVADA.

"Local Seek: ON" La función de búsqueda local está ACTIVADA.

En modo de sintonización

Modo de Sintonización

Ajusta el modo de sintonización.

Modo de Sintonización	Visualización	Funcionamiento
Búsqueda automática	"Seek mode: Auto 1"	Búsqueda automática de una emisora.
Búsqueda de emisora predefinida	"Seek mode: Auto 2"	Search in order of the stations in the Preset memory.
Manual	"Seek mode: Manual"	Control de sintonización manual normal.

En modo de sintonización

Entrada de Memoria Automática

Respecto del método de funcionamiento consulte 'Entrada de Memoria Automática' (página 34).

AF (Alternative Frequency)

Cuando haya mala recepción, cambia automáticamente a otra frecuencia que emita el mismo programa en la misma red RDS y que ofrezca mejor recepción.

Visualización	Preajuste
"AF: ON"	La función AF está activada.
"AF: OFF"	La función AF está desactivada.



- Cuando no haya ninguna otra emisora con una recepción más fuerte para el mismo programa de la red RDS, quizás oiga la emisión entrecortada. En tal caso, desactive la función AF.

Restricción de la Zona RDS (Función de Restricción de Zona)

Es posible la selección de restringir o no los canales RDS, recibidos con la función AF para una red particular, a una zona específica.

Visualización	Preajuste
"Regional: ON"	La Función de Restricción de zona está activada.
"Regional: OFF"	La Función de Restricción de zona está desactivada.



- Algunas veces, las emisoras de la misma red emiten programas diferentes o utilizan nombres de servicios de programas diferentes.

Búsqueda TP Automática

Cuando la función TI está activada y las condiciones de recepción son malas durante la audición de una emisora de información de tráfico, se realizará una búsqueda automática de otra emisora de información de tráfico con mejores condiciones de recepción.

Visualización	Preajuste
"ATPS: ON"	La función de Búsqueda de TP Automática está ACTIVADA.
"ATPS: OFF"	La función de Búsqueda de TP Automática está DESACTIVADA.

En recepción FM

Recepción Monaural

Es posible reducir el ruido recibiendo las emisoras estéreo en monaural.

Visualización	Preajuste
"MONO: OFF"	La recepción monaural está desactivada.
"MONO: ON"	La recepción monaural está activada.

Despliegue de Texto

Ajuste del Despliegue de texto visualizado.

Visualización	Preajuste
"Scroll: Manual"	No hace el despliegue.
"Scroll: Auto"	Hace el despliegue cuando la visualización cambia.



- El texto desplegado se indica a continuación.
 - Texto de CD
 - Nombre de Carpeta/ Nombre de Archivo/ Título de canción/Nombre de artista/ Nombre de álbum
 - Título de MD
 - Texto de Radio
 - Texto para la fuente de manos libres GSM (mensaje, etc.)

Temporizador de desconexión automática

Ajuste del temporizador para apagar esta unidad automáticamente en modo en espera prolongado.

Este ajuste sirve para ahorrar energía de la batería del vehículo.

Visualización	Preajuste
"OFF: - - - -"	Función de desactivación por Temporizador desactivada.
"OFF: 20min" (Ajuste original)	Apaga la alimentación transcurridos 20 minutos.
"OFF: 40min"	Apaga la alimentación transcurridos 40 minutos.
"OFF: 60min"	Apaga la alimentación transcurridos 60 minutos.



- Este ajuste se realiza después de ajustar 'Código de Seguridad' (página 46).

Configuración de entrada auxiliar incorporada

Ajuste la función de entrada auxiliar incorporada.

Visualización	Preajuste
"Builtin AUX: OFF"	Al seleccionar la fuente no hay entrada auxiliar.
"Builtin AUX: ON"	Al seleccionar la fuente hay entrada auxiliar.

En modo Standby

Ajuste de la lectura del CD

Cuando existe algún problema en la reproducción de un CD con formato especial, este ajuste reproduce el CD forzosamente.

Visualización	Preajuste
"CD READ: 1"	Reproducir CD y MP3/WMA.
"CD READ: 2"	Reproducir CD forzosamente.



- El ajuste "CD READ: 2" no puede reproducir MP3/WMA.
Es posible que algunos CDs de música no se puedan reproducir aún en el modo "CD READ: 2".

Función del KDC-PSW9527

En modo Standby

Descarga de películas

Descarga de películas y fondo de pantalla. Las películas descargadas pueden utilizarse para la visualización de esta unidad.

1 Inserte un CD-R/CD-RW.

Inserte un CD-R/CD-RW que contenga los archivos que va a descargar en esta unidad. Remítase a 'Reproducción de CD y MP3/WMA' (página 38) respecto de los detalles. Nuestra URL <http://www.kenwood.net-disp.com> describe cómo realizar un CD-R/CD-RW.

2 Acceda al modo En Espera

Pulse el botón [SRC].

Seleccione la visualización "STANDBY".

3 Acceda al modo de Menús

Pulse el botón [MENU] durante más de 1 segundo.

Se visualiza "MENU".

4 Seleccione el modo de descarga

Pulse el botón [FM] o [AM].

Seleccione la visualización "DISP Data DL".

5 Acceda al modo de descarga

Pulse el botón [◀◀] o [▶▶].

Se visualiza "File Check!!".

6 Seleccione los archivos que va a descargar

Pulse el botón [FM] o [AM].

7 Comience la descarga

Pulse el botón [◀◀] o [▶▶] durante más de 2 segundos.

Se visualiza "Downloading".

Cuando termine la descarga se visualizará "Finished Download".



- La descarga de una película puede durar hasta 10 minutos.



Nivel de gradación

Cancelación de descarga

Pulse el botón [MENU].

8 Salga del modo de descarga

Pulse el botón [MENU].



- Número de archivos que pueden descargarse.
 - Película descargada: 1 archivo
 - Fondo de pantalla: 1 archivo
- Cuando se descarga una película nueva, se escribe encima de la película que esté descargada en ese momento.
Además, cuando se descarga un fondo de pantalla nuevo, se escribe encima del fondo de pantalla que esté descargado en ese momento.
No hay modo de borrar las películas descargadas
- Las películas descargadas pueden utilizarse para visualización.
'Cambio de la parte gráfica/pantalla del analizador de espectro' (página 17).
'Selección del Papel Tapiz' (página 17).
- Cuando no pueda descargar las películas en esta unidad puede que haya un problema con el método de escritura del CD-R/CD-RW.
Consulte el URL <http://www.kenwood.net-disp.com>, y vuelva a escribir el CD-R/CD-RW.

Acerca del Menú

Con la conexión de LX AMP a la unidad

Control AMP

Es posible controlar el amplificador LX AMP conectado a la unidad.

1 Selección del modo AMP

Pulse el botón [FM] o [AM].

Seleccione la visualización "AMP Control".

2 Acceso al modo de control AMP

Pulse el botón [◀◀] o [▶▶] durante más de 1 segundo.

3 Selección del ítem de control AMP para su ajuste

Pulse el botón [FM] o [AM].



- Respecto de los detalles del ítem de control AMP, consulte el manual de instrucciones que acompaña al amplificador LX AMP.

4 Ajuste del modo de control AMP

Pulse el botón [◀◀] o [▶▶].

5 Salida del modo de control AMP

Pulse el botón [MENU].



- No es posible utilizar la operación LX AMP durante el modo de espera.

Selección del funcionamiento giratorio del volumen

Es posible ajustar varios ítems por medio del botón giratorio de volumen.

Visualización	Preajuste
"Rotary SEL:ON"	El botón giratorio de volumen se puede utilizar para la configuración del ítem.
"Rotary SEL:OFF"	El botón giratorio de volumen no se puede utilizar para la configuración del ítem.



- Para utilizar el botón giratorio de volumen para la configuración de ítem, seleccione "Rotary SEL: ON" y pulse el botón [1] en cada modo de configuración.

Operaciones básicas del control remoto

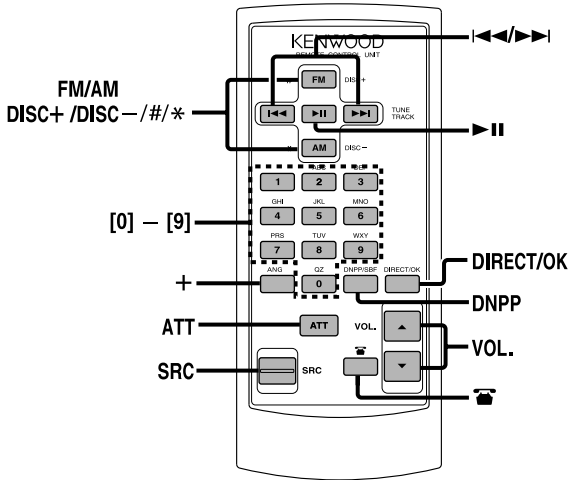

Carga y Recambio de la Pila

Utilice una pila de litio (CR2025).

Inserte las pilas con los polos + y - alineados correctamente, siguiendo la ilustración del interior del compartimiento.

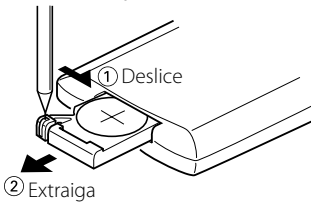

⚠ ADVERTENCIA

- Guarde las pilas no utilizadas lejos del alcance de los niños. Llame al médico inmediatamente si la pila fuera tragada por accidente.



- No coloque el mando a distancia sobre sitios calientes como encima del salpicadero.

Operaciones básicas

Botones [VOL.]

Ajuste del volumen.

Botón [SRC]

Cada vez que se pulse el botón, la fuente cambiará.

Respecto del orden de cambio de la fuente, remítase a 'Selección de la fuente' (página 13).

Botón [ATT]

Baja el volumen rápidamente.

Cuando se pulsa de nuevo, vuelve al nivel anterior.

Operaciones básicas del control remoto

En fuente Sintonizador

Botones [AM]/ [FM]

Seleccione la banda.

Cada vez que pulse el botón [FM] cambiará entre las bandas FM1, FM2, y FM3.

Botones [◀◀]/ [▶▶]

Sintonice la banda hacia arriba o hacia abajo.

Botones [0] — [9]

Pulse los botones [1] — [6] para recuperar las emisoras predefinidas.

Botón [DIRECT]/ [OK]

Selecciona y cancela el modo 'Sintonización de Acceso Directo' (página 33).

Botón [▶II]

Selecciona y cancela el modo 'PTY (Program Type)' (página 36).

Botón [DNPP]

Selecciona y cancela el modo 'SNPP (Station Name Preset Play)' (página 34).

En fuente de Disco

Botones [◀◀]/ [▶▶]

Pista/archivo hacia delante y hacia atrás.

Botones [DISC+]/ [DISC-]

Disco/Carpeta hacia delante y hacia atrás.

Botón [▶II]

Cada vez que se pulse el botón, la canción queda en el estado de pausa o es reproducida.

Botón [DNPP]

Selecciona y cancela el modo 'DNPP (Disc Name Preset Play)' (página 42).

Botones [0] — [9]

Estando en 'Búsqueda de Pista/Archivo Directa' (página 39) y 'Búsqueda de Disco Directa' (página 39), introduzca el número de pista/archivo/disco.

Operaciones de la Unidad de Manos Libres

Botones [◀◀]/ [▶▶]

Cambio de la visualización.

Botones [AM]/ [FM]

Cambio de las iniciales y de los mensajes.

Botones [0] — [9]/ [+]/ [#]/ [*]

Estando en 'Llamada Directa' (página 44), introduzca el número de teléfono.

Botón [☎]

Acceso y cambio del modo de Manos Libres. Pulse el botón durante al menos un segundo para marcar un número de teléfono o para colgar.

Accesorios/ Procedimiento de instalación

Accesorios

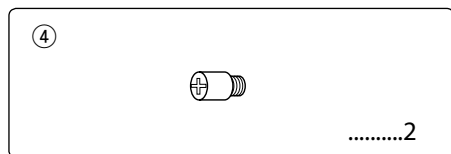
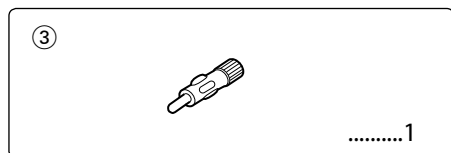
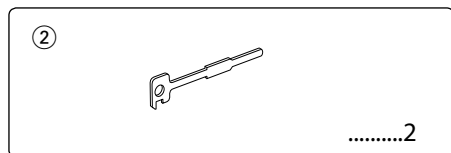
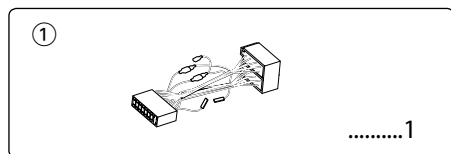

Procedimiento de instalación

1. Para evitar cortocircuitos, retire la llave del encendido y desconecte el terminal ⊖ de la batería.
2. Conecte correctamente los cables de entrada y de salida de cada unidad.
3. Conecte el cable del mazo de conductores.
4. Conecte el conector B del mazo de conductores al conector de altavoz de su vehículo.
5. Conecte el conector A del mazo de conductores al conector de alimentación exterior de su vehículo.
6. Conecte el conector del mazo de conductores a la unidad.
7. Instale la unidad en su automóvil.
8. Vuelva a conectar el terminal ⊖ de la batería.
9. Gire la llave de encendido del vehículo a la posición de desactivado y abra el panel.
10. Pulse el botón [5] y el botón de reinicio.



- Si su vehículo no está preparado para este sistema de conexión, consulte por favor a su distribuidor KENWOOD.
- Utilice únicamente adaptadores de conversión de antena (ISO-JASO) cuando el cable de la antena tenga una clavija ISO.
- Asegúrese de efectuar correctamente las conexiones de los cables, insertando los jacks hasta que queden firmemente bloqueados.
- Si el encendido de su vehículo no tiene posición ACCESORIO (ACC), o si el cable del encendido está conectado a una fuente de alimentación con voltaje constante tal como un cable de batería, la alimentación de la unidad no estará interconectada con el encendido (es decir, que no se encenderá o apagará junto con el encendido). Si desea interconectar la alimentación de la unidad con el encendido, conecte el cable del encendido a una fuente de alimentación que pueda conectarse y desconectarse con la llave de encendido.
- Si se funde el fusible, en primer lugar asegúrese de que los cables no hayan causado un cortocircuito, y luego reemplace el fusible usado por otro del mismo régimen.
- Enrolle los cables no conectados con una cinta de vinilo u otro material similar para que queden aislados. Para evitar cortocircuitos, no retire las tapas de los extremos de los cables o terminales no conectados.
- Conecte los cables de los altavoces a cada uno de los terminales correspondientes. La conexión compartida de los cables ⊖ o la conexión a masa de los mismos a cualquier parte metálica del automóvil podrá dañar la unidad o impedir su correcto funcionamiento.
- Después de instalar la unidad, compruebe que las lámparas de freno, las lámparas de destello, el limpiaparabrisas, etc. funcionen satisfactoriamente.
- Si la consola tiene una tapa, asegúrese de instalar la unidad de modo que la placa frontal no golpee la tapa al abrir y cerrar.
- Instale la unidad en un ángulo de 30° o menos.

Conexión de cables a los terminals

	A	B
KDC-PSW9527	Salida del subwoofer (Azul marino)	Salida central (Azul marino)
KDC-W9027	Salida del subwoofer (Negro)	—
KDC-W8027	Salida derecha del subwoofer (Rojo)	Salida izquierda del subwoofer (Blanco)

Adaptador de conversión de antena (ISO-JASO) (Accesorio ③)

Cable de la antena (ISO)

Entrada de antena de FM/AM

A pantalla externa/dirección remota

Fusible (10A)

Al cambiador de discos KENWOOD / Unidad de manos libres GSM / Accesorio opcional externo

Para conectar estos cables, remítase a los manuales de instrucciones relacionados.

Mazo de conductores (Accesorio ①)

Cable de control del amplificador externo (Rosado/negro)

Al terminal "EXT.AMPCONT" del amplificador con la función de control del amplificador externo.

Cable de silenciamiento TEL (Marrón)

Conecte al terminal puesto a masa ya sea al sonar el teléfono o durante la conversación.

Si no se efectúan las conexiones, no deje que el cable sobresalga de la lengüeta.

Para conectar el sistema de navegación KENWOOD, consulte su manual de navegación.

Cable de control de potencia/control de antena motriz (Azul/blanco)

Conecte al terminal de control de alimentación cuando utilice el amplificador de potencia opcional, o al terminal de control de antena del vehículo.

Cable de la batería (Amarillo)

Cable del encendido (Rojo)

Vea la página siguiente

Patilla A-7 (Rojo)

Patilla A-4 (Amarillo)

Conector A

8 6 4 2

7 5 3 1

Conector B

8 6 4 2

7 5 3 1

Guía de función del conector

Número de patillas para conectores ISO	Color del cable	Funciones
Conector de fuente extern		
A-4	Amarillo	Batería
A-5	Azul/blanco	Control de alimentación
A-6	Naranja/blanco	Reductor de luminosidad
A-7	Rojo	Encendido (ACCESORIO (ACC))
A-8	Negro	Conexión a tierra (masa)
Conector de altavoz		
B-1	Púrpura	Trasero derecho (+)
B-2	Púrpura/Negro	Trasero derecho (-)
B-3	Gris	Delantero derecho (+)
B-4	Gris/Negro	Delantero derecho (-)
B-5	Blanco	Delantero izquierdo (+)
B-6	Blanco/Negro	Delantero izquierdo (-)
B-7	Verde	Trasero izquierdo (+)
B-8	Verde/Negro	Trasero izquierdo (-)

▲ ADVERTENCIA

Conexión del conector ISO

La disposición de las patillas de los conectores ISO depende según el tipo de vehículo. Asegúrese de efectuar las conexiones de manera apropiada para evitar que se dañe la unidad. El ajuste de fábrica para la conexión del mazo de conductores se describe más abajo en [1]. Si las patillas del conector ISO están dispuestos tal como se describe en [2] o [3], efectúe la conexión de la manera indicada en la figura.

Asegúrese de volver a conectar el cable como se indica en [2], a continuación, para instalar la unidad en vehículos

Volkswagen.

[1] (Ajuste de fábrica) La patilla A-7 (roja) del conector ISO del vehículo esta interconectada con el encendido, y la patilla A-4 (amarilla) está conectada a una fuente de alimentación constante.

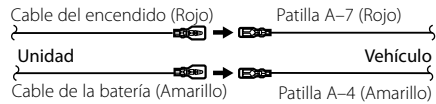

[2] La patilla A-7 (roja) del conector ISO del vehículo está conectada a la fuente de alimentación constante, y la patilla A-4 (amarilla) está interconectada con el encendido.

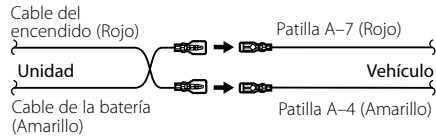

[3] La patilla A-4 (amarilla) del conector ISO del vehículo no está conectada a ningún punto, mientras que la patilla A-7 (roja) está conectada a la fuente de alimentación constante (o ambas patillas, A-7 (roja) y A-4 (amarilla) se encuentran conectadas a una fuente de alimentación constante).

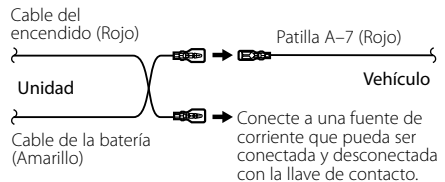

Instalación

Correa de montaje metálico
(disponible en el comercio)

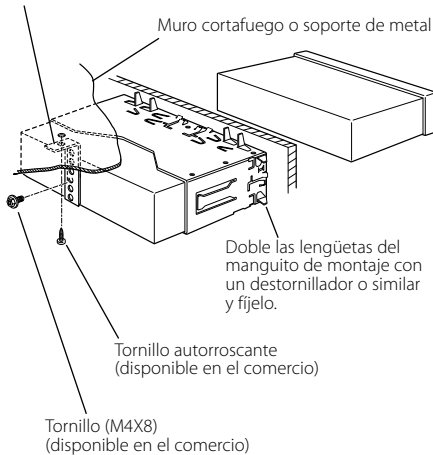

- Asegúrese de que la unidad esté firmemente instalada en su lugar. Si está instalada en forma inestable, podrían ocurrir fallas de funcionamiento (p.ej., saltos de sonido).

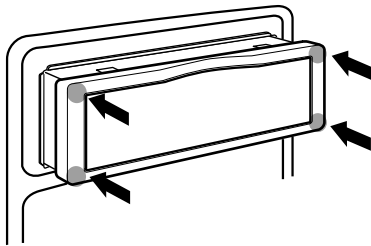

- Para instalar la unidad, asegúrese de que la parte delantera del panel de control esté de cara hacia usted, e inserte la unidad en el soporte de montaje presionando las cuatro esquinas del marco de goma al mismo tiempo. No aplique mucha presión a otras secciones que no sean las esquinas, ya que podrían producirse problemas, como imposibilidad de apertura o cierre del panel.
- El orificio en el centro del cuadro de caucho está diseñado para facilitar la extracción de los discos. Si no desea que el orificio sea visible, coloque el cuadro de caucho en la dirección opuesta (con la parte plana en la parte superior y no en la parte inferior).

Fijación del panel posterior a la unidad

- 1 Consulte la función Extracción del Panel Posterior de la sección del 'Panel antirrobo' (página 20) y proceda a extraer el panel posterior
- 2 Inserte el tornillo de fijación del panel en los orificios situados a los lados del panel.

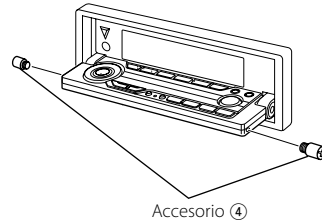

- 3 Vuelva a colocar el panel posterior.



- No inserte nunca los tornillos de fijación del panel en otros orificios que no sean los especificados. Si los inserta en otro orificio, se contraerá y podrá ocasionar daños a las partes mecánicas del interior de la unidad.

Desmontaje de la unidad

Extracción del Marco de Goma Dura

- 1 Enganche las clavijas de agarre en la herramienta de retirar y quite los dos enganches en el nivel superior. Suba el bastidor y tire de él hacia adelante tal como se indica en la figura.

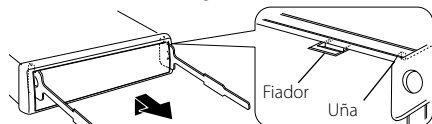

Accesorio②
Herramienta de extracción

- 2 Al quitar el nivel superior, quite las dos posiciones inferiores.

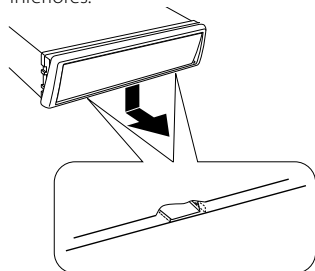

- Se puede quitar el marco de la parte de abajo de la misma forma.

Desmontaje de la unidad

- 1 Refiérase a la sección 'Extracción del Marco de Goma Dura' (página 61) y retire el marco de goma dura.
- 2 Quite el tornillo (M4x8) del panel posterior.
- 3 Inserte profundamente las dos herramientas de extracción en las ranuras de cada lado, tal como se muestra en la figura.

Tornillo (M4x8)
(disponible en el comercio)

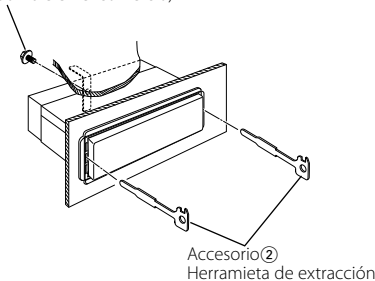

- 4 Mueva la herramienta de extracción hacia abajo, y extraiga la unidad hasta la mitad mientras presiona hacia adentro.

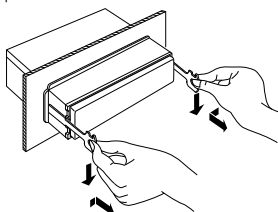

- Preste atención para no lastimarse con las uñas de la herramienta de extracción.
- 5 Termine de sacar la unidad con las manos, prestando atención para no dejarla caer.

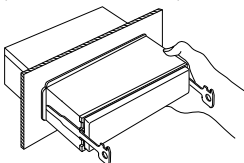

Guía Sobre Localización De Averías

Lo que podría parecer un fallo de funcionamiento de su unidad podría ser simplemente el resultado de un pequeño error de operación o de un defecto de conexión. Antes de acudir al servicio, verifique primero el siguiente cuadro sobre los problemas que se podrían presentar.

General

? No se puede conectar la alimentación.

- ✓ El fusible está fundido.
 - ☞ Después de verificar si hay cortocircuitos en los cables, reemplace el fusible por otro del mismo valor.
- ✓ El cable de altavoz toca el chásis, etc.
 - ☞ Ate o aisle el cable de altavoz debidamente y pulse el botón de reajuste.
- ✓ El modo de demostración ha sido seleccionado.
 - ☞ Mantenga pulsado el botón [5] y pulse el botón de reinicio para liberar el modo de demostración.

? Hay una fuente que no se puede conmutar.

- ✓ No hay ningún medio insertado.
 - ☞ Ajuste los medios que desea escuchar. Si no hay ningún medio en esta unidad, no se puede conmutar a cada fuente.
- ✓ El cambiador de discos no está conectado.
 - ☞ Conecte el cambiador de discos. Si el cambiador de discos no está conectado a su terminal de entrada, No se puede conmutar a una fuente de disco externa.

? Se borra la memoria al desconectar el encendido.

- ✓ El encendido y el cable de la batería están incorrectamente conectados.
 - ☞ Conecte correctamente el cable, refiriéndose a la sección 'Conexión de cables a los terminals'.

? No hay efecto de sonoridad.

- ✓ El 'System Q' (KDC-W8027) (página 20) se ajusta a SRS WOW.
 - ☞ Cámbielo a los otros ítems.

? La función del silenciador de TEL no se activa.

- ✓ El cable del silenciador de TEL no está conectado correctamente.
 - ☞ Conecte correctamente el cable, refiriéndose a la sección 'Conexión de cables a los terminals'.

? La función del silenciador de TEL se activa aunque no está conectado el cable del silenciador de TEL.

- ✓ El cable del silenciador de TEL está haciendo contacto con una parte metálica del automóvil.
 - ☞ Separe el cable del silenciador de TEL de cualquier parte metálica del automóvil.

? Aún si la sonoridad esta activada, el tono agudo no se compensa.

- ✓ Se selecciona la fuente de sintonizador.
 - ☞ El tono agudo no se compensa cuando está la fuente de sintonizador.
- ✓ El 'System Q' (KDC-W8027) (página 20) se ajusta a SRS WOW.
 - ☞ Cámbielo a los otros ítems.

? No se puede ajustar la frecuencia central de graves, el factor de calidad de graves, la extensión de graves, la frecuencia central de medios, el factor de calidad de medios, y la frecuencia central de agudos.

- ✓ El 'Ajuste del System Q' (página 50) está desactivado.
 - ☞ Actívelo.

? No se escucha el sonido, o el volumen es bajo.

- ✓ Las configuraciones de desvanecimiento o balance se ajustan todas hacia un lado.
 - ☞ Centre los ajustes de desvanecimiento y balance.
- ✓ Los cables de entrada/salida o el mazo de conductores están conectados incorrectamente.
 - ☞ Vuelva a conectar correctamente los cables de entrada/salida y/o el mazo de conductores. Consulte la sección de 'Conexión de cables a los terminals'.
- ✓ Los valores de desviación de volumen son bajos.
 - ☞ Suba la compensación de Volumen, remitiéndose a la sección 'Control de audio' (KDC-W8027) (página 22)/ 'Control de audio' (KDC-PSW9527/W9027) (página 26).
- ✓ El 'Ajuste de Silenciamiento de Amplificador Incorporado' (página 50) esta activado.
 - ☞ Desactívelo.
- ✓ Si selecciona PLLI en 'Configuración de audio (modo fácil)' (KDC-PSW9527/W9027) (página 28) y si se ajusta el altavoz frontal en "16 — 7*10" y el altavoz central se ajusta en "16 over," el altavoz de sonido envolvente no emitirá ningún sonido.
 - ☞ ---

? Calidad del sonido deficiente o distorsionada.

- ✓ Uno de los cables del altavoz está siendo apretado por uno de los tornillos del automóvil.
 - ☞ Verifique el conexionado del altavoz.
- ✓ Los altavoces no están conectados correctamente.
 - ☞ Vuelva a conectar los cables del altavoz de manera que cada terminal de salida quede conectado a un altavoz diferente.

? No se puede llevar cabo el ajuste de la salida del altavoz de sonido envolvente, el filtro de paso bajo y la configuración de este.

- ✓ El 'Sistema de zona dual' (página 24) esta activado.
 - ☞ Desactívelo.

? El tono del sensor de toque no suena.

- ✓ El terminal de salida de previo está siendo utilizado.
- ☞ El tono del sensor de toque no puede ser emitido desde el terminal de salida de previo.

? Aún cuando el reloj de sincronización esté activado, el reloj no se puede ajustar.

- ✓ La emisora RDS recibida no está enviando datos de tiempo.
- ☞ Recibir otra emisora RDS.

? La función de intensidad de iluminación no funciona.

- ✓ El cable de intensidad de iluminación no está conectado correctamente.
- ☞ Verifique la conexión del cable de intensidad de iluminación.

? El panel no está escondido aun cuando la alimentación esté desactivada.

- ✓ La función de protección para prevenir que los dedos y otros elementos caigan dentro y queden atrapados entre el panel y esta unidad ha sido activada.
- ☞ Apague la alimentación nuevamente.

? El sonido se interrumpe cuando se activa el sistema de zona dual.

- ✓ Cuando se activa el sistema de zona dual mientras el sistema de menú 's 'AF (Alternative Frequency)' (página 51) está activado, la calidad del sonido puede verse afectada desfavorablemente si la fuente interna está ajustada al sintonizador.
- ☞ ---

? No hay efectos de control de audio.

- ✓ El ítem WOW en 'Control de audio' (KDC-PSW9527/W9027) (página 26) y el ítem SRS WOW en 'System Q' (KDC-W8027) (página 20) no tienen efecto en la salida trasera.
- ☞ ---

? El panel de control se mueve solo.

- ✓ El modo de demostración ha sido seleccionado.
- ☞ Mantenga pulsado el botón [5] y pulse el botón de reinicio para liberar el modo de demostración.

? Aunque controle el "T-Tone", es posible que algunos altavoces no emitan sonido.

- ✓ Se ha seleccionado "None" en el control de selección de altavoz.
- ☞ El altavoz no emite sonido si se ajusta "None" en el control de selección de altavoz.
- ✓ ---
- ☞ El altavoz de sonido envolvente no emite sonido.

Fuente de sintonizador

? Recepción de radio deficiente.

- ✓ No está extendida la antena del automóvil.
- ☞ Extraiga completamente la antena.
- ✓ El cable de control de antena no está conectado.
- ☞ Conecte correctamente el cable, refiriéndose a la sección 'Conexión de cables a los terminals'.

? No se puede introducir la frecuencia deseada con la Sintonización de acceso directo.

- ✓ Una emisora que no se puede recibir está siendo introducida.
- ☞ Introduzca una emisora que se pueda recibir.
- ✓ Está tratando de introducir una frecuencia con una unidad 0,01 MHz.
- ☞ Lo que se puede designar en la banda FM es para 0,1 MHz.

? Este no es el volumen de sonido ajustado durante la información de tráfico ajustado.

- ✓ El volumen de sonido ajustado es menor que el volumen de sonido del sintonizador.
- ☞ Si el volumen de sonido del sintonizador es más fuerte que el volumen de sonido ajustado, el volumen de sonido del sintonizador será utilizado.

Fuente de Disco

? Se visualiza "AUX EXT" sin llevar a cabo el modo de control de disco externo.

- ✓ Está conectado un cambiador de discos no soportado.
- ☞ Utilice el cambiador de discos mencionado en 'Acercas de los reproductores de CD/ cambiadores de discos conectados a esta unidad:' (página 5) de la sección 'Precauciones de Seguridad'.

? No se reproduce el disco especificado, sino otro.

- ✓ El CD especificado está muy sucio.
- ☞ Limpie el CD, refiriéndose a la sección 'Limpieza de CD'.
- ✓ El disco está cargado en una ranura diferente de la especificada.
- ☞ Saque el cartucho del disco y verifique el número del disco especificado.
- ✓ El disco está muy rayado.
- ☞ Pruebe otro disco.

? El CD es expulsado en cuanto se lo carga.

- ✓ El CD está muy sucio.
- ☞ Limpie el CD, refiriéndose a Limpieza de CDs de la sección 'Acercas de los CDs' (página 7).

? No se puede extraer el disco.

- ✓ La causa de esto es que han transcurrido más de 10 minutos desde que el interruptor ACCESORIO (ACC) del automóvil fue desactivado.
- ☞ El disco solo se puede extraer durante un término de 10 minutos después de que se ha desactivado el interruptor ACCESORIO (ACC). Si han transcurrido más de 10 minutos, active nuevamente el interruptor ACCESORIO (ACC) y pulse el botón Eject.

? El disco no se insertará.

- ✓ Existe ya otro disco insertado.
- ☞ Pulse el botón [▲] y extraiga el disco.

? La Búsqueda directa no puede realizarse.

- ✓ Otra función se activa.
- ☞ Desactive la reproducción aleatoria u otras funciones.

? No se puede realizar la búsqueda de pistas.

- ✓ Para los discos/carpetas primera o última canción.
- ☞ Para cada disco/carpetas, la Búsqueda de pista no puede realizarse en dirección de retroceso para la primera canción o en dirección de avance para la última canción.

Fuente MP3/WMA

? No se puede reproducir un MP3/WMA.

- ✓ El medio está rayado o sucio.
- ☞ Limpie el medio, remitiéndose a Limpieza de CDs de la sección 'Acerca de los CDs' (página 7).

? El sonido salta cuando un MP3/WMA está siendo reproducido.

- ✓ El medio está rayado o sucio.
- ☞ Limpie el medio, remitiéndose a Limpieza de CDs de la sección 'Acerca de los CDs' (página 7).
- ✓ No es buena la condición de grabación.
- ☞ Grabe los medios nuevamente o utilice otros.

? El tiempo de pista de MP3/WMA no se visualiza correctamente.

- ✓ ---
- ☞ Hay veces en las que no se visualiza correctamente de acuerdo con las condiciones de grabación de MP3/WMA.

En las siguientes circunstancias, consulte a su centro de servicio técnico más próximo:

Aún cuando el cambiador de disco esté conectado, la fuente del cambiador de disco no está ACTIVADA, con "AUX EXT" visualizándose en la pantalla durante el modo de cambiador.

Los mensajes mostrados a continuación presentan las condiciones de su sistema.

Eject:	No se ha cargado el cartucho de discos en el cambiador. El cartucho de discos no está completamente cargado. ☞ Cargue correctamente el cartucho de discos. No hay ningún CD en la unidad. ☞ Inserte el CD.
No Disc:	No se ha cargado el disco en el cartucho de discos. ☞ Cargue un disco en el cartucho de discos.
TOC Error:	No se ha cargado el disco en el cartucho de discos. ☞ Cargue un disco en el cartucho de discos. El CD está muy sucio. El CD está muy sucio. Limpie el CD y cárguelo correctamente. El CD está boca abajo. El CD está muy rayado. ☞ Limpie el CD y cárguelo correctamente.
E-05:	El CD está boca abajo. ☞ Cargue el CD correctamente.
Blank Disc:	No hay nada grabado en el MD.
No Track Disc:	No hay pistas grabadas en el MD, aunque hay título grabado.
E-15:	Se reprodujeron medios que no tenían datos grabados que la unidad pudiera reproducir. ☞ Utilice medios que tengan datos grabados que la unidad pueda reproducir.
No Music Data:	Se reprodujeron medios que no tenían datos grabados que la unidad pudiera reproducir. ☞ Utilice medios que tengan datos grabados que la unidad pueda reproducir. Los archivos para descargar imágenes solo se graban en CDR/CD-RW.
No Panel:	La placa frontal de la unidad esclava que se conecta a esta unidad ha sido extraída. ☞ Vuélvala a colocar.
E-77:	Por algún motivo, la unidad funciona en forma defectuosa. ☞ Pulse el botón de reposición de la unidad. Si el código "E-77" no desaparece, consulte con el centro de servicio más cercano.

Mecha Error:	El magazín de disco tiene algún problema. O la unidad está funcionando incorrectamente por alguna razón. ↻ Revise el magazín de discos. Luego, pulse el botón de reposición de la unidad. Si el código "Mecha Error" no desaparece, consulte con el centro de servicio más cercano.	Protected File:	Se reprodujo un archivo con protección contra copias. ↻ ----
Hold Error:	El circuito de protección de la unidad se activa cuando la temperatura interior del cambiador de discos automático excede de 60°C (140°F), interrumpiendo toda operación. ↻ Enfríe la unidad abriendo las ventanillas o encendiendo el acondicionador de aire. Cuando la temperatura disminuya por debajo de 60°C (140°F), se reanudará la reproducción del disco.	Can't Download/ Download Error:	Esta unidad no funciona apropiadamente por alguna razón. ↻ Pulse el botón de reposición para descargarlo nuevamente. Si se visualiza todavía este error, consulte a un distribuidor local de Kenwood.
NO NAME:	<ul style="list-style-type: none"> • Intento de visualización del DNPS durante la reproducción de CD sin tener nombres de disco preajustados. • Intento para visualizar SNPS durante la sesión recibida de la emisora sin tener nombre de emisora preajustado. • Intentar visualizar la etiqueta ID3 mientras el MP3/WMA sin etiqueta ID3 está siendo reproducido otra vez. 	No Display File:	El CD-ROM no contiene ningún archivo que se pueda descargar. ↻ Asegúrese de que los archivos creados de acuerdo a las instrucciones en 'http://www.kenwood.net-disp.com' se encuentren en el CD-ROM. No borre la extensión (.kbn) que aparece cuando se crea el archivo.
Waiting:	Los datos de texto de radio están siendo recibidos.	Incorrect File:	El archivo seleccionado para la descarga está en un formato que esta unidad no puede leer. ↻ Vuelva a crear el archivo.
Load:	Los discos se están intercambiando en el cambiador de discos.	Writing Error:	Ha habido un fallo en la escritura durante la descarga del archivo. ↻ Intente la descarga nuevamente.
Reading:	La unidad está leyendo los datos en el disco.	DEMO MODE:	El modo de demostración ha sido seleccionado. ↻ Mantenga pulsado el botón [5] y pulse el botón de reinicio para liberar el modo de demostración.
NO ACCESS:	Después de ajustarlo en el cambiador de disco, el DNPP fue realizado sin haberlo reproducido al menos 1 vez.		
IN (Parpadeo):	La sección del reproductor de CD no está funcionando apropiadamente. ↻ Reinserte el CD. Si el CD no se puede expulsar o si la pantalla continua relampagueando aún cuando el CD ha sido reinsertado apropiadamente, por favor desactive la alimentación y consulte con su centro de servicios más cercano.		
Unsupported File:	Se reprodujo un MP3/WMA con un formato que no soporta esta unidad. ↻ ----		

Especificaciones

Las especificaciones se encuentran sujetas a cambios sin previo aviso.

Sección del sintonizador de FM

- Gama de frecuencias (intervalo 50 kHz)
 - : 87,5 MHz – 108,0 MHz
- Sensibilidad útil (Relación señal/ruido = 26dB)
 - : 0,7 μ V /75 Ω
- Sensibilidad de silenciamiento (Relación señal/ruido = 46dB)
 - : 1,6 μ V /75 Ω
- Respuesta de frecuencia (\pm 3,0 dB)
 - : 30 Hz – 15 kHz
- Relación señal a ruido (MONO)
 - : 65 dB
- Selectividad (DIN) (\pm 400 kHz)
 - : \geq 80 dB
- Separación estéreo (1 kHz)
 - : 35 dB

Sección del sintonizador de MW

- Gama de frecuencias (intervalo 9 kHz)
 - : 531 kHz – 1611 kHz
- Sensibilidad útil (Relación señal/ruido = 20dB)
 - : 25 μ V

Sección del sintonizador de LW

- Gama de frecuencias
 - : 153 kHz – 281 kHz
- Sensibilidad útil (Relación señal/ruido = 20dB)
 - : 45 μ V

Sección del disco compacto

- Diode láser
 - : GaAlAs
- Filtro digital (D/A)
 - : 8 veces sobremuestreo
- Convertidor D/A
 - : 1 Bit
- Velocidad de giro (CD-DA) (MP3) (WMA)
 - : 1000 – 400 rpm (CLV 2 veces)
- Fluctuación y trémolo
 - : Menos del límite medible
- Respuesta de frecuencia (\pm 1 dB)
 - : 10 Hz – 20 kHz
- Distorsión armónica total (1 kHz)
 - : 0,01 %
- Relación señal a ruido (1 kHz)
 - : 105 dB
- Gama dinámica
 - : 93 dB
- Separación de canales
 - : 95 dB
- MP3 decodificado
 - : Compatible con MPEG-1/2 Audio Layer-3

- WMA decodificado
 - : Compatible con Windows Media Audio

Sección de audio

- Potencia máxima de salida
 - : 50 W x 4
- Salida de potencia (DIN 45324, +B=14,4V)
 - : 30 W x 4
- Acción tonal (KDC-W8027)
 - Graves: 60 Hz – 150 Hz \pm 8 dB
 - Registro medio: 500 Hz – 2 kHz \pm 8 dB
 - Agudos: 10 kHz – 17,5 kHz \pm 8 dB
- (KDC-PSW9527/W9027)
 - Graves: 60 Hz – 400 Hz \pm 9 dB
 - Registro medio: 500 Hz – 3,15 kHz \pm 9 dB
 - Agudos: 4 kHz – 16 kHz \pm 9 dB
- Nivel de salida del preamplificador/carga (durante la reproducción del disco)
 - : 5000 mV/10 k Ω (KDC-PSW9527/W9027)
 - : 2000 mV/10 k Ω (KDC-W8027)
- Impedancia de salida de preamplificador (durante la reproducción del disco)
 - : \leq 80 Ω (KDC-PSW9527/W9027)
 - : \leq 600 Ω (KDC-W8027)

Entrada auxiliar

- Respuesta de frecuencia (\pm 1 dB)
 - : 20 Hz – 20 kHz
- Voltaje de entrada máximo
 - : 1200 mV
- Impedancia de entrada
 - : 100 k Ω

General

- Tensión de funcionamiento (11 – 16V admisibles)
 - : 14,4 V
- Consumo
 - : 10 A
- Tamaño de instalación (An x Al x F)
 - : 182 x 53 x 163 mm (KDC-PSW9527/W9027)
 - : 182 x 53 x 162 mm (KDC-W8027)
- Peso
 - : 2,1 kg (KDC-PSW9527/W9027)
 - : 1,9 kg (KDC-W8027)