

KENWOOD

CD-RECEIVER

KDC-PSW9531

BEDIENUNGSANLEITUNG

Kenwood Corporation



PHATNOISE



CH 01

Sicherheitshinweise **4**

Hinweise **5**

Wissenswertes über CDs **7**

Wissenswertes über AAC, MP3 und WMA **8**

Hinweise zum Multifunktionssystem **9**

Allgemeine Funktionen **10**

- Ein- und Ausschalten
- Auswahl der Quelle
- Lautstärke
- Lautstärkeabsenkung
- Klangeinstellung
- Audio-Setup
- Subwoofer-Ausgang
- Klangfeld-Einstellung
- Klangmanagement-System
- Equalizer-Einstellung
- WOW-Einstellung
- Bypass-Einstellung
- Speichermodus
- Abrufmodus
- Abnehmbare Frontblende zum Diebstahlschutz
- Einstellung des Neigungswinkels der Frontblende
- Display-Auswahl
- Umschaltung des Grafikbereich-/Spektrumanalysator-Displays
- Auswahl des Hintergrunds
- Auswahl des Text-Displays
- Umschaltung des Text-Displays
- Umschaltung der Symbolanzeige
- Auswahl der Schriftfarbe
- Umschaltung auf externe Displayanzeige
- Telefon-Stummschaltung

Tuner-Funktionen **28**

- Senderabstimmung
- Direkteingabe der Empfangsfrequenz
- Senderspeicher
- Automatischer Senderspeicher
- Abruf der Senderspeicher

RDS-Funktionen **30**

- Verkehrsmeldungen
- Durchlaufende Anzeige des Radiotextes
- Auswahl der Programmart (PTY)
- Speichern von Programmarten
- Ändern der Sprache für die PTY-Funktion

CD-/Audio-Datei-/Externe Disc-Steuerfunktionen **33**

- Wiedergabe von CDs und Audiodateien
- Wiedergabe einer Disc von einem externen Gerät
- Schneller Vor- und Rücklauf
- Spur-/Dateisuche
- Disc-Suche/Ordnersuche
- Direkte Spur-/Dateisuche
- Direkte Discsuche
- Spur-/Datei-/Disc-/Ordner-Wiederholung
- Scan-Wiedergabe
- Zufallswiedergabe
- Magazin-Zufallswiedergabe
- Disc-Zufallswiedergabe
- Ordnerauswahl
- Umschaltung des Wiedergabemodus
- Buchstabensuche
- Eingabe eines Disc-Namens (DNPS)
- Text-/Titeldurchlauf

DAB-Tuner-Steuerfunktionen **39**

- Wissenswertes über die DAB-Tuner-Steuerung
- Senderspeicher
- Abruf eines voreingestellten Senders
- Programmart (PTY)-Funktion
- Speichern von Programmarten

Menü-Steuerung

42

Menü-Steuerung
Sicherheitscode
Tastenton
Manuelle Einstellung der Uhrzeit
Einstellung des Datums
Datumsanzeige-Modus
Synchronisierung der Uhrzeit-Anzeige
"Gesperrt"-Anzeige (DSI)
Einstellung der Tastenbeleuchtung
Dimmer
Kontrasteinstellung
Anzeige-Umkehreinstellung
Ausschalten des integrierten Verstärkers
Einstellung des Dual Zone-Systems
B.M.S. (Bass Management System)
B.M.S.- Scheitelfrequenz
AMP-Steuerung
Nachrichteneinblendungen mit Zeitüberschreitungs-
funktion
Regionalsender-Suche
Abstimmungsmodus
AF (Alternative Frequency)
Einschränkung der RDS-Region (Region Restrict
Function)
Automatische Verkehrsfunk-Suche
Mono-Empfang
Auswahl eines Namens für den Zusatzeingang
und eine Disc
Textdurchlauf
Einstellung des Integrierten Zusatzeingangs
Automatische Ausschaltung
CD-Lese-Einstellung
Herunterladen von Bildern und
Videosequenzen
Sprachindex
Anzeige der ACDrive-Firmware-Version
Individuelle ID-Anzeige
Demonstrationsmodus
Für die DAB-Tuner-Quelle hinzugefügtes Menü

Grundlegende

Fernbedienungsfunktionen 51

Zubehör/Hinweise zum Einbau 53

Anschlussdiagramm 54

Einbau 56

Entfernen des Geräts 57

Fehlersuch 58

Technische Daten 61

WOW, SRS und das -Symbol sind
Warenzeichen der SRS Labs, Inc.
Die WOW-Technologie wird unter der Lizenz
von SRS Labs, Inc. mit eingeschlossen.

Das "AAC"-Logo ist ein Warenzeichen der Dolby
Laboratories.

▲ WARNUNG

Zur Vermeidung von Bränden und Verletzungen beachten Sie bitte die folgenden Hinweise:

- Stellen Sie sicher, dass keine Metallgegenstände (Münzen, Nadeln, Werkzeuge usw.) ins Innere des Geräts gelangen und Kurzschlüsse verursachen.

▲ ACHTUNG

Bitte beachten Sie folgende Vorsichtsmaßnahmen, damit Ihr Gerät stets einwandfrei funktioniert:

- Betreiben Sie das Gerät ausschließlich mit 12-Volt-Gleichstrom und negativer Masseverbindung.
- Setzen Sie weder die Frontblende noch deren Etui direktem Sonnenlicht, extremer Wärme oder Luftfeuchtigkeit aus. Schützen Sie beides darüber hinaus vor Staub und Spritzwasser.
- Setzen Sie weder die Frontblende noch deren Etui direktem Sonnenlicht, extremer Wärme oder Luftfeuchtigkeit aus. Schützen Sie beides darüber hinaus vor Staub und Spritzwasser.
- Berühren Sie auf keinen Fall die Metallkontakte am Gerät oder an der abnehmbaren Frontblende, um eine Beeinträchtigung des Geräts zu vermeiden.
- Bei der Frontblende handelt es sich um ein Präzisionsgerät, setzen Sie sie deshalb keinerlei Stößen aus.
- Achten Sie beim Austauschen einer Sicherung darauf, dass der Wert der Sicherung mit den Angaben am Gerät übereinstimmt. Sicherungen mit einem falschen Wert können Fehlfunktionen verursachen oder zu einer Beschädigung des Geräts führen.
- Wenn sich die Frontblende einmal nicht wie gewohnt wenden sollte, versuchen Sie nicht, sie gewaltsam zu bewegen. Anderenfalls könnte sie beschädigt werden.
- Verwenden Sie für den Einbau ausschließlich die mitgelieferten Schrauben. Zu lange oder zu dicke Schrauben könnten das Gerät beschädigen.

Bringen Sie das Bedienteil an, wenn Sie sich im Fahrzeug befinden

Beim Entfernen des Bedienteils wird der Bedienteil-Verriegelungsarm sichtbar. Aus diesem Grund muss das Bedienteil angebracht werden, während das elektrische System des Fahrzeugs arbeitet.

Geben Sie keine 8-cm-CD-Singles wieder

Wenn Sie eine 8-Zentimeter-CD-Single mit Adapter abspielen möchten, kann sich der Adapter für CD-Singles von der CD lösen und den CD-Spieler beschädigen.

Über die an dieses Gerät angeschlossenen CD-Player/Disc-Wechsler

Die im Jahre 1998 oder später herausgebrachten KENWOOD Disc-Wechsler/CD-Player können an dieses Gerät angeschlossen werden.

Lesen Sie bezüglich anzuschließender Disc-Wechsler/CD-Player den Katalog oder wenden Sie sich an Ihren Kenwood-Händler.

Beachten Sie bitte, dass die im Jahre 1997 oder früher herausgebrachten KENWOOD Disc-Wechsler/CD-Player und Disc-Wechsler anderer Hersteller nicht an dieses Gerät angeschlossen werden können.

Der Anschluss nicht unterstützter Disc-Wechsler/CD-Player kann zu Beschädigungen führen.

Stellen Sie den "O-N"-Schalter bei anzuschließenden KENWOOD Disc-Wechslern/CD-Playern auf die "N"-Stellung.

Die verwendbaren Funktionen und die Informationen, die angezeigt werden können, variieren je nach angeschlossenem Modell.



- Bei einem falschem Anschluss von Gerät und CD-Wechsler können Fehlfunktionen oder Defekte auftreten.

Beschlagen der Laserlinse

Bei kaltem Wetter kann die Laserlinse des CD-Players nach dem Einschalten der Fahrzeugheizung beschlagen. In einem solchen Fall von Kondensation lässt sich keine CD wiedergeben.

Nehmen Sie die CD aus dem Gerät und warten Sie eine Zeit lang, bis die Kondensation getrocknet ist. Funktioniert der CD-Player nach einer bestimmten Zeit noch nicht richtig, wenden Sie sich bitte an Ihren Kenwood-Fachhändler.

- Sollten Sie Probleme bei der Installation des Geräts haben, lassen Sie sich bitte von Ihrem Kenwood-Fachhändler beraten.
- Falls Ihr Gerät nicht richtig zu funktionieren scheint, drücken Sie bitte die Rückstelltaste. Die Rückstelltaste löscht alle individuellen Eingaben und stellt das Gerät auf die werkseitige Grundeinstellung zurück.
- Falls der automatische Disc-Wechsler nicht funktioniert, drücken Sie bitte die Rückstelltaste. Nun sollte ein normaler Betrieb möglich sein.

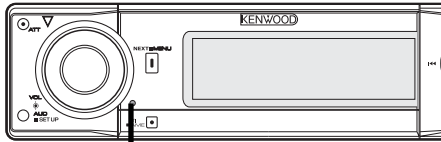

Rückstelltaste

- Es können Zeichen entsprechend ISO 8859-1 angezeigt werden.
- Es gibt zwei Stellen in dieser Bedienungsanleitung, an denen von leuchtenden Anzeigen die Rede ist; allerdings gilt, dass nur in den folgenden Einstellungen eine Anzeige leuchtet:
Bei Auswahl einer Anzeige wie unter <Umschaltung des Text-Displays> (Seite 22) beschrieben;
- Die in dieser Bedienungsanleitung dargestellten Abbildungen des Displays und der Frontblende dienen lediglich der Veranschaulichung der vielseitigen Einstellmöglichkeiten Ihres Geräts. Deshalb können sich geringfügige Abweichungen zwischen der Display-Darstellung Ihres Geräts und den Illustrationen in der Bedienungsanleitung ergeben.

Reinigung des Geräts

Falls die Frontblende dieses Gerätes verschmutzt sein sollte, wischen Sie sie bitte mit einem trockenen und sauberen Tuch wie beispielsweise einem Silikontuch ab.

Falls die Frontblende extrem verschmutzt sein sollte, wischen Sie sie bitte mit einem mit Neutralreiniger befeuchteten Tuch ab und anschließend mit einem sauberen und trockenen Tuch trocken.



- Das Auftragen von Spray direkt auf dem Gerät kann zu einer Beeinträchtigung der mechanischen Teile führen. Das Abwischen der Frontblende mit einem rauen Tuch oder die Verwendung flüchtiger Flüssigkeiten wie beispielsweise Verdünnern oder Alkohol kann zu einem Verkratzen der Oberfläche oder zu einem Auslösen der Beschriftung führen.

Reinigung der Kontakte an der Frontblende

Reinigen Sie die Kontakte an der Rückseite der Frontblende und an der Front des Einschubs mit einem trockenen, weichen Tuch.

Vor der ersten Verwendung des Geräts

Das Gerät ist anfänglich auf den Demonstrationsmodus eingestellt. Schalten Sie die <Demonstrationsmodus> bei der ersten Verwendung dieses Geräts aus (Seite 50).

Wissenswertes über das ODD (Offset Dual Differential) D/A-System

Wenn Musik-CDs wiedergegeben werden, wird der qualitativ hochwertige Klang durch ein ODD D/A-System wiedergegeben. In das ODD D/A-System sind zwei D/A-Wandler integriert, und die digitale Verarbeitung wird für den vorderen Kanal isoliert und separat gesteuert, so dass die Kanaltrennung extrem verbessert wurde. Da die digitale Verarbeitung für jeden Kanal separat durchgeführt wird, wird ein eventuelles Rauschen durch Störungen zwischen den Kanälen vollständig unterdrückt, und die Trennung der Klanguausgabe der beiden Kanäle ist deutlich und klar. Durch den Syntheseprozess produziert das System auch Daten, mit denen die Klangdaten auf der Minusseite ausgeglichen werden, und wandelt die beiden Signale (Original- und Offsetdaten) in ein analoges Signal mit weniger Rauschen und Verzerrungen um. Das ODD D/A-System wird allerdings deaktiviert, falls eine der folgenden Einstellungen ausgewählt wird:

- wenn "2ZONE" unter <Audio-Setup> (Seite 11) auf "ON" gestellt ist;
- wenn die <Bypass-Einstellung> (Seite 16) auf "Bypass" gestellt ist.

Wissenswertes über "Media Manager" bei der PC-Anwendung

- "Media Manager" wird über das an dieses Gerät angeschlossene CD-ROM-Laufwerk aufgenommen.
- Lesen Sie hinsichtlich des Installationsverfahrens von "Media Manager" das im Lieferumfang enthaltene Installationshandbuch.
- Lesen Sie hinsichtlich des Betriebsverfahrens von "Media Manager" das auf der Installations-CD-ROM befindliche Benutzerhandbuch sowie die Hilfe von "Media Manager".
- Das Gerät ist in der Lage, durch "Media Manager" erstellte CDs (danach als "ACDrive-Disc" bezeichnet) wiederzugeben.
- Besuchen Sie hinsichtlich der Aktualisierungsinformationen von "Media Manager" die folgende Seite:
<http://www.kenwood.mediamanager.jp>
- Konsultieren Sie hinsichtlich der Funktion und des Betriebs von "Media Manager" bitte Kenwood.
- "Media Manager" ist ein Produkt von PhatNoise.

Kennzeichnung von Geräten mit Laser-Abtastern (gilt nicht für alle Gebiete)

**CLASS 1
LASER PRODUCT**

Das Etikett ist am Chassis/Gehäuse angebracht und besagt, dass sich die Komponente Laserstrahlen bedient, die als Laserstrahlen der Klasse 1 klassifiziert wurden. Dies weist darauf hin, dass sich das Gerät Laserstrahlen bedient, die einer schwächeren Klasse angehören. Das bedeutet, dass durch den sehr schwachen Laserstrahl keine Gefahr durch gefährliche Strahlungen außerhalb des Geräts besteht.

Dieses Produkt wird weder vom Hersteller eines Fahrzeugs während der Produktion noch von einem professionellen Importeur eines Fahrzeugs in einen EU-Mitgliedsstaat eingebaut.

Hinweis zur Entsorgung der Batterien :



Verbrauchte Batterien dürfen nach der Batterieverordnung nicht mehr mit dem Hausmüll entsorgt werden. Kenwood beteiligt sich daher am „Gemeinsamen Rücknahmesystem Batterien“ (GRS Batterien).

Werfen Sie verbrauchte Batterien unentgeltlich in die beim Handel aufgestellten Sammelbehälter. Auch bei Ihrem Fachhändler finden Sie einen Sammelbehälter für verbrauchte Batterien.

Auch Batterien, die in Geräten fest eingebaut sind, unterliegen diesen gesetzlichen Vorschriften.

Wissenswertes über CDs

Handhabung von CDs

- Berühren Sie nicht die Aufnahme-Oberfläche der CD.

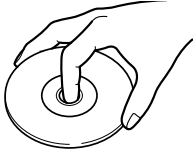

- CD-Rs und CD-RWs sind wesentlich empfindlicher als herkömmliche Musik-CDs. Verwenden Sie CD-Rs oder CD-RWs erst, nachdem Sie sich mit den Vorsichtshinweisen auf der jeweiligen Verpackung o. Ä. vertraut gemacht haben.
- Kleben Sie keine Aufkleber oder ähnliches auf eine CD. Verwenden Sie dem entsprechend auch keine CDs, auf denen sich bereits ein Aufkleber befindet

Wenn Sie eine neue CD verwenden

Wenn das mittlere Loch oder der äußere Rand einer CD durch die Fertigung bedingte Grate aufweist, verwenden Sie diese CD erst, nachdem Sie diese Grate mit Hilfe eines Kugelschreibers o. Ä. entfernt haben.

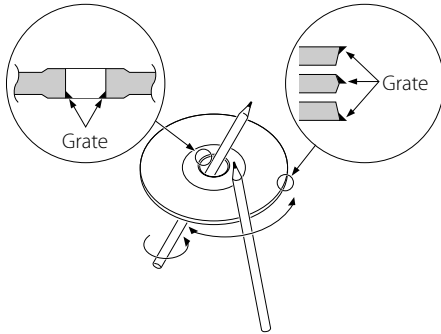

Zubehör

Verwenden Sie kein Zubehör für Ihre Discs.

Reinigung einer CD

Reinigen Sie CDs stets von der Mitte einer Disc nach außen hin.

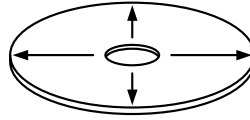



Entnehmen von CDs

Wenn Sie CDs aus diesem Gerät entnehmen möchten, ziehen Sie sie stets in horizontaler Richtung heraus.

CDs, die nicht verwendet werden können

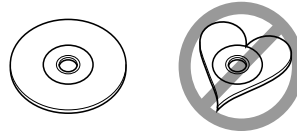
- CDs, die nicht rund sind, können nicht verwendet werden.



- CDs, die auf der Aufnahme-Oberfläche eingefärbt oder verschmutzt sind, können nicht verwendet werden.
- Dieses Gerät kann nur CDs mit der Kennung  wiedergeben. Discs ohne diese Kennung werden u. U. nicht ordnungsgemäß wiedergegeben.
- Eine CD-R oder CD-RW, die nicht abgeschlossen (finalisiert) wurde, kann nicht wiedergegeben werden. (Einzelheiten hinsichtlich der Finalisierung finden Sie in den Bedienungsanleitungen Ihrer Brennsoftware sowie Ihres CD-R/CD-RW-Recorders.)

Aufbewahrung von CDs

- Bewahren Sie CDs nicht in direktem Sonnenlicht auf (beispielsweise auf dem Armaturenbrett), wo hohe Temperaturen herrschen.
- Bewahren Sie CDs immer in ihren Hüllen auf.

Wissenswertes über AAC, MP3 und WMA

Wiedergegebene AAC/MP3/WMA-Dateien (im Folgenden als Audio-Dateien bezeichnet) und das Medienformat haben die folgenden Einschränkungen: Eine Audio-Datei, die nicht spezifiziert ist, kann eventuell nicht ordnungsgemäß wiedergegeben werden, oder der Datei- bzw. Ordnernamen kann nicht ordnungsgemäß angezeigt werden.



- Fügen Sie der Audio-Datei die ordnungsgemäße Erweiterung hinzu (AAC: ".M4A", MP3: ".MP3", WMA: ".WMA").
- Fügen Sie diese Dateierweiterungen nur Audio-Dateien hinzu. Wenn eine Dateierweiterung an eine Datei angefügt wird, bei der es sich um keine Audio-Datei handelt, werden bei deren Wiedergabe laute Geräusche wiedergegeben, die den Lautsprecher beschädigen können.
- Dateien mit Kopierschutz können nicht wiedergegeben werden.

Wiedergegebene AAC-Dateien

Durch das AAC-LC-Format verschlüsselte ".m4a"-Datei.

Besuchen Sie hinsichtlich der Einzelheiten die Seite <http://www.kenwood.mediamanager.jp>.

Wiedergegebene MP3-Dateien

- MPEG 1/2 Audio Layer 3-Dateien
- Übertragungs-Bitrate: 8-320 kbps
- Abtastfrequenz: 16, 22,05, 24, 32, 44,1, 48 kHz

Wiedergegebene WMA-Dateien

- Dateien, die mit Windows Media Audio kompatibel sind (außer Dateien für Windows Media Player 9 oder spätere Versionen, für die neue Funktionen erforderlich sind)
- Übertragungs-Bitrate: 48-192 kbps
- Abtastfrequenz: 32, 44,1, 48 kHz

Wiedergegebene Medien

- CD-ROM, CD-R, CD-RW



- CD-RW (CD-RW mit Quickformat können nicht verwendet werden)
- Beim Schreiben aller Daten auf das Medium mit maximaler Kapazität wird die Schreibsoftware auf "Disc at once" eingestellt.

Wiedergegebene Discs

- ISO 9660 Level 1/2
- Joliet
- Romeo
- Langer Dateiname

Maximale Zeichenanzahl für das Display dieses Geräts

Datei-/Ordernamen: 128 Zeichen

MP3 ID3-Markierung/WMA-Inhaltseigenschaft : 30 Zeichen

AAC-Musikstück-Informationen: 60 Zeichen



- Datei-/Ordernamen ist die Zeichenanzahl einschließlich der Dateierweiterung
- Die AAC ID3-Markierung kann nicht angezeigt werden.

Einschränkung der Struktur von Datei und Ordner

- Maximale Anzahl der Verzeichnisstufen: 8
- Maximale Anzahl der Ordner: 100
- Maximale Anzahl der Dateien pro Ordner: 4096

Wiedergabereihenfolge von Audio-Dateien

Audio-Dateien werden in der von der Schreibsoftware vorgegebenen Reihenfolge wiedergegeben. Sie können die Wiedergabereihenfolge durch das Schreiben der Wiedergabe-Reihenfolgennummern wie beispielsweise "01" bis "99" am Anfang des Dateinamens einstellen.

Beispiel:

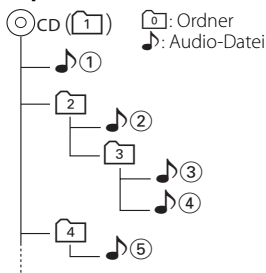

• Wiedergabereihenfolge

Wiedergabereihenfolge nach der 1 - Wiedergabe.

➡ 2, 3, 4, 5...

• Dateisuche

Dateisuche in Vorwärtsrichtung während der 3 - Wiedergabe.

Stellen Sie den Steuerknopf auf [▶▶] ➡ 4

• Ordnersuche

Ordnersuche in Vorwärtsrichtung während der 2 - Wiedergabe.

Stellen Sie den Steuerknopf auf [FM] ➡ 3, 4...

• Ordnersuche

Wenn das Verzeichnis 4 eingestellt wurde, springen Sie bitte mithilfe der Ordnersuche zum Ordner vor der 2 gleichen Ebene.

Stellen Sie den Steuerknopf [◀◀] ➡ 2

Wenn das Verzeichnis 3 eingestellt wurde, springen Sie bitte mithilfe der Ordnersuche eine Ebene höher.

Stellen Sie den Steuerknopf [FM] ➡ 2

Hinweise zum Multifunktionssystem

Was ist das Multifunktionssystem?

Das Multifunktionssystem zeigt die Multifunktionsanzeige an, wodurch Ihnen die Auswahl der verschiedensten Funktionen und Einstellungen ermöglicht wird.

Die für die gegenwärtige Quelle verfügbaren Funktionen werden angezeigt.

Betriebsablauf

1 Drücken Sie die [NEXT]-Taste, um sich die Multifunktionsanzeige anzeigen zu lassen

Bei jedem Drücken der [NEXT]-Taste schaltet sich die Multifunktionsanzeige zwischen der Quellenfunktionsanzeige, der Systemfunktionsanzeige und einer leeren Anzeige um.

Beispiel: Multifunktionsanzeige für die CD-Quelle

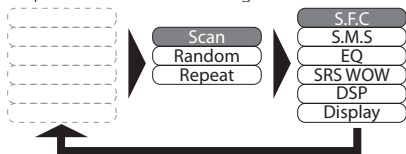

- Der Betrieb wird automatisch abgebrochen, wenn Sie nicht innerhalb von 10 Sekunden eine Bedienung durchführen:

2 Drehen Sie den [VOL]-Knopf, um den Punkt hervorzuheben, den Sie auswählen möchten.

3 Drücken Sie den [VOL]-Knopf, um den hervorgehobenen Punkt auszuwählen.



- Im Blocktext werden die Schritte 2 und 3 wie folgt beschrieben:

Drehen Sie den [VOL]-Knopf, um den Punkt hervorzuheben, den Sie auswählen möchten.
Drücken Sie den [VOL]-Knopf.

- Während des Multifunktionsanzeige-Modus blinkt der [VOL]-Knopf oder der Steuerknopf, um darauf hinzuweisen, dass er für die Multifunktionseinstellung verfügbar ist.

Rückkehr zur vorherigen Anzeige

Wählen Sie die Option "Return" auf der Multifunktionsanzeige aus oder drücken Sie die [NEXT]-Taste.

Wirkliches Betriebsbeispiel für das Multifunktionssystem

Beispiel: Ein-/Ausschalten der Zufallswiedergabe während der Wiedergabe einer CD.

1. Lassen Sie sich die Multifunktionsanzeige mit der Funktion Zufallswiedergabe anzeigen. Drücken Sie die [NEXT]-Taste.

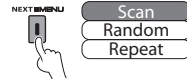

2. Wählen Sie die Option "Random" aus. Drehen Sie den [VOL]-Knopf.



3. Schalten Sie die Zufallswiedergabe ein/aus. Drücken Sie den [VOL]-Knopf. Bei jedem Drücken der [VOL]-Taste unterhalb der "Random"-Funktionsanzeige wird die Zufallswiedergabe ein-/ausgeschaltet.

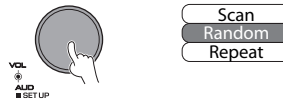

- Im Blocktext werden die Schritte 2 und 3 wie folgt beschrieben:

Drehen Sie den [VOL]-Knopf, um "Random" auszuwählen.
Drücken Sie den [VOL]-Knopf.

Allgemeine Funktionen

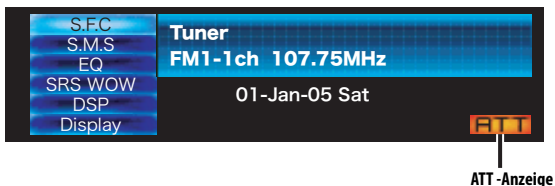
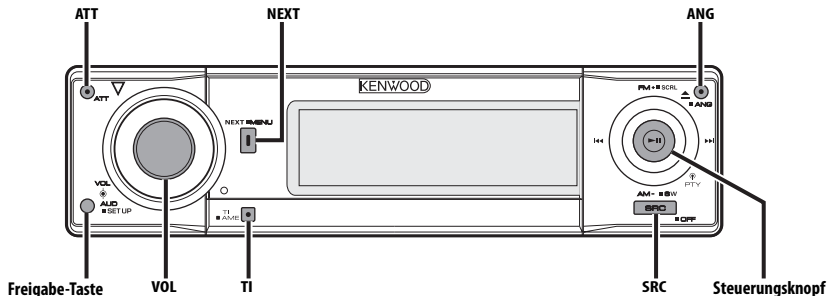

ATT -Anzeige

Ein- und Ausschalten

Einschalten des Geräts

Drücken Sie die [SRC]-Taste.



- Bei eingeschalteter Stromversorgung wird der Status des <Sicherheitscodes> (Seite 43) mit "CODE ON" oder "CODE OFF" angezeigt.

Ausschalten des Geräts

Drücken Sie die [SRC]-Taste für mindestens 1 Sekunde.

Auswahl der Quelle

Drücken Sie die [SRC]-Taste.

Erforderliche Quelle	Anzeige
DAB (optionales Zubehör)	"DAB"
Tuner	"TUNER"
CD	"Compact Disc"
Externer Disc-Player (optionales Zubehör)	"CD Changer"
Zusatz-Eingang	"AUX"
Zusatzeingang (optionales Zubehör)	"AUX EXT"
Standby (Nur Beleuchtung-Modus)	"STANDBY"



- Dieses Gerät schaltet sich nach 20 Minuten im Standby-Modus automatisch vollständig aus, um die Fahrzeugbatterie zu schonen. Die Zeit, nach der sich das Gerät vollständig ausschalten soll, kann unter <Automatische Ausschaltung> (Seite 48) eingestellt werden.

Lautstärke

Anheben der Lautstärke

Drehen Sie den [VOL]-Knopf im Uhrzeigersinn.

Absenken der Lautstärke

Drehen Sie den [VOL]-Knopf entgegen dem Uhrzeigersinn.

Lautstärkeabsenkung

Schnelles Absenken der Lautstärke

Drücken Sie die [ATT]-Taste.

Bei jedem Drücken der Taste wird die Lautstärkeabsenkung ein- bzw. ausgeschaltet. Wenn die Lautstärkeabsenkung eingeschaltet ist, blinkt die "ATT"-Anzeige.

Klangeinstellung

1 Wählen Sie die Quelle aus, für die Sie den Klang einstellen möchten
Drücken Sie die [SRC]-Taste.

2 Aktivieren Sie die Klangeinstellung
Drücken Sie den [VOL]-Knopf.

3 Wählen Sie die gewünschte Einstellung aus
Drücken Sie den [VOL]-Knopf.

Bei jedem Drücken des Knopfes ändern sich die Einstellmöglichkeiten wie in der Tabelle unten dargestellt.

4 Stellen Sie den gewünschten Wert ein
Drehen Sie den [VOL]-Knopf.

Einstellbereich	Anzeige	Bereich
Hinterer Lautstärke * ¹	"REAR VOLUME"	0 — 35
Subwoofer-Pegel * ^{2,3}	"SW LEVEL"	-15 — +15
Balance	"BALANCE"	links 15 — rechts 15
Fader * ³	"FADER"	hinten 15 — vorne 15

Verlassen Sie die Klangeinstellung.



- *¹ Sie können diese Einstellung ändern, wenn die Funktion "ZZONE" unter <Audio-Setup> (Seite 11) auf "ON" eingestellt ist.
- *² Sie können diese Funktion steuern, wenn der Lautsprecherwahl-Subwoofer des <Klangmanagement-System> (Seite 13) auf einen anderen Punkt als "None" eingestellt ist.
- *² Sie können diese Einstellung ändern, wenn die Funktion <Subwoofer-Ausgang> (Seite 12) auf "SUBWOOFER ON" eingestellt ist.
- *³ Sie können diese Einstellung ändern, wenn die Funktion "ZZONE" unter <Audio-Setup> (Seite 11) auf "OFF" eingestellt ist.

5 Verlassen Sie die Klangeinstellung
Drücken Sie die [TI]- oder [NEXT]-Taste.

Audio-Setup

Einstellung des Klangsystems -
Lautstärkeregelung und Dual Zone-System

1 Wählen Sie die Quelle aus, für die Sie den Klang einstellen möchten
Drücken Sie die [SRC]-Taste.

2 Aktivieren Sie das Audio-Setup
Drücken Sie den [VOL]-Knopf für mindestens 1 Sekunde.

3 Wählen Sie die gewünschte Einstellung aus
Drücken Sie den [VOL]-Knopf.

Bei jedem Drücken des Knopfes ändern sich die Einstellmöglichkeiten wie in der Tabelle unten dargestellt.

4 Stellen Sie den gewünschten Wert ein
Drehen Sie den [VOL]-Knopf.

Einstellbereich	Anzeige	Bereich
Lautstärke-Anpassung	"VOLUME OFFSET"	-8 — 0
Dual Zone-System	"ZZONE"	ein/aus



- Lautstärke-Anpassung:
Der Lautstärkepegel lässt sich für jede Quelle individuell einstellen, damit beim Umschalten keine Lautstärkesprünge auftreten.
- Dual Zone-System
Die Haupt- und Nebenquellen (Zusatzeingang) werden getrennt über die vorderen bzw. hinteren Kanäle wiedergegeben.
 - Die Einstellung des Nebenquellen-Kanals erfolgt unter <Einstellung des Dual Zone-Systems> (Seite 45).
 - Wählen Sie die Hauptquelle mit der [SRC]-Taste aus.
 - Stellen Sie die Lautstärke für die vorderen Kanäle mit dem [Vol]-Knopf ein.
 - Stellen Sie die Lautstärke für die hinteren Kanäle unter <Klangeinstellung> (Seite 11) ein.
 - Die Klangeinstellung hat keinerlei Auswirkung auf die Nebenquelle.
- Sie können das Dual Zone-System in Verbindung mit den nachfolgend aufgeführten Zusatz-Eingangsquellen verwenden:
 - Interner Zusatzeingang
- Das Dual Zone-System kann nur verwendet werden, wenn der Wiedergabemodus für die hinteren Lautsprecher unter <Klangmanagement-System> (Seite 13) nicht auf "None" eingestellt wurde.
- Wenn die "ZZONE"-Funktion eingeschaltet ist, werden folgende Setups ignoriert:
 - <Klangfeld-Einstellung> (Seite 12)
 - <Klangmanagement-System> (Seite 13)
 - <Equalizer-Einstellung> (Seite 14)
 - <WOW-Einstellung> (Seite 15)
 - <Bypass-Einstellung> (Seite 16)
- Das ODD D/A-System funktioniert nicht, wenn die "ZZONE"-Funktion eingeschaltet ist.

5 Verlassen Sie das Audio-Setup
Drücken Sie den [VOL]-Knopf für mindestens 1 Sekunde.

Subwoofer-Ausgang

Ein- oder Ausschalten des Subwoofer-Ausgangs

Drücken Sie für mindestens 1 Sekunde auf [AM] am Steuerknopf.

Bei jedem Drücken schaltet sich der Subwoofer ein bzw. aus.

Wenn der Ausgang eingeschaltet ist, wird "SUBWOOFER ON" angezeigt.



- Sie können den Ausgang umschalten, wenn "2ZONE" unter <Audio-Setup> (Seite 11) auf "OFF" gestellt ist.
- Sie können diese Funktion steuern, wenn der Lautsprecherwahl-Subwoofer des <Klangmanagement-System> (Seite 13) auf einen andern Punkt als "None" eingestellt ist.

Klangfeld-Einstellung

1 Wählen Sie die Quelle aus, für die Sie den Klang einstellen möchten
Drücken Sie die [SRC]-Taste.

2 Lassen Sie sich die Multifunktionsanzeige anzeigen

Drücken Sie wiederholt die [NEXT]-Taste, bis "S.F.C" angezeigt wird.

Lesen Sie dazu die <Hinweise zum Multifunktionsystem> (Seite 9).

3 Aktivieren Sie die Klangfeld-Einstellung
Drehen Sie den [VOL]-Knopf, um "S.F.C" auszuwählen.

Drücken Sie den [VOL]-Knopf.



- Stellen Sie die Parameter der Fahrraum-Einstellung und die Lautsprecherwahl hinten/vorne unter <Klangmanagement-System> (Seite 13) ein, um den bestmöglichen Klang zu erzielen.
- Wenn die "2ZONE"-Funktion im <Audio-Setup> (Seite 11) eingeschaltet ist, können Sie "S.F.C" nicht auswählen.

4 Wählen Sie die gewünschte Klangfeld-Einstellung aus

1 Drehen Sie den [VOL]-Knopf, um den Punkt hervorzuheben, den Sie auswählen möchten. Drücken Sie den [VOL]-Knopf.

2 Drücken Sie den Steuerknopf.

3 Schieben Sie den Steuerknopf auf [FM] oder [AM].

1	2	3	Klangfeld-Einstellung
"X'Over"	"HPF Front"	"fc" "SLP"	Vordere Hochpassfilter-Frequenz Flankensteilheit Hochpassfilter vorne
	"HPF Rear" ^{*1}	"fc" "SLP"	Hinterere Hochpassfilter-Frequenz Flankensteilheit Hochpassfilter hinten
	"LPF SubWoofe" ^{*2}	"fc" "SLP"	Subwoofer-Tiefpassfilter-Frequenz Flankensteilheit Tiefpassfilter-Subwoofer
		"Phase"	Phase Tiefpassfilter-Subwoofer
"DTA"	"DTA Front"		DTA vorne
	"DTA Rear" ^{*1}		DTA hinten
	"DTA SubWoofe" ^{*2}		DTA Subwoofer
"POSI"			Positionseinstellung
"Preset"			Speicherung/Abruf des Voreinstellungswerts



- "Preset": Mit der Funktion "Memory" können Sie Ihre Einstellungen abspeichern. Lesen Sie diesbezüglich den Abschnitt <Speichermodus> (Seite 16). Mit der Funktion "Recall" können Sie die gespeicherten Einstellungen wieder aufrufen. Lesen Sie diesbezüglich den Abschnitt <Abrufmodus> (Seite 16).
- Sie können "SubWoofe" einstellen, wenn <Subwoofer-Ausgang> (Seite 12) auf "SUBWOOFER ON" eingestellt ist.
- X'Over (Einstellung der Überschneidungsfrequenz) Sie können eine Überschneidungsfrequenz für die Lautsprecher manuell einrichten.
- DTA (Digital Time Alignment) Stellen Sie das Klangausgabe-Timing eines jeden Kanals manuell ein.
- ^{*1} Sie können diese Funktion steuern, wenn die Lautsprecherwahl hinten des <Klangmanagement-System> (Seite 13) auf einen andern Punkt als "None" eingestellt ist.
- ^{*2} Sie können diese Funktion steuern, wenn der Lautsprecherwahl-Subwoofer des <Klangmanagement-System> (Seite 13) auf einen andern Punkt als "None" eingestellt ist.

5 Stellen Sie den gewünschten Wert ein
Schieben Sie den Steuerknopf auf [◀◀] oder [▶▶].

Bei jedem Drücken des Knopfes ändert sich die Einstellung wie in der Tabelle unten dargestellt.

Klangfeld-Einstellung	Bereich
Vordere Hochpassfilter-Frequenz/ Hintere Hochpassfilter-Frequenz	Durchgang/30 — 100/120/ 150/180/220/250 (Hz)
Flankensteilheit Hochpassfilter vorne/ Flankensteilheit Hochpassfilter hinten/ Flankensteilheit Tiefpassfilter-Subwoofer	-12/-18/-24 dB/Oct
Subwoofer-Tiefpassfilter-Frequenz	30 — 100/120/150/180/ 220/250 (Hz)/Durchgang
Phase Tiefpassfilter-Subwoofer	normal/rückwärts
DTA vorne/DTA hinten	0-610 (cm)
DTA Subwoofer	
Positionseinstellung	vorne links/vorne rechts/ vorne/alle



- Wenn die "2ZONE"-Funktion unter <Audio-Setup> (Seite 11) auf "ON" eingestellt ist, wird jede der folgenden Einstellungen ignoriert.
 - "X'Over"
 - "DTA"
 - "POSI"
 - "Preset"

- 6 Verlassen Sie die Klangfeld-Einstellung**
Drehen Sie den [VOL]-Knopf, um "Return" auszuwählen.
Drücken Sie den [VOL]-Knopf.

Klangmanagement-System

- 1 Wählen Sie die Quelle aus, für die Sie den Klang einstellen möchten**
Drücken Sie die [SRC]-Taste.
- 2 Lassen Sie sich die Multifunktionsanzeige anzeigen**
Drücken Sie wiederholt die [NEXT]-Taste, bis "S.M.S" angezeigt wird.
Lesen Sie dazu die <Hinweise zum Multifunktionssystem> (Seite 9).
- 3 Aktivieren Sie das Klangmanagement-System**
Drehen Sie den [VOL]-Knopf, um "S.M.S" auszuwählen.
Drücken Sie den [VOL]-Knopf.



- Wenn die "2ZONE"-Funktion im <Audio-Setup> (Seite 11) eingeschaltet ist, können Sie "S.M.S" nicht auswählen.

- 4 Wählen Sie die gewünschte Einstellmöglichkeit aus**
Drehen Sie den [VOL]-Knopf, um den Punkt hervorzuheben, den Sie auswählen möchten.
Drücken Sie den [VOL]-Knopf.

Multifunktionspunkt	Klangmanagement-Einstellung
"Cabin"	Fahrraum-Einstellung
"Front"	Lautsprecherauswahl vorne
"Rear"	Lautsprecherauswahl hinten
"Sub-W"	Lautsprecherauswahl Subwoofer
"Preset"	Speicherung/Abruf des Voreinstellungswerts



- "Preset": Mit der Funktion "Memory" können Sie Ihre Einstellungen abspeichern. Lesen Sie diesbezüglich den Abschnitt <Speichermodus> (Seite 16). Mit der Funktion "Recall" können Sie die gespeicherten Einstellungen wieder aufrufen. Lesen Sie diesbezüglich den Abschnitt <Abrufmodus> (Seite 16).

- 5 Stellen Sie den gewünschten Wert ein**
Schieben Sie den Steuerknopf auf [◀◀] oder [▶▶].

Bei jedem Drücken des Knopfes ändert sich die Einstellung wie in der Tabelle unten dargestellt.

Klangmanagement-Einstellung	Bereich
Fahrraum-Einstellung	aus/kompakt/Limousine/Wagen1/ Wagen2/Minivan1/Minivan2/SUV/ Passagiervan
Lautsprecherauswahl vorne	16cm/ 17cm/ 18cm/ 4x6/ 5x7/ 6x8/ 6x9/ 7x10/ O.E.M./ 10cm/ 13cm
Lautsprecherauswahl hinten	16cm/ 17cm/ 18cm/ 4x6/ 5x7/ 6x8/ 6x9/ 7x10/ keine/ O.E.M./ 10cm/ 13cm
Lautsprecherauswahl Subwoofer	25cm/ 30cm/ über 38cm/ keine/ 16cm/ 20cm

- 6 Verlassen Sie das Klangmanagement-System**
Drehen Sie den [VOL]-Knopf, um "Return" auszuwählen.
Drücken Sie den [VOL]-Knopf.

Equalizer-Einstellung

1 Wählen Sie die Quelle aus, für die Sie den Klang einstellen möchten
Drücken Sie die [SRC]-Taste.

2 Lassen Sie sich die Multifunktionsanzeige anzeigen
Drücken Sie wiederholt die [NEXT]-Taste, bis "EQ" angezeigt wird.

Lesen Sie dazu die <Hinweise zum Multifunktionsystem> (Seite 9).

3 Aktivieren Sie die Equalizer-Einstellung
Drehen Sie den [VOL]-Knopf, um "EQ" auszuwählen.

Drücken Sie den [VOL]-Knopf.



- Wenn die "2ZONE"-Funktion im <Audio-Setup> (Seite 11) eingeschaltet ist, können Sie "EQ" nicht auswählen.

4 Wählen Sie die Equalizer-Einstellung aus
Drehen Sie den [VOL]-Knopf, um den Punkt hervorzuheben, den Sie auswählen möchten.
Drücken Sie den [VOL]-Knopf.

Multifunktionspunkt	Equalizer-Einstellung
"SystemQ"	System Q-Einstellung
"Front"	Equalizer-Einstellung vorne
"Rear"*	Equalizer-Einstellung hinten
"Preset"	Speicherung/Abruf des Voreinstellungswerts



- "Preset": Mit der Funktion "Memory" können Sie Ihre Einstellungen abspeichern. Lesen Sie diesbezüglich den Abschnitt <Speichermodus> (Seite 16). Mit der Funktion "Recall" können Sie die gespeicherten Einstellungen wieder aufrufen. Lesen Sie diesbezüglich den Abschnitt <Abrufmodus> (Seite 16).
- * Sie können diese Funktion steuern, wenn die Lautsprecherwahl hinten des <Klangmanagement-System> (Seite 13) auf einen andern Punkt als "None" eingestellt ist.

5 Stellen Sie den gewünschten Wert ein

System Q-Einstellung (Klangtyp)
Schieben Sie den Steuerknopf auf [◀◀] oder [▶▶].

Bei jedem Drücken des Knopfes ändert sich die Einstellung wie in der Tabelle unten dargestellt.

Klangeinstellung	Anzeige
Benutzerspeicher	"User"
Natürlich	"Natural"
Rock	"Rock"
Pop	"Pops"
Easy Listening	"Easy"
Top 40	"Top40"
Jazz	"Jazz"



- Benutzerspeicher:
Hier werden die unter <Equalizer-Einstellung vorne/Equalizer-Einstellung hinten> eingestellten Werte verwendet.
- Jeder Einstellwert wird mit Hilfe des <Klangmanagement-System> (Seite 13) geändert. Wählen Sie zunächst mit der Lautsprecher-Einstellung den Lautsprechertyp aus.

Equalizer-Einstellung vorne/ Equalizer-Einstellung hinten

1 Wählen Sie ein Frequenzband aus, das Sie einstellen möchten.

Drücken Sie den Steuerknopf.

Bei jedem Drücken der Taste wird zwischen "Band 1" und "Band 4" umgeschaltet.

2 Wählen Sie die Einstellmöglichkeiten für den Equalizer aus.

Drücken Sie die [FM]- oder [AM]-Taste.

Bei jedem Drücken der Taste ändern sich die Einstellmöglichkeiten wie in der Tabelle unten dargestellt.

1	2	Equalizer-Einstellung
"Band1"/	"FREQ"	Equalizer-Frequenz
"Band2"/	"Level"	Equalizer-Pegel
"Band3"/	"Q Factor"	Equalizer-Qualität

3 Stellen Sie den gewünschten Wert ein.

Schieben Sie den Steuerknopf auf [◀◀] oder [▶▶].

Bei jedem Drücken des Knopfes ändert sich die Einstellung wie in der Tabelle unten dargestellt.

Equalizer-Einstellung	Bereich
Equalizer-Frequenz vorne/ Equalizer-Frequenz hinten	Gehen Sie dabei wie folgt vor:
Equalizer-Pegel vorne/ Equalizer-Pegel hinten	-9 — +9
Equalizer-Qualität vorne/ Equalizer-Qualität hinten	0,25/0,50/1,00/2,00



- Die Frequenz, die mit jedem Frequenzband gewählt werden kann, wird nachfolgend aufgeführt.

Wellenbereich	Frequenz
Wellenbereich 1	60/80/100/120/160/200 (Hz)
Wellenbereich 2	250/ 315/ 400/ 500/ 630/ 800/ 1k (Hz)
Wellenbereich 3	1,25/1,6/2/2,5/3,15/4 (kHz)
Wellenbereich 4	5/6,3/8/10/12,5/16 (kHz)



- Stellen Sie die Parameter der Fahrraum-Einstellung und die Lautsprecherwahl hinten/vorne unter <Klangmanagement-System> (Seite 13) ein, um den bestmöglichen Klang zu erzielen.

**6 Verlassen Sie die Equalizer-Einstellung
Drehen Sie den [VOL]-Knopf, um "Return"
auszuwählen.
Drücken Sie den [VOL]-Knopf.**

WOW-Einstellung

**1 Wählen Sie die Quelle aus, für die Sie den
Klang einstellen möchten
Drücken Sie die [SRC]-Taste.**

**2 Lassen Sie sich die Multifunktionsanzeige
anzeigen
Drücken Sie wiederholt die [NEXT]-Taste, bis
"SRS WOW" angezeigt wird.
Lesen Sie dazu die <Hinweise zum
Multifunktionssystem> (Seite 9).**

**3 Aktivieren Sie die WOW-Einstellung
Drehen Sie den [VOL]-Knopf, um "SRS WOW"
auszuwählen.
Drücken Sie den [VOL]-Knopf.**



- Wenn die "2ZONE"-Funktion im <Audio-Setup> (Seite 11) eingeschaltet ist, können Sie "SRS WOW" nicht auswählen.

**4 Wählen Sie die gewünschte WOW-
Einstellung aus
Drehen Sie den [VOL]-Knopf, um den Punkt
hervorzuheben, den Sie auswählen möchten.
Drücken Sie den [VOL]-Knopf.**

Multifunktionspunkt	WOW-Einstellung
"Effect"	Effekt
"FOCUS"	FOKUS
"TB-F"	TruBass-Bassunterstützung vorne
"TB-R**"	TruBass-Bassunterstützung hinten
"SRS 3D"	SRS 3D



- * Sie können diese Funktion steuern, wenn die Lautsprecherwahl hinten des <Klangmanagement-System> (Seite 13) auf einen andern Punkt als "None" eingestellt ist.

**5 Stellen Sie den gewünschten Wert ein
Schieben Sie den Steuerknopf auf [◀◀] oder
[▶▶].**

Bei jedem Drücken des Knopfes ändert sich die Einstellung wie in der Tabelle unten dargestellt.

WOW-Einstellung	Bereich
Effekt	mittel/hoch/Nutzer/Durch/ niedrig
FOKUS	aus/1-9
TruBass-Bassunterstützung vorne	aus/1-4
TruBass-Bassunterstützung hinten	aus/1-4
SRS 3D	aus/1-4



- Effect: TruBass, FOCUS und SRS 3D sind alle auf die in der Tabelle unten aufgeführten Werte eingestellt.

Effekt	TruBass	FOKUS	SRS 3D
hoch	4	8	4
Mitten	3	6	2
niedrig	2	3	1

- Fokus: Zur Einstellung der Position der Front-Lautsprecher und des Klangbildes über die virtuelle Einstellung.
- TruBass: Zur Unterstützung der Super-Tiefton-Wiedergabe.
- SRS 3D: Zur Erstellung eines natürlichen 3D-Klangfelds.
- SRS 3D kann nicht eingestellt werden, wenn die Quelle auf Tuner eingestellt ist.

**6 Verlassen Sie die WOW-Einstellung
Drehen Sie den [VOL]-Knopf, um "Return"
auszuwählen.
Drücken Sie den [VOL]-Knopf.**



- Um die bestmögliche Klangqualität zu erzielen, wählen Sie bitte zuerst den Lautsprechertyp aus.

Bypass-Einstellung

Durch diese Funktion kann das DSP (Digital Signal Processor)-System kurzfristig umgangen werden.

1 Wählen Sie die Quelle aus, für die Sie den Klang einstellen möchten
Drücken Sie die [SRC]-Taste.

2 Lassen Sie sich die Multifunktionsanzeige anzeigen

Drücken Sie wiederholt die [NEXT]-Taste, bis "DSP" angezeigt wird.

Lesen Sie dazu die <Hinweise zum Multifunktionssystem> (Seite 9).

3 Aktivieren Sie die Bypass-Einstellung
Drehen Sie den [VOL]-Knopf, um "DSP" auszuwählen.

Drücken Sie den [VOL]-Knopf.



- Wenn die "2ZONE"-Funktion im <Audio-Setup> (Seite 11) eingeschaltet ist, können Sie "DSP" nicht auswählen.

4 Stellen Sie Bypass ein

Drücken Sie den [VOL]-Knopf.

"Bypass": Es gibt keine Auswirkung durch DSP.
"Through": Es gibt eine Auswirkung durch DSP.



- Bei der Einstellung auf "Bypass" kann das DSP-System nicht eingestellt werden.
- Bei der Einstellung auf "Bypass" funktioniert das ODD D/A-System nicht.

Speichermodus

Die Klangeinstellungen können abgespeichert werden.

1 Einstellung der Klangeinstellung

Lesen Sie bitte die folgenden Abschnitte der Bedienungsanleitung, um die gewünschten Klangeinstellungen durchzuführen:

- <Klangeinstellung> (Seite 11)
- <Klangfeld-Einstellung> (Seite 12)
- <Klangmanagement-System> (Seite 13)
- <Equalizer-Einstellung> (Seite 14)

2 Wählen Sie die Voreinstellung aus
Drehen Sie den [VOL]-Knopf, um "Preset" auszuwählen.

Drücken Sie den [VOL]-Knopf.

3 Aktivieren Sie den Speichermodus
Drehen Sie den [VOL]-Knopf, um "Memory" auszuwählen.

Drücken Sie den [VOL]-Knopf.

4 Speichern Sie den gewünschten Wert ab
Drehen Sie den [VOL]-Knopf, um "Memory1" oder "Memory2" auszuwählen.

Drücken Sie den [VOL]-Knopf für mindestens 2 Sekunden.

Die "MEMORY"-Anzeige blinkt 1 Mal auf.

5 Verlassen Sie den Speichermodus
Drehen Sie den [VOL]-Knopf, um "Return" auszuwählen.

Drücken Sie den [VOL]-Knopf.



- "Memory1": Beim Drücken der Rücksteltaste wird für sämtliche Quellen der registrierte Einstellwert eingestellt.
- Die folgenden Punkte können nicht registriert werden: Hintere Lautstärke, Balance, Fader, Positionseinstellung, System Q-Einstellung

Abrufmodus

Hier können Sie die im Speicher abgelegten Werte abrufen.

1 Wählen Sie die Quelle aus, für die Sie den Klang einstellen möchten
Drücken Sie die [SRC]-Taste.

2 Lassen Sie sich die Multifunktionsanzeige anzeigen

Drücken Sie wiederholt die [NEXT]-Taste, bis "S.F.C" angezeigt wird.

Lesen Sie dazu die <Hinweise zum Multifunktionssystem> (Seite 9).

3 Wählen Sie die Funktion aus, in der Sie den abzurufenden Wert eingestellt haben

Drehen Sie den [VOL]-Knopf, um "S.F.C"/ "S.M.S"/ "EQ" auszuwählen.

Drücken Sie den [VOL]-Knopf.

- 4 Wählen Sie die Voreinstellung aus**
Drehen Sie den [VOL]-Knopf, um "Preset" auszuwählen.
Drücken Sie den [VOL]-Knopf.

- 5 Aktivieren Sie den Abrufmodus**
Drehen Sie den [VOL]-Knopf, um "Recall" auszuwählen.
Drücken Sie den [VOL]-Knopf.

- 6 Wählen Sie den gewünschten Speicher aus**
Drehen Sie den [VOL]-Knopf, um "Recall1" oder "Recall2" auszuwählen.
Drücken Sie den [VOL]-Knopf für mindestens 2 Sekunden.

Die "RECALL"-Anzeige blinkt 1 Mal auf.

"Recall1": Rufen Sie den unter "Memory1" gespeicherten Wert mithilfe von <Speichermodus> (Seite 16) ab.

"Recall2": Rufen Sie den unter "Memory2" gespeicherten Wert mithilfe von <Speichermodus> (Seite 16) ab.

- 7 Verlassen Sie den Abrufmodus**
Drehen Sie den [VOL]-Knopf, um "Return" auszuwählen.
Drücken Sie den [VOL]-Knopf.

Abnehmbare Frontblende zum Diebstahlschutz

Die Frontblende des Geräts kann abgenommen und mitgenommen werden.

Abnehmen der Frontblende

Drücken Sie die Freigabe-Taste.

Die Frontblende ist nun entriegelt und kann abgenommen werden.

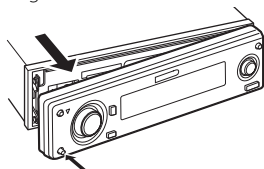

- Bei der Frontblende handelt es sich um ein Präzisionsbauteil, das durch Erschütterungen oder Stöße beschädigt werden kann. Aus diesem Grunde sollten Sie die Frontblende stets in dem dafür

vorgesehenen Etui aufbewahren, nachdem Sie sie abgenommen haben.

- Setzen Sie weder die Frontblende noch deren Etui direktem Sonnenlicht, extremer Wärme oder Luftfeuchtigkeit aus. Schützen Sie beides darüber hinaus vor Staub und Spritzwasser.

Anbringen der Frontblende

- 1** Setzen Sie die Frontblende so auf das Gerät, dass die Vertiefungen an der Blende in die Vorsprünge am Gerät passen.

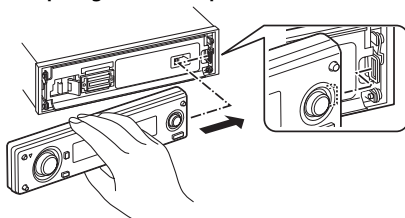

- 2** Drücken Sie auf die linke Seite der Frontblende, bis sie einrastet.

Die Frontblende ist nun eingerastet und Sie können das Gerät in Betrieb nehmen.

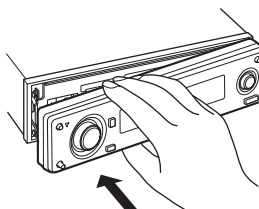

Einstellung des Neigungswinkels der Frontblende

Drücken Sie die [ANG]-Taste für mindestens 1 Sekunde.



- Üben Sie keinen übermäßigen Druck auf die Frontblende aus. Dies könnte Beschädigungen verursachen.

Display-Auswahl

Umschaltung des Display-Modus

1 Lassen Sie sich die Multifunktionsanzeige anzeigen

Drücken Sie wiederholt die [NEXT]-Taste, bis "Display" angezeigt wird.

Lesen Sie dazu die <Hinweise zum Multifunktionssystem> (Seite 9).

2 Wählen Sie die Display-Einstellung aus Drehen Sie den [VOL]-Knopf, um "Display" auszuwählen.

Drücken Sie den [VOL]-Knopf.

3 Wählen Sie den Display-Modus aus Drehen Sie den [VOL]-Knopf, um "Mode" auszuwählen.

Drücken Sie den [VOL]-Knopf.

4 Wählen Sie den Display-Typ aus Schieben Sie den Steuerknopf auf [◀◀] oder [▶▶].

Bei jedem Drücken des Knopfes schaltet sich das Display wie in der Tabelle unten dargestellt um.

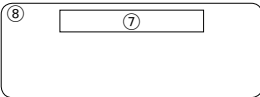
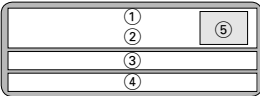
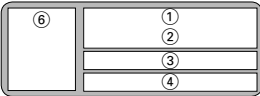
Display-Modus	Anzeige
"Display type A"	
"Display type B"	
"Display type C"	
"Display type D"	

- ① 1. Textanzeigebereich
- ② 2. Textanzeigebereich
- ③ 3. Textanzeigebereich
- ④ 4. Textanzeigebereich
- ⑤ Anzeigebereich
- ⑥ Symbolanzeigebereich
- ⑦ Text-Displaybereich
- ⑧ Grafik-Displaybereich

5 Verlassen Sie die Display-Einstellung Drehen Sie den [VOL]-Knopf, um "Return" auszuwählen. Drücken Sie den [VOL]-Knopf.



- Die Anzeigen der Zusatzinformationen sind abhängig von der Auswahl des Display-Typs. Hinsichtlich der Verfahren zur Umschaltung des Display-Typs sehen Sie sich bitte die in der Tabelle unten aufgeführten Seiten an.

Display-Typ	A	B	C	D
1. Text ①	—	—	22	22
2. Text ②	—	—	22	22
3. Text ③	—	—	22	22
4. Text ④	—	—	22	22
Symbol ⑥	—	—	—	26
Text ⑦	—	20	—	—
Grafik ⑧	18	18	—	—

Anzeigetyp A/Anzeigetyp B

Umschaltung des Grafikbereich-/Spektrumanalysator-Displays

Umschaltung des Grafikbereich-/Spektrumanalysator-Displays

1 Lassen Sie sich die Multifunktionsanzeige anzeigen

Drücken Sie wiederholt die [NEXT]-Taste, bis "Display" angezeigt wird.

Lesen Sie dazu die <Hinweise zum Multifunktionssystem> (Seite 9).

2 Wählen Sie die Display-Einstellung aus Drehen Sie den [VOL]-Knopf, um "Display" auszuwählen.

Drücken Sie den [VOL]-Knopf.

3 Wählen Sie den Display-Modus aus Drehen Sie den [VOL]-Knopf, um "Mode" auszuwählen.

Drücken Sie den [VOL]-Knopf.

4 Wählen Sie den Display-Typ aus Schieben Sie den Steuerknopf auf [◀◀] oder [▶▶].

Wählen Sie "Display Type A"/"Display Type B" aus.

5 Wählen Sie die Grafik-/

Spektrumanalysator-Anzeige aus

Drehen Sie den [VOL]-Knopf, um "SA/GRPH" auszuwählen.

Drücken Sie den [VOL]-Knopf.

6 Wählen Sie den Grafik-/

Spektrumanalysator-Displaybereich aus

Schieben Sie den Steuerknopf auf [◀◀] oder [▶▶].

Bei jedem Drücken der Taste wird das Grafik-Display/Spektrumanalysator-Display wie in der Tabelle unten dargestellt umgeschaltet.

Grafik-Display/Spektrumanalysator-Display

Film 1

Film 2

Spielfilm 3 (Spielfilm 1 und Spielfilm 2)

Spektrumanalysator 1

:

Spektrumanalysator 8

Hintergrund und *heruntergeladener Hintergrund

7 Verlassen Sie die Display-Einstellung

Drehen Sie den [VOL]-Knopf, um "Return" auszuwählen.

Drücken Sie den [VOL]-Knopf.



- * Hinsichtlich des Herunterladens von Hintergründen lesen Sie bitte den Abschnitt <Herunterladen von Bildern und Videosequenzen> (Seite 49).
- Während des Standby-Betriebs kann der Spektrumanalysator nicht ausgewählt werden.

Anzeigetyp A/Anzeigetyp B

Auswahl des Hintergrunds

Wählen Sie einen Hintergrund aus, der dargestellt werden soll, wenn der Display-Typ "Display Type A"/"Display Type B" eingestellt ist.

1 Wählen Sie die Anzeige des Hintergrunds aus

Lesen Sie diesbezüglich den Abschnitt <Umschaltung des Grafikbereich-/Spektrumanalysator-Displays> (Seite 18).

2 Wählen Sie den Hintergrund aus

Zeigt ein Hintergrundbild nach dem anderen an

Drücken Sie den Steuerknopf.

Bei jedem Drücken der Taste schaltet sich der Hintergrundscan ein bzw. aus.

Wenn der Scan eingeschaltet ist, wird "SCAN" angezeigt.

Wenn der Scan eingeschaltet ist, wird jeder Hintergrund einige Sekunden lang angezeigt.

Wählen Sie den Hintergrund manuell aus

1 Schalten Sie Hintergrundscan aus.

Drücken Sie den Steuerknopf.

Bei jedem Drücken der Taste schaltet sich der Hintergrundscan ein bzw. aus.

2 Wählen Sie den Hintergrund aus.

Schieben Sie den Steuerknopf auf [FM] oder [AM].

Bei jedem Drücken des Knopfes ändert sich das Hintergrundbild.

3 Verlassen Sie die Display-Einstellung

Drehen Sie den [VOL]-Knopf, um "Return" auszuwählen.

Drücken Sie den [VOL]-Knopf.

Allgemeine Funktionen

Anzeigetyp B

Auswahl des Text-Displays

Auswahl des Text-Displays

- Lassen Sie sich die Multifunktionsanzeige anzeigen**
Drücken Sie wiederholt die [NEXT]-Taste, bis "Display" angezeigt wird.

Lesen Sie dazu die <Hinweise zum Multifunktionssystem> (Seite 9).

- Wählen Sie die Display-Einstellung aus**
Drehen Sie den [VOL]-Knopf, um "Display" auszuwählen.
Drücken Sie den [VOL]-Knopf.
- Wählen Sie den Display-Modus aus**
Drehen Sie den [VOL]-Knopf, um "Mode" auszuwählen.
Drücken Sie den [VOL]-Knopf.
- Wählen Sie den Display-Typ aus**
Schieben Sie den Steuerknopf auf [◀◀] oder [▶▶].

Wählen Sie das "Display Type B" für die Anzeige aus.

- Aktivieren Sie den Text-Auswahlmodus**
Drehen Sie den [VOL]-Knopf, um "Text" auszuwählen.
Drücken Sie den [VOL]-Knopf.
- Wählen Sie den Text aus**
Schieben Sie den Steuerknopf auf [◀◀] oder [▶▶].

Im Tunerbetrieb

Informationen	Anzeige
Programmart (UKW)	"BAND+ch+PS"*
Radiotext oder Programmart (UKW)	"Radio Text"*
Frequenz (MW, LW)	"BAND+ch+FREQ"
Uhr	"Clock"
Datum	"Date"

Im CD- und externen Disc-Betrieb

Informationen	Anzeige
Disc-Titel	"Disc Title"*
Spurtitel	"Track Title"*
Spurnummer und Wiedergabezeit	"P-Time"
Disc-Name	"DNPS"*1
Uhr	"Clock"
Datum	"Date"

Bei Wiedergabe von Audio-Dateien

Informationen	Anzeige
Titel des Musikstücks und Interpret	"Title/Artist"*
Albumname und Interpret	"Album/Artist"*
Ordnername	"Folder Name"
Dateiname	"File Name"
Dateinummer und Wiedergabezeit	"P-Time"
Uhr	"Clock"
Datum	"Date"

In der DAB-Tuner-Quelle

Informationen	Anzeige
Service-Markierung	"Service Label"*
Dynamische Markierung	"Dynamic Label"*2
PTY-Markierung	"PTY Label"*2
Komponenten-Markierung	"Component Label"*
Audio-Qualität	"Audio Quality"*2
Ensemble-Markierung	"Ensemble Label"*
Regionsmarkierung	"Region Label"*
Empfangene Frequenz	"Frequency"
Uhr	"Clock"
Datum	"Date"

Bei Zusatz-Eingangsquelle

Informationen	Anzeige
Zusatz-Eingangsname	"AUX Name" / "AUX EXT"
Uhr	"Clock"
Datum	"Date"

Im Standby-Modus

Informationen	Anzeige
Quellename	"Standby"
Uhr	"Clock"
Datum	"Date"

7 Verlassen Sie die Display-Einstellung Drehen Sie den [VOL]-Knopf, um "Return" auszuwählen. Drücken Sie den [VOL]-Knopf.



- Der Zusatz-Eingangsname wird für die entsprechende Zusatz-Eingangsquelle angezeigt.
- * Falls die Zusatzinformationen nicht angezeigt werden können, wird die Wiedergabezeit oder die Frequenz angezeigt.
- *¹ Falls die Zusatzinformationen nicht angezeigt werden können, wird "No Name" angezeigt.
- *² Falls die Zusatzinformationen nicht angezeigt werden können, wird "No Text"/"None"/"Obscure Audio" angezeigt.
- Wenn ein LX-AMP angeschlossen wird, erscheinen die Funktionsanzeigen für den LX-AMP-Betrieb auf dem Display.
- Die Anzeige der Titelnummern einer Audiodatei ist auf max. 3 Stellen begrenzt keine 1000er Anzeige.

Allgemeine Funktionen

Anzeigetyp C/ Anzeigetyp D

Umschaltung des Text-Displays

Umschaltung des Text-Displays

1 Lassen Sie sich die Multifunktionsanzeige anzeigen

Drücken Sie wiederholt die [NEXT]-Taste, bis "Display" angezeigt wird.

Lesen Sie dazu die <Hinweise zum Multifunktionssystem> (Seite 9).

2 Wählen Sie die Display-Einstellung aus Drehen Sie den [VOL]-Knopf, um "Display" auszuwählen.

Drücken Sie den [VOL]-Knopf.

3 Wählen Sie den Display-Modus aus Drehen Sie den [VOL]-Knopf, um "Mode" auszuwählen.

Drücken Sie den [VOL]-Knopf.

4 Wählen Sie den Display-Typ aus Schieben Sie den Steuerknopf auf [◀◀] oder [▶▶].

Wählen Sie "Display Type C"/"Display Type D" aus.

5 Aktivieren Sie den Text-Auswahlmodus Drehen Sie den [VOL]-Knopf, um "Text" auszuwählen.

Drücken Sie den [VOL]-Knopf.

6 Wählen Sie den Text-Displaybereich aus

**Wählen Sie den Display-Modus aus
Drücken Sie den Steuerknopf.**

Bei jedem Drücken des Knopfes schaltet sich das Display wie in der Tabelle unten dargestellt um.

	Anzeigetyp C	Anzeigetyp D
a		
b		
c		

- a) Quellenanzeige und 2-Punkte-Anzeige
- b) 4-Punkte-Anzeige
- c) 1-Punkt-4-Zeilen-Anzeige

- ① 1. Textanzeigebereich
- ② 2. Textanzeigebereich
- ③ 3. Textanzeigebereich
- ④ 4. Textanzeigebereich
- ⑤ Anzeigebereich
- ⑥ Symbolanzeigebereich

Auswahl der Zeile

Schieben Sie den Steuerknopf auf [FM] oder [AM].

Der Cursor (▶) bewegt sich zum ausgewählten Text-Displaybereich.

Wählen Sie den Text aus

Schieben Sie den Steuerknopf auf [◀◀] oder [▶▶].

Sehen Sie sich bezüglich der Einstellung die nachfolgende Tabelle an.

7 Verlassen Sie die Display-Einstellung Drehen Sie den [VOL]-Knopf, um "Return" auszuwählen.

Drücken Sie den [VOL]-Knopf.



- Dieselbe Information kann nicht im 1.-4. Text-Anzeigebereich angezeigt werden. Das leere Display kann allerdings verschiedene Auswahlmöglichkeiten aufweisen.
- * Falls die Zusatzinformationen nicht angezeigt werden können, wird einer der folgenden Punkte angezeigt.
 - Im 1. Text-Anzeigebereich ① wird die Wiedergabezeit oder die Frequenz angezeigt.
 - In anderen Modi wird eine leere Anzeige angezeigt.
- *¹ Falls die Zusatzinformationen nicht angezeigt werden können, wird "No Name" angezeigt.
- *² Falls die Zusatzinformationen nicht angezeigt werden können, wird "No Text"/"None"/"Obscure Audio" angezeigt.
- Wenn ein LX-AMP angeschlossen wird, erscheinen die Funktionsanzeigen für den LX-AMP-Betrieb auf dem Display. (anders als bei der 1-Punkt-4-Zeilen-Anzeige (c))
- Die Einstellung in einigen Zeilen kann während des Unterbrechungsmodus (z. B. bei Verkehrsinformationen) nicht geändert werden.

Texte, die mit der Anzeigetyp-C/D-Anzeige im 2-Punkte-Anzeigemodus ^a angezeigt werden

Im Tunerbetrieb

Informationen (1 2)	
Quellenname	
Frequenz	

Informationen (3 4)	Anzeige
Radiotext (UKW)	"Radio Text"*
Programmart (UKW)	"Program Service Name"*
Spektrumanalysator und Uhr	"Speana/Clock"
Datum	"Date"
Keine Anzeige	"Blank"

Im CD- und externen Disc-Betrieb

Informationen (1 2)	
Quellenname	
Spurnummer und Wiedergabezeit	

Informationen (3 4)	Anzeige
Disc-Titel	"Disc Title"*
Spurtitel	"Track Title"*
Disc-Name	"DNPS"* ¹
Spektrumanalysator und Uhr	"Speana/Clock"
Datum	"Date"
Keine Anzeige	"Blank"

Bei Wiedergabe von Audio-Dateien

Informationen (1 2)	
Quellenname	
Ordernummer, Dateinummer und Wiedergabezeit	

Informationen (3 4)	Anzeige
Titel des Musikstücks und Interpret	"Title/Artist"*
Albumname und Interpret	"Album/Artist"*
Ordernummer	"Folder Name"
Dateiname	"File Name"
Spektrumanalysator und Uhr	"Speana/Clock"
Datum	"Date"
Keine Anzeige	"Blank"

Im Standby-Modus

Informationen (1 2)	
Quellenname	

Informationen (3 4)	Anzeige
Uhr	"Clock"
Datum	"Date"
Keine Anzeige	"Blank"

Bei Zusatz-Eingangquelle

Informationen (1 2)	
Quellenname	

Informationen (3 4)	Anzeige
Spektrumanalysator und Uhr	"Speana/Clock"
Datum	"Date"
Keine Anzeige	"Blank"

In der DAB-Tuner-Quelle

Informationen (1 2)	
Quellenname	
Frequenz	

Informationen (3 4)	Anzeige
Service-Markierung	"Service Label"*
Dynamische Markierung	"Dynamic Label"* ²
PTY-Markierung	"PTY Label"* ²
Komponenten-Markierung	"Component Label"*
Audio-Qualität	"Audio Quality"* ²
Ensemble-Markierung	"Ensemble Label"*
Regionsmarkierung	"Region Label"*
Spektrumanalysator und Uhr	"Speana/Clock"
Datum	"Date"
Keine Anzeige	"Blank"

Allgemeine Funktionen

Texte, die mit der Anzeigetyp-C/D-Anzeige im 4-Punkte-Anzeigemodus **b** angezeigt werden

Im Tunerbetrieb

Informationen	Anzeige	Zustand
Programmart (UKW)	"BAND+ch+PS"*	①
Radiotext oder Programmart (UKW)	"Radio Text"*	①
Radiotext (UKW)	"Radio Text"*	② ③ ④
Programmart (UKW)	"Program Service Name"*	② ③ ④
Frequenz	"BAND+ch+FREQ"	①
Anzeige	"Indicator"	① ② ③ ④
Spektrumanalysator und Uhr	"Speana/Clock"	① ② ③ ④
Datum	"Date"	① ② ③ ④
Keine Anzeige	"Blank"	② ③ ④

Im CD- und externen Disc-Betrieb

Informationen	Anzeige	Zustand
Disc-Titel	"Disc Title"*	① ② ③ ④
Spurtitel	"Track Title"*	① ② ③ ④
Spurnummer und Wiedergabezeit	"P-Time"	①
Disc-Name	"DNPS"* ¹	① ② ③ ④
Anzeige	"Indicator"	① ② ③ ④
Spektrumanalysator und Uhr	"Speana/Clock"	① ② ③ ④
Datum	"Date"	① ② ③ ④
Keine Anzeige	"Blank"	② ③ ④

Bei Wiedergabe von Audio-Dateien

Informationen	Anzeige	Zustand
Titel des Musikstücks und Interpret	"Title/Artist"*	① ② ③ ④
Albumname und Interpret	"Album/Artist"*	① ② ③ ④
Ordnername	"Folder Name"	① ② ③ ④
Dateiname	"File Name"	① ② ③ ④
Dateinummer und Wiedergabezeit	"P-Time"	①
Anzeige	"Indicator"	① ② ③ ④
Spektrumanalysator und Uhr	"Speana/Clock"	① ② ③ ④
Datum	"Date"	① ② ③ ④
Keine Anzeige	"Blank"	② ③ ④

Im Standby-Modus

Informationen	Anzeige	Zustand
Standby	"Standby"	①
Anzeige	"Indicator"	① ② ③ ④
Uhr	"Clock"	① ② ③ ④
Datum	"Date"	① ② ③ ④
Keine Anzeige	"Blank"	② ③ ④

Bei Zusatz-Eingangsquelle

Informationen	Anzeige	Zustand
Zusatz-Eingangsname	"AUX Name"/"AUX EXT"	①
Anzeige	"Indicator"	① ② ③ ④
Spektrumanalysator und Uhr	"Speana/Clock"	① ② ③ ④
Datum	"Date"	① ② ③ ④
Keine Anzeige	"Blank"	② ③ ④

In der DAB-Tuner-Quelle

Informationen	Anzeige	Zustand
Service-Markierung	"Service Label"*	① ② ③ ④
Dynamische Markierung	"Dynamic Label"* ²	① ② ③ ④
PTY-Markierung	"PTY Label"* ²	① ② ③ ④
Komponenten-Markierung	"Component Label"*	① ② ③ ④
Audio-Qualität	"Audio Quality"* ²	① ② ③ ④
Ensemble-Markierung	"Ensemble Label"*	① ② ③ ④
Regionsmarkierung	"Region Label"*	① ② ③ ④
Empfangene Frequenz	"Frequency"	①
Anzeige	"Indicator"	① ② ③ ④
Spektrumanalysator und Uhr	"Speana/Clock"	① ② ③ ④
Datum	"Date"	① ② ③ ④
Keine Anzeige	"Blank"	② ③ ④

Texte, die mit der Anzeigetyp-C/D-Anzeige im 1-Punkte-4-Zeilen-Anzeigemodus  angezeigt werden

Im Tunerbetrieb

Informationen	Anzeige
Radiotext oder Programmart (UKW)	"Radio Text"*

Im CD- und externen Disc-Betrieb

Informationen	Anzeige
Disc-Titel	"Disc Title"*
Spurtitel	"Track Title"*

Bei Wiedergabe von Audio-Dateien

Informationen	Anzeige
Titel des Musikstücks und Interpret	"Title/Artist"*
Albumname und Interpret	"Album/Artist"*
Ordernamen	"Folder Name"
Dateiname	"File Name"

In der DAB-Tuner-Quelle

Informationen	Anzeige
Dynamische Markierung	"Dynamic Label"*



- Falls sämtliche Informationen nicht innerhalb von vier Zeilen angezeigt werden können, halten Sie bitte [FM] des Steuerknopfes für mindestens 1 Sekunde gedrückt, um sich den Rest der Informationen anzeigen zu lassen.
- Die externe Disc-Quelle kann ausgewählt werden, wenn ein Gerät angeschlossen wird, das die Textdisplay-Funktion unterstützt.

Anzeigetyp D

Umschaltung der Symbolanzeige

Umschaltung der Symbolanzeige⑥.

1 Lassen Sie sich die Multifunktionsanzeige anzeigen

Drücken Sie wiederholt die [NEXT]-Taste, bis "Display" angezeigt wird.

Lesen Sie dazu die <Hinweise zum Multifunktionssystem> (Seite 9).

2 Wählen Sie die Display-Einstellung aus Drehen Sie den [VOL]-Knopf, um "Display" auszuwählen.

Drücken Sie den [VOL]-Knopf.

3 Wählen Sie den Display-Modus aus Drehen Sie den [VOL]-Knopf, um "Mode" auszuwählen.

Drücken Sie den [VOL]-Knopf.

4 Wählen Sie den Display-Typ aus Schieben Sie den Steuerknopf auf [◀◀] oder [▶▶].

Wählen Sie das "Display Type D" für die Anzeige aus.

5 Aktivieren Sie den Symbol-Auswahlmodus Drehen Sie den [VOL]-Knopf, um "Side" auszuwählen.

Drücken Sie den [VOL]-Knopf.

6 Schalten Sie die Symbolanzeige um Schieben Sie den Steuerknopf auf [◀◀] oder [▶▶].

Bei jedem Drücken der Taste ändert sich die Einstellung wie nachfolgend dargestellt.

Symbolanzeige	Anzeige
Quellengrafik	"Source"
Text-Markierung	"Text"
Wiedergabemodus-Markierung (ACDrive-Disc)	"Play Mode"
Albumkunst (ACDrive-Disc)	"Photograph"

7 Verlassen Sie die Display-Einstellung Drehen Sie den [VOL]-Knopf, um "Return" auszuwählen.

Drücken Sie den [VOL]-Knopf.



- Die Albumkunst-Anzeigefunktion zeigt das Bild an, das der Datei durch den Media Manager hinzugefügt wurde. Durch diese Funktion kann allerdings nicht das Bild angezeigt lassen werden, das in der

Wiedergabliste enthalten ist.

- Die Albumkunst-Anzeigefunktion wird nicht dazu verwendet, das Bild entsprechend der in der Audio-Datei aufgenommenen Markierung anzeigen zu lassen.
- Falls die Albumkunst-Anzeige während der Wiedergabe einer ACDrive-Disc ausgewählt wird, auf der keinerlei Albumkunst aufgenommen wurde, wird ein Quellensymbol angezeigt.
- Während des Herunterladens der Albumkunst wird "Down-loading" angezeigt. Das Herunterladen erfordert höchstens 30 Sekunden.

Anzeigetyp B/Anzeigetyp C/Anzeigetyp D

Auswahl der Schriftfarbe

Auswahl der Display-Schriftfarbe

1 Lassen Sie sich die Multifunktionsanzeige anzeigen

Drücken Sie wiederholt die [NEXT]-Taste, bis "Display" angezeigt wird.

Lesen Sie dazu die <Hinweise zum Multifunktionssystem> (Seite 9).

2 Wählen Sie die Display-Einstellung aus Drehen Sie den [VOL]-Knopf, um "Display" auszuwählen.

Drücken Sie den [VOL]-Knopf.

3 Wählen Sie den Display-Modus aus Drehen Sie den [VOL]-Knopf, um "Mode" auszuwählen.

Drücken Sie den [VOL]-Knopf.

4 Wählen Sie den Display-Typ aus Schieben Sie den Steuerknopf auf [◀◀] oder [▶▶].

Wählen Sie "Display Type B"/"Display Type C"/"Display Type D" aus.

5 Aktivieren Sie die Einstellung der Schriftfarbe

Drücken Sie den [VOL]-Knopf, um "FontCOL" auszuwählen.

Drücken Sie den [VOL]-Knopf.

6 Wählen Sie den Text-Displaybereich aus

Wählen Sie den gewünschten Schriftfarbenmodus aus
Drücken Sie den Steuerknopf.

Bei jedem Drücken der Taste wird der Schriftfarbenmodus zwischen Grundlegend (12 Farben) und Detailliert (115 Farben) umgeschaltet.

Der Cursor (►) wird in Blau angezeigt. Im Detailliert-Modus wird er in Rot angezeigt.

Wählen Sie die Zeile (nur Anzeigetyp C/ Anzeigetyp D) aus

Schieben Sie den Steuerknopf auf [FM] oder [AM].

Der Cursor (►) bewegt sich zum ausgewählten Text-Displaybereich.

Wählen Sie die gewünschte Schriftfarbe aus
Schieben Sie den Steuerknopf auf [◀◀] oder [▶▶].

7 Verlassen Sie die Display-Einstellung

Drehen Sie den [VOL]-Knopf, um "Return" auszuwählen.

Drücken Sie den [VOL]-Knopf.



- Wenn Sie den Anzeigetyp B auswählen, wählen Sie bitte eine leicht sichtbare Schriftfarbe aus.
- Der "Indicator"-Punkt des Anzeigetyps C/D kann eingestellt werden; allerdings ändert sich die eigentliche Anzeigefarbe nicht.
- Diese Funktion kann für jeden Display-Typ eingestellt werden.

Umschaltung auf externe Displayanzeige

Umschaltung der Anzeige eines extern angeschlossenen Displays

1 Lassen Sie sich die Multifunktionsanzeige anzeigen

Drücken Sie wiederholt die [NEXT]-Taste, bis "Display" angezeigt wird.

Lesen Sie dazu die <Hinweise zum Multifunktionssystem> (Seite 9).

2 Wählen Sie die Display-Einstellung aus

Drehen Sie den [VOL]-Knopf, um "Display" auszuwählen.

Drücken Sie den [VOL]-Knopf.

3 Aktivieren Sie die externe Displayanzeige **Drehen Sie den [VOL]-Knopf, um "OEMDISP" auszuwählen.**

Drücken Sie den [VOL]-Knopf.

"OEM Display Out" wird angezeigt.

4 Wählen Sie das Display aus

Schieben Sie den Steuerknopf auf [◀◀] oder [▶▶].

5 Verlassen Sie die Display-Einstellung

Drehen Sie den [VOL]-Knopf, um "Return" auszuwählen.

Drücken Sie den [VOL]-Knopf.

Telefon-Stummschaltung

Beim Eingehen eines Anrufes unterbricht das Audiosystem automatisch seinen Betrieb.

Bei einem eingehenden Anruf

"Call" wird angezeigt.

Das Audiosystem unterbricht seinen Betrieb.

Musikhören während eines Telefonats

Drücken Sie die [SRC]-Taste.

Das "Call"-Display verschwindet und das Audiosystem schaltet sich wieder ein.

Wenn das Gespräch beendet ist

Legen Sie den Hörer auf.

Das "Call"-Display verschwindet und das Audiosystem schaltet sich wieder ein.

Tuner-Funktionen

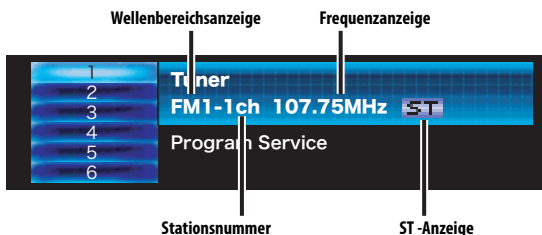
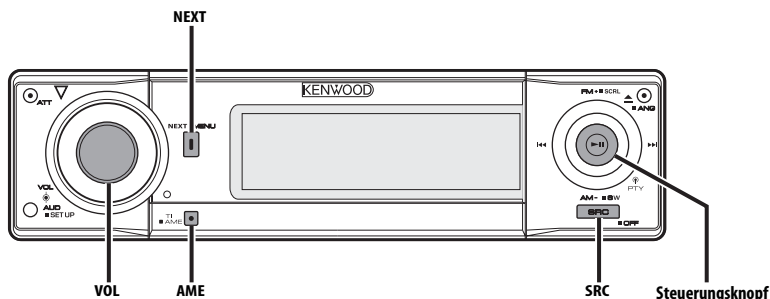

Senderabstimmung

So wählen Sie einen Sender aus:

- 1 Wählen Sie die Tuner-Quelle aus**
Drücken Sie die [SRC]-Taste.
Wählen Sie die "TUNER"-Anzeige aus.
- 2 Wählen Sie den Wellenbereich aus**
Schieben Sie den Steuerknopf auf [FM] oder [AM].
Bei jedem Schieben des Knopfes auf [FM] wird zwischen den Wellenbereichen UKW1, UKW2 und UKW3 umgeschaltet.
- 3 Frequenzabstimmung auf- bzw. abwärts**
Schieben Sie den Steuerknopf auf [◀◀] oder [▶▶].



- Während des Empfangs von Stereo-Sendern leuchtet das "ST"-Symbol.

Funktion über die Fernbedienung

Direkteingabe der Empfangsfrequenz

Über die Fernbedienung lässt sich die Empfangsfrequenz direkt eingeben.

- 1 Wählen Sie den Wellenbereich aus**
Drücken Sie die [FM]- oder [AM]-Taste.
- 2 Aktivieren Sie die direkte Frequenzeingabe**
Drücken Sie die [DIRECT]-Taste auf der Fernbedienung.
"- - - -" wird angezeigt.
- 3 Geben Sie die Frequenz ein**
Drücken Sie die entsprechenden Zifferntasten auf der Fernbedienung.

Beispiel:

Gewünschte Frequenz	Drücken Sie die Taste.
92,1 MHz (UKW)	[0], [9], [2], [1]
810 kHz (MW)	[0], [8], [1], [0]

Abbruch der direkten Frequenzeingabe

Drücken Sie die [DIRECT]-Taste auf der Fernbedienung.

Senderspeicher

Häufig gehörte Sender lassen sich im Senderspeicher ablegen.

- 1 Wählen Sie den Wellenbereich aus**
Schieben Sie den Steuerknopf auf [FM] oder [AM].
- 2 Wählen Sie die Senderfrequenz aus, die im Speicher abgelegt werden soll**
Schieben Sie den Steuerknopf auf [◀◀] oder [▶▶].
- 3 Lassen Sie sich die Multifunktionsanzeige anzeigen**
Drücken Sie wiederholt die [NEXT]-Taste, bis "1"- "6" angezeigt wird.
Lesen Sie dazu die <Hinweise zum Multifunktionssystem> (Seite 9).
- 4 Wählen Sie eine Voreinstellungsnummer aus**
Drehen Sie den [VOL]-Knopf.
- 5 Abspeichern der Senderfrequenz**
Drücken Sie den [VOL]-Knopf für mindestens 2 Sekunden.
Die Speicherplatz-Anzeige blinkt 1 Mal.
In jedem Wellenbereich kann jeweils 1 Sender im Speicher auf jeder der Tasten [1]-[6] abgelegt werden.

Automatischer Senderspeicher

Im automatischen Senderspeicher können sechs gut empfangbare Sender abgelegt werden.

- 1 Wählen Sie den Wellenbereich für den automatischen Senderspeicher aus**
Schieben Sie den Steuerknopf auf [FM] oder [AM].
- 2 Starten Sie den automatischen Senderspeicher**
Drücken Sie die [AME]-Taste für mindestens 2 Sekunden.
Wenn 6 empfangbare Sender im Speicher abgelegt worden sind, ist die automatische Speicherung der Sender beendet.



- Wenn <AF (Alternative Frequency)> (Seite 47) aktiviert ist, werden ausschließlich RDS-Sender im Speicher abgelegt.
- Wenn die automatische Senderspeicherung im UKW2-Wellenbereich ausgeführt worden ist, werden die im UKW1-Wellenbereich gespeicherten Sender nicht im Speicher abgelegt.
Genauso wenig werden die in den Wellenbereichen UKW1 oder UKW2 gespeicherten RDS-Sender bei der Ausführung der automatischen Senderspeicherung im UKW3-Wellenbereich im Speicher abgelegt.

Abruf der Senderspeicher

Hier können Sie die im Speicher abgelegten Sender abrufen.

- 1 Wählen Sie den Wellenbereich aus**
Schieben Sie den Steuerknopf auf [FM] oder [AM].
- 2 Lassen Sie sich die Multifunktionsanzeige anzeigen**
Drücken Sie wiederholt die [NEXT]-Taste, bis "1"- "6" angezeigt wird.
Lesen Sie dazu die <Hinweise zum Multifunktionssystem> (Seite 9).
- 3 Wählen Sie eine Voreinstellungsnummer aus**
Drehen Sie den [VOL]-Knopf.
- 4 Rufen Sie den Sender ab**
Drücken Sie den [VOL]-Knopf.

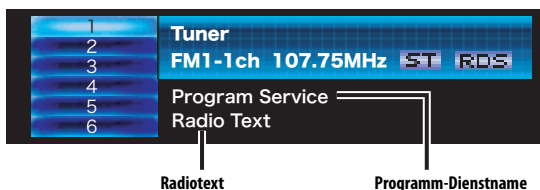
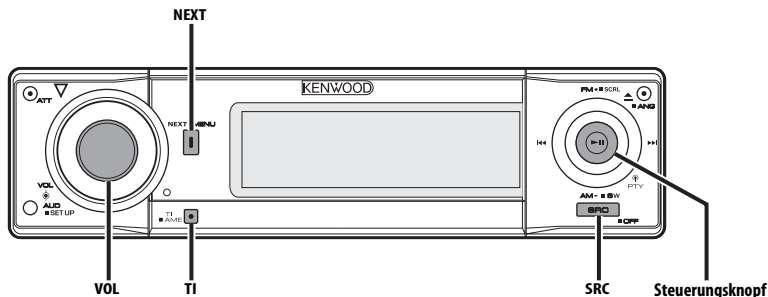

Verkehrsmeldungen

Ihr Radio verfügt über eine Verkehrsfunk-Funktion, mit der Verkehrsmeldungen automatisch wiedergegeben werden, auch wenn Sie gerade kein Radio hören.

Drücken Sie die [TI]-Taste.

Bei jedem Drücken der Taste schaltet sich die Verkehrsfunk-Funktion ein bzw. aus. Wenn die Funktion aktiviert ist, wird "Traffic INFO ON" angezeigt. Beim Beginn einer Verkehrsmeldung wird "Traffic INFO" angezeigt und automatisch zu den Verkehrsmeldungen geschaltet.



- Wenn Sie während des Empfangs eines MW-Senders die Verkehrsfunk-Funktion einschalten, wird auf einen UKW-Sender umgeschaltet.
- Verkehrsmeldungen werden automatisch in der Lautstärke wiedergegeben, die beim Hören der letzten Verkehrsmeldungen eingestellt war. Diese Lautstärke lässt sich beim Anhören von Verkehrsmeldungen ändern.

Empfang von anderen Verkehrsfunksendern

Schieben Sie den Steuerknopf auf [◀◀] oder [▶▶].



- Wenn sich das Gerät in der Tuner-Quelle befindet, können die Verkehrsinfos umgeschaltet werden. Sie können die Verkehrsinfos allerdings nicht während des Empfangs einer Verkehrsmeldung umschalten, wenn diese von einer anderen Quelle als vom Tuner stammt.

Durchlaufende Anzeige des Radiotextes

Hierdurch können Sie den Radiotext durchlaufen lassen.

Drücken Sie für mindestens 1 Sekunde auf [FM] am Steuerknopf.

Auswahl der Programmart (PTY)

Auswahl der Programmart und Suche nach einem Sender

1 Aktivieren Sie den PTY-Modus Drücken Sie den Steuerknopf.

"PTY Select" wird angezeigt.



- Diese Funktion steht während der Einblendung einer Verkehrsmeldung oder während des MW-Empfangs nicht zur Verfügung.

2 Wählen Sie die Programmart aus Schieben Sie den Steuerknopf auf [FM] oder [AM].

Bei jedem Drücken des Knopfes schaltet sich das Display wie in der Tabelle unten dargestellt um.

Nr.	Programmart	Anzeige
1.	Sprache	"All Speech"
2.	Musik	"All Music"
3.	Nachrichten	"News"
4.	Aktuelles	"Current Affairs"
5.	Informationen	"Information"
6.	Sport	"Sport"
7.	Bildung	"Education"
8.	Drama	"Drama"
9.	Kultur	"Cultures"
10.	Wissenschaft	"Science"
11.	Verschiedenes	"Varied Speech"
12.	Popmusik	"Pop Music"
13.	Rockmusik	"Rock Music"
14.	Easy-Listening-Musik	"Easy Listening M"
15.	Leichte Klassik	"Light Classic M"
16.	Anspruchsvolle Klassik	"Serious Classics"
17.	Andere Musik	"Other Music"
18.	Wetter	"Weather & Metr"
19.	Finanzen	"Finance"
20.	Kinderprogramme	"Children's Prog"
21.	Gesellschaftliches	"Social Affairs"
22.	Religion	"Religion"
23.	Anrufsendungen	"Phone In"
24.	Reisen	"Travel & Touring"
25.	Freizeit	"Leisure & Hobby"
26.	Jazz	"Jazz Music"
27.	Country-Musik	"Country Music"
28.	Nationale Musik	"National Music"
29.	Oldies	"Oldies Music"
30.	Volksmusik	"Folk Music"
31.	Dokumentationen	"Documentary"



- Sprache und Musik beinhalten die nachfolgenden Programmarten:
Musik: Nr.12 — 17, 26 — 30
Sprache: Nr.3 — 11, 18 — 25, 31
- Die Programmart kann im Tastenspeicher [1]-[6] abgelegt und schnell abgerufen werden. Lesen Sie dazu den Abschnitt <Speichern von Programmarten> (Seite 32).
- Die Display-Sprache kann geändert werden. Lesen Sie dazu den Abschnitt <Ändern der Sprache für die PTY-Funktion> (Seite 32).

3 Suche nach dem ausgewählten Programmarten-Sender Schieben Sie den Steuerknopf auf [◀◀] oder [▶▶].

Wenn Sie nach einem anderen Sender suchen möchten, schieben Sie den Steuerknopf bitte erneut auf [◀◀] oder [▶▶].



- Wenn die ausgewählte Programmart nicht gefunden werden konnte, wird "No PTY" angezeigt. Wählen Sie in einem solchen Fall eine andere Programmart aus.

4 Verlassen Sie den PTY-Modus Drücken Sie den Steuerknopf.

Speichern von Programmarten

Wenn Sie bevorzugt eine bestimmte Programmart hören, können Sie diese speichern und die entsprechenden Sender schneller abrufen.

Speichern der Programmart

1 Wählen Sie die Programmart aus, die Sie speichern möchten

Lesen Sie dazu den Abschnitt <Auswahl der Programmart (PTY)> (Seite 31).

2 Wählen Sie eine Voreinstellungsnummer aus Drehen Sie den [VOL]-Knopf.

3 Speichern Sie die Programmart Drücken Sie den [VOL]-Knopf für mindestens 2 Sekunden.

Abrufen der gespeicherten Programmart

1 Aktivieren Sie den PTY-Modus

Lesen Sie dazu den Abschnitt <Auswahl der Programmart (PTY)> (Seite 31).

2 Wählen Sie eine Voreinstellungsnummer aus Drehen Sie den [VOL]-Knopf.

3 Rufen Sie die Programmart ab Drücken Sie den [VOL]-Knopf.

Ändern der Sprache für die PTY-Funktion

Wählen Sie eine Sprache für die Anzeige der Programmart aus.

1 Aktivieren Sie den PTY-Modus

Lesen Sie dazu den Abschnitt <Auswahl der Programmart (PTY)> (Seite 31).

2 Aktivieren Sie den Modus zur Sprachänderung Drücken Sie die [TI]-Taste.

3 Wählen Sie die Sprache aus

Schieben Sie den Steuerknopf auf [FM] oder [AM].

Bei jedem Drücken des Knopfes schaltet sich die Sprache wie in der Tabelle unten dargestellt um.

Sprache	Anzeige
Englisch	"English"
Spanisch	"Spanish"
Französisch	"French"
Holländisch	"Dutch"
Norwegisch	"Norwegian"
Portugiesisch	"Portuguese"
Schwedisch	"Swedish"
Deutsch	"German"

4 Verlassen Sie den Modus zur Sprachänderung Drücken Sie die [TI]-Taste.

CD-/Audio-Datei-/Externe Disc-Steuerfunktionen

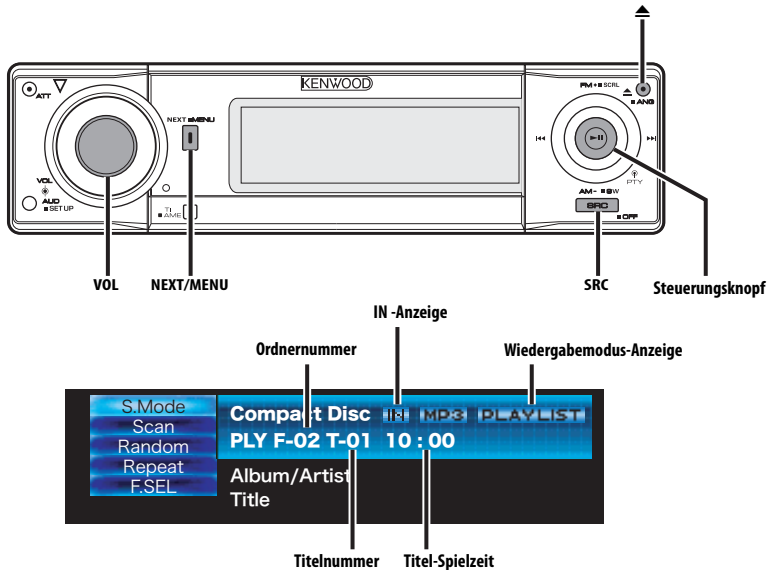

Wiedergabe von CDs und Audiodateien

Wenn keine Disc eingelegt ist

1 Öffnen Sie das Bedienteil, um eine Disc einzulegen

Drücken Sie die [▲]-Taste.

2 Legen Sie eine Disc ein.



- Wenn die Frontblende aufgeklappt ist, kann sie möglicherweise mit dem Schalthebel oder Ähnlichem zusammentreffen. Achten Sie in einem solchen Fall auf Sicherheit und verändern Sie die Position des Schalthebels oder treffen Sie eine andere Abhilfemaßnahme, bevor Sie das Gerät bedienen.
- Legen Sie die Disc horizontal in den Schlitz ein. Wenn Sie die Disc einlegen, indem Sie sie herunterdrücken, kann die Disc zerkratzt werden.



- Hinsichtlich der Audio-Dateien, die von den einzelnen Modellen wiedergegeben werden können, lesen Sie bitte <Wissenswertes über AAC, MP3 und WMA> (Seite 8).
- Die Media Manager-Software ermöglicht eine spezielle Zusammenstellung von Musikstücken und

Daten (ACDrive-Disc), die - auf eine Disc gebrannt - auf dieselbe Art und Weise über das Gerät wiedergegeben lassen werden können.

- Die Sprachansage des ACDrive-Systems bei Auswahl der Ordner kann während der Wiedergabe unter <Sprachindex> (Seite 50) ausgeschaltet werden.
- Wenn eine Disc eingelegt ist, leuchtet die "IN"-Anzeige.
- Während der Wiedergabe einer AAC-/MP3-/WMA-Datei leuchten die AAC-, MP3- und WMA-Anzeigen.

Wenn eine Disc eingelegt ist

Drücken Sie die [SRC]-Taste.

Wählen Sie die "Compact Disc"-Anzeige aus.

Pause und Wiedergabe

Drücken Sie den Steuerknopf.

Bei jedem Drücken des Knopfes wird die Wiedergabe entweder unterbrochen oder fortgesetzt.

Auswurf der Disc

1 Lassen Sie die Disc auswerfen.

Drücken Sie die [▲]-Taste.

2 Bringen Sie die Frontblende in ihre Ausgangsposition zurück.

Drücken Sie die [▲]-Taste.

Wiedergabe einer Disc von einem externen Gerät

Über dieses Gerät können Sie auch Discs, die in einen optionalen, an dieses Gerät angeschlossenen Disc-Player eingelegt sind, wiedergeben lassen.

Drücken Sie die [SRC]-Taste.

Wählen Sie die Anzeige für den von Ihnen gewünschten Disc-Player aus.

Display-Beispiele:

Anzeige	Disc-Player
"CD Changer"	Disc-Wechsler
"MD Changer"	MD-Wechsler

Pause und Wiedergabe

Drücken Sie den Steuerknopf.

Bei jedem Drücken des Knopfes wird die Wiedergabe entweder unterbrochen oder fortgesetzt.



- Der Funktionsumfang und die Display-Anzeigen variieren je nach jeweils angeschlossenen externen Disc-Player.

Schneller Vor- und Rücklauf

Schneller Vorlauf

Halten Sie den Steuerknopf in der Position [▶▶] gedrückt.

Nach dem Loslassen des Knopfes wird die Wiedergabe fortgesetzt.

Schneller Rücklauf

Halten Sie den Steuerknopf in der Position [◀◀] gedrückt.

Nach dem Loslassen des Knopfes wird die Wiedergabe fortgesetzt.



- Die Tonwiedergabe wird während der Suche nach einer Audio-Datei unterbrochen.
- Aufgrund des AAC-Dateiformats ist kein Schnellvor- und -rücklauf möglich

Spur-/Dateisuche

Suche nach einem bestimmten Musikstück auf der Disc oder in einem Audio-Dateienordner

Schieben Sie den Steuerknopf auf [◀◀] oder [▶▶].

Funktion des Disc-Wechslers/Audio-Datei

Disc-Suche/Ordnersuche

Hierdurch können Sie die Disc im Disc-Wechsler oder den Ordner auswählen, der auf das Audiodatei-Medium aufgenommen wurde.

Schieben Sie den Steuerknopf auf [FM] oder [AM].

Funktion über die Fernbedienung

Direkte Spur-/Dateisuche

Führen Sie die Spur-/Dateisuche durch Eingabe der Spur-/Dateinummer durch.

1 Geben Sie die Spur-/Dateinummer ein.

Drücken Sie die entsprechenden Zifferntasten auf der Fernbedienung.



- Die direkte Dateisuche kann bis zu einer Zahl von 999 durchgeführt werden

2 Führen Sie die Spur-/Dateisuche durch.

Drücken Sie die [◀◀]- oder [▶▶]-Taste.

Abbruch der direkten Spur-/Dateisuche

Drücken Sie die [▶II]-Taste.

Funktion eines Disc-Wechslers mit Fernbedienung

Direkte Discsuche

Die Disc-Nummer für die Suche lässt sich direkt über die Fernbedienung eingeben.

1 Geben Sie die Disc-Nummer ein.

Drücken Sie die entsprechenden Zifferntasten auf der Fernbedienung.

2 Führen Sie die Disc-Suche durch.

Drücken Sie die [+]- oder [-]-Taste.

Abbruch der direkten Disc-Suche

Drücken Sie die [▶II]-Taste.

Spur-/Datei-/Disc-/Ordner-Wiederholung

Wiederholung des Musikstücks, der sich im Disc-Wechsler befindlichen Disc oder des Audio-Dateienordners, der gegenwärtig wiedergegeben wird

1 Lassen Sie sich die Multifunktionsanzeige anzeigen

Drücken Sie wiederholt die [NEXT]-Taste, bis "Repeat" angezeigt wird.

Lesen Sie dazu die <Hinweise zum Multifunktionssystem> (Seite 9).

2 Schalten Sie die Wiederholungsfunktion ein/aus

Drehen Sie den [VOL]-Knopf, um "Repeat" auszuwählen.

Drücken Sie den [VOL]-Knopf.

Bei jedem Drücken der Taste ändert sich die Wiederholungsfunktion wie in der Tabelle unten dargestellt.

Im CD- und externen Disc-Betrieb

Wiederholung	Anzeige
Spurwiederholung	"Repeat ON"/ "Track Repeat ON"
Disc-Wiederholung (Disc-Wechsler-Funktion)	"Disc Repeat ON"
aus	"Repeat OFF"

Bei Wiedergabe von Audio-Dateien

Wiederholung	Anzeige
Datei-Wiederholung	"File Repeat ON"
Ordner-Wiederholung	"Folder Repeat ON"
aus	"Repeat OFF"

Scan-Wiedergabe

Die ersten Sekunden jeder sich auf der gegenwärtig wiedergehenden Disc befindlichen Spur werden angespielt, damit Sie bestimmte Musikstücke leichter finden können.

1 Lassen Sie sich die Multifunktionsanzeige anzeigen

Drücken Sie wiederholt die [NEXT]-Taste, bis "Scan" angezeigt wird.

Lesen Sie dazu die <Hinweise zum Multifunktionssystem> (Seite 9).

2 Starten Sie die Scan-Wiedergabe

Drehen Sie den [VOL]-Knopf, um "Scan" auszuwählen.

Drücken Sie den [VOL]-Knopf.

"Scan ON"/"Track Scan ON" wird angezeigt.

3 Lassen Sie die Taste los, wenn das von Ihnen gewünschte Musikstück wiedergegeben wird

Drücken Sie den Steuerknopf.

Zufallswiedergabe

Alle Musikstücke auf der Disc oder im Audio-Dateiordner werden in zufälliger Reihenfolge wiedergegeben.

1 Lassen Sie sich die Multifunktionsanzeige anzeigen

Drücken Sie wiederholt die [NEXT]-Taste, bis "Random" angezeigt wird.

Lesen Sie dazu die <Hinweise zum Multifunktionssystem> (Seite 9).

2 Schalten Sie die Zufallswiedergabe ein/aus

Drehen Sie den [VOL]-Knopf, um "Random" auszuwählen.

Drücken Sie den [VOL]-Knopf.

Bei jedem Drücken der Taste schaltet sich die Zufallswiedergabe-Funktion ein bzw. aus.

Wenn die Zufallswiedergabe eingeschaltet ist, wird "Random ON" angezeigt.



- Wenn der Steuerknopf auf [▶▶] gestellt wird, beginnt die Wiedergabe des nächsten Zufallsmusikstücks.

Disc-Wechsler-Funktion

Magazin-Zufallswiedergabe

Die Musikstücke auf allen Discs im Disc-Wechsler werden in zufälliger Reihenfolge wiedergegeben

1 Lassen Sie sich die Multifunktionsanzeige anzeigen

Drücken Sie wiederholt die [NEXT]-Taste, bis "M.RDM" angezeigt wird.

Lesen Sie dazu die <Hinweise zum Multifunktionssystem> (Seite 9).

2 Schalten Sie die Magazin-Zufallswiedergabe ein/aus

Drehen Sie den [VOL]-Knopf, um "M.RDM" auszuwählen.

Drücken Sie den [VOL]-Knopf.

Bei jedem Drücken der Taste schaltet sich die Magazin-Zufallswiedergabe-Funktion ein bzw. aus.

Wenn die Zufallswiedergabe eingeschaltet ist, wird "Magazine Random ON" angezeigt.



- Wenn der Steuerknopf auf [▶▶] gestellt wird, beginnt die Wiedergabe des nächsten Zufallsmusikstücks.

Funktion einer Audio-Datei

Disc-Zufallswiedergabe

Zufallswiedergabe aller auf der Disc aufgenommenen Audio-Dateien

1 Lassen Sie sich die Multifunktionsanzeige anzeigen

Drücken Sie wiederholt die [NEXT]-Taste, bis "Random" angezeigt wird.

Lesen Sie dazu die <Hinweise zum Multifunktionssystem> (Seite 9).

2 Stellen Sie die Disc-Zufallswiedergabe ein Drehen Sie den [VOL]-Knopf, um "Random" auszuwählen.

Drücken Sie den [VOL]-Knopf für mindestens 1 Sekunde.

Wenn die Zufallswiedergabe eingeschaltet ist, wird "Disc Random" angezeigt.

Abbruch der CD-Zufallswiedergabe

Drehen Sie den [VOL]-Knopf, um "Random" auszuwählen.

Drücken Sie den [VOL]-Knopf.



- Wenn der Steuerknopf auf [▶▶] gestellt wird, beginnt die Wiedergabe des nächsten Zufallsmusikstücks.

Funktion einer Audio-Datei

Ordnerauswahl

Hierdurch können Sie den Ordner, den Sie sich anhören möchten, auswählen.

1 Lassen Sie sich die Multifunktionsanzeige anzeigen

Drücken Sie wiederholt die [NEXT]-Taste, bis "F.SEL" angezeigt wird.

Lesen Sie dazu die <Hinweise zum Multifunktionssystem> (Seite 9).



- Wenn <Disc-Zufallswiedergabe> (Seite 36) eingestellt ist, steht die Funktion Ordnerauswahl nicht zur Verfügung.

2 Aktivieren Sie den Ordner-Auswahlmodus

Drehen Sie den [VOL]-Knopf, um "F.SEL" auszuwählen.

Drücken Sie den [VOL]-Knopf.

Während des Auswahlmodus werden die Ordner-Informationen wie unten dargestellt auf dem Display angezeigt.

Anzeige der Ordneranzahl

Anzeige der Anzahl der Ordner, die zum gegenwärtig ausgewählten Ordner gehören



Anzeige des Ordnernamens

Anzeige des aktuellen Ordnernamens

3 Wählen Sie den Ordner-Ebene aus*

Schieben Sie den Steuerknopf auf [FM] oder [AM].

Mit der [AM]-Taste gelangen Sie 1 Ebene tiefer und mit der [FM]-Taste 1 Ebene höher.

Wählen Sie einen Ordner der gleichen Ebene aus.

Schieben Sie den Steuerknopf auf [◀◀] oder [▶▶].

Mit dem Steuerknopf auf [◀◀] gehen Sie zum vorherigen Ordner, und mit dem Steuerknopf auf [▶▶] gehen Sie zum nächsten Ordner.

Zurückkehren zur höchsten Ebene*

Drehen Sie den [VOL]-Knopf, um "Home" auszuwählen.

Drücken Sie den [VOL]-Knopf.



- * Sie können diese Einstellung durchführen, wenn <Umschaltung des Wiedergabemodus> (Seite 37) während der Wiedergabe einer ACDrive-Datei auf "Folder Mode" eingestellt ist.

Durchlaufen des Ordnernamen-Displays

Drücken Sie für mindestens 1 Sekunde auf [FM] am Steuerknopf.

4 Bestimmen Sie den Ordner, der wiedergegeben werden soll

Drehen Sie den [VOL]-Knopf, um "OK" auszuwählen.

Drücken Sie den [VOL]-Knopf.

Der Ordner-Auswahlmodus wird verlassen und die Audio-Datei im angezeigten Ordner wird wiedergegeben.

Abbruch des Ordner-Auswahlmodus

Drehen Sie den [VOL]-Knopf, um "EXIT" auszuwählen.

Drücken Sie den [VOL]-Knopf.

Funktion der ACDrive-Disc

Umschaltung des Wiedergabemodus

Sortieren Sie die Wiedergabereihenfolge der Musikstücke nach Kategorien.

1 Lassen Sie sich die Multifunktionsanzeige anzeigen

Drücken Sie wiederholt die [NEXT]-Taste, bis "S.Mode" angezeigt wird.

Lesen Sie dazu die <Hinweise zum Multifunktionssystem> (Seite 9).

2 Wählen Sie den Wiedergabemodus aus Drehen Sie den [VOL]-Knopf, um "S.Mode" auszuwählen.

Drücken Sie den [VOL]-Knopf.
Bei jedem Drücken der Taste schaltet sich der Wiedergabemodus wie in der Tabelle unten dargestellt um.

Die Wiedergabemodus-Anzeige ist eingeschaltet.

Wiedergabemodus	Auswahlkriterien
"PlayList Mode"	Wiedergabelisten-Reihenfolge
"Genre Mode"	Nach Genre
"Artist Mode"	Nach Interpreten
"Album Mode"	Nach Alben
"Folder Mode"	Nach auf der Disc aufgenommenen Ordnern



- Die Kategorie-Informationen der einzelnen Musikstücke sind die im Media Manager registrierten Daten bei der Erstellung einer ACDrive-Disc.
- Die Ansagen können durch Umschaltung des Modus im Menü <Sprachindex> (Seite 50) unterbrochen werden.
- Die Anzeigen bzw. Auswahlkriterien des Wiedergabemodus lassen sich mithilfe der [AM]- und [FM]-Tasten auswählen.

Funktion der ACDrive-Disc

Buchstabensuche

Sie können auch nach Ihren Lieblings-Musikstücken suchen, indem Sie die Anfangsbuchstaben der Kategorien Genre, Interpreten oder Album eingeben.

1 Lassen Sie sich die Multifunktionsanzeige anzeigen

Drücken Sie wiederholt die [NEXT]-Taste, bis "S.Mode" angezeigt wird.

Lesen Sie dazu die <Hinweise zum Multifunktionssystem> (Seite 9).

2 Aktivieren Sie den Buchstaben-Suchmodus Drehen Sie den [VOL]-Knopf, um "S.Mode" auszuwählen.

Drücken Sie den [VOL]-Knopf für mindestens 1 Sekunde.



- Wenn <Disc-Zufallswiedergabe> (Seite 36) eingestellt ist, steht diese Funktion nicht zur Verfügung.
- Der Suchmodus lässt sich nur aktivieren, wenn der Wiedergabemodus auf Genre, Interpret oder Album eingestellt wurde.

Abbruch des Suchmodus

Drücken Sie den [VOL]-Knopf.

3 Starten Sie die Suchfunktion Schieben Sie den Steuerknopf auf [◀◀] oder [▶▶].

Der Anfangsbuchstabe des Genre-, Interpreten- oder Albumnamens wird angezeigt und in alphabetischer Reihenfolge ausgegeben.



- Die Ansage der Anfangsbuchstaben lässt sich im Menü <Sprachindex> (Seite 50) ausschalten.
- Wenn der Steuerknopf während der Buchstabensuche für den Rücklauf auf [◀◀] oder [▶▶] geschoben wird, wird der Anfangsbuchstabe angezeigt und in umgekehrter Reihenfolge angegeben.
- Wenn die Suchfunktion gestartet wurde, kann sie nicht abgebrochen werden.

4 Wählen Sie den Anfangsbuchstaben Ihres Wunsch-Musikstücks aus

Drücken Sie den Steuerknopf, wenn der Anfangsbuchstabe des Titels erscheint. Er wird eingelesen.

Die Wiedergabe der Titel mit dem ausgewählten Anfangsbuchstaben beginnt.

Eingabe eines Disc-Namens (DNPS)

CDs lassen sich mit einem Namen kennzeichnen.

1 Lassen Sie sich die Disc wiedergeben, der Sie einen Namen zuweisen möchten



- Einem MD- oder Audio-Dateiemedium kann kein Titel zugewiesen werden.

2 Aktivieren Sie den Menü-Modus

Drücken Sie die [MENU]-Taste für mindestens 1 Sekunde.

"MENU" wird angezeigt.

3 Aktivieren Sie den Namenseingabe-Modus

Schieben Sie den Steuerknopf auf [◀◀] oder [▶▶].

Wählen Sie die "Name Set"-Anzeige aus.

4 Aktivieren Sie den Namenseingabe-Modus

Drücken Sie den Steuerknopf für mindestens 1 Sekunde.

5 Setzen Sie den Cursor an die Zeichen-Eingabeposition

Schieben Sie den Steuerknopf auf [◀◀] oder [▶▶].

6 Wählen Sie die Zeichenart aus

Drücken Sie den Steuerknopf.

Bei jedem Drücken des Knopfes schaltet sich die Zeichenart wie in der Tabelle unten dargestellt um.

Zeichenart	Anzeige
Alphabet in Großbuchstaben	"A-Z"
Alphabet in Kleinbuchstaben	"a-z"
Zahlen und Symbole	"].*"
Sonderzeichen (Betonungszeichen)	"ë"

7 Wählen Sie die Zeichen aus

Schieben Sie den Steuerknopf auf [FM] oder [AM].



- Zeichen können mit Hilfe der Zifferntasten auf der Fernbedienung eingegeben werden.

Beispiel: wenn "DANCE" eingegeben wird.

Zeichen	Taste	Anzahl der Tastendrucke
"D"	[3]	1
"A"	[2]	1
"N"	[6]	2
"C"	[2]	3
"E"	[3]	2

8 Wiederholen Sie die Schritte 5 bis 7 und geben Sie den Namen ein.

9 Verlassen Sie den Menü-Modus

Drücken Sie die [MENU]-Taste.



- Wenn 10 Sekunden lang keine Eingabe gemacht wurde, wird der zu dem Zeitpunkt eingegebene Name registriert und der Menümodus automatisch verlassen.
- Medien, denen Namen zugewiesen werden können:
 - Interner CD-Player: 10 Discs
 - Externer Disc-Wechsler/Player: variiert je nach verwendetem Disc-Wechsler-/Player. Lesen Sie dazu das Handbuch des Disc-Wechslers-/Players.
- Der Name einer CD lässt sich auf gleiche Art und Weise wie bei der Titelvergabe ändern.

Text-/Titeldurchlauf

Durchlaufen des CD-Textes, Audio-Dateitextes oder MD-Titels

Halten Sie den Steuerknopf für mindestens 1 Sekunde in der Position [FM].

DAB-Tuner-Steuerfunktionen

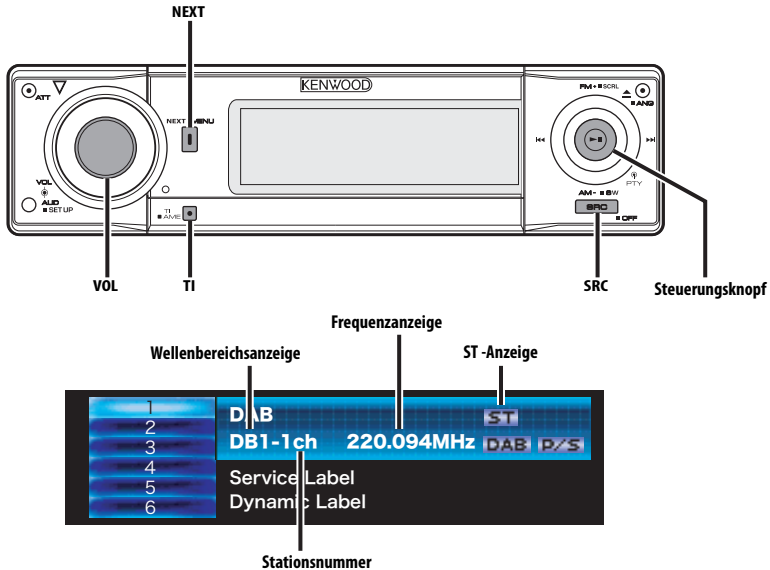

Wissenswertes über die DAB-Tuner-Steuerung

Lesen Sie die [A]*1*3-Gruppe in der Bedienungsanleitung des DAB-Tuners KTC-9090DAB (optionale Zubehör), um sich mit dem Steuerungsverfahren für die DAB-Tuner-Funktionen vertraut zu machen.

Allerdings können sich die folgenden Steuerverfahren dieses Gerätes von denen in der Bedienungsanleitung beschriebenen Verfahren unterscheiden; lesen Sie aus diesem Grund bitte die Zusatzanleitung.

Senderspeicher

Hier können Sie die im Speicher abgelegten Sender abrufen.

1 Wählen Sie den Wellenbereich aus Schieben Sie den Steuerknopf auf [FM].

Bei jedem Drücken der Taste wird der voreingestellte Wellenbereich zwischen DB1, DB2 und DB3 umgeschaltet.

2 Empfangen Sie den voreinzustellenden Sender.

3 Lassen Sie sich die Multifunktionsanzeige anzeigen

Drücken Sie wiederholt die [NEXT]-Taste, bis "1"- "6" angezeigt wird.

Lesen Sie dazu die <Hinweise zum Multifunktionsssystem> (Seite 9).

4 Wählen Sie eine Voreinstellungsnummer aus Drehen Sie den [VOL]-Knopf.

5 Legen Sie den Sender im Speicher ab Drücken Sie den [VOL]-Knopf für mindestens 2 Sekunden.

Die Speicherplatz-Anzeige blinkt 1 Mal.

In jedem Wellenbereich kann jeweils 1 Sender im Speicher auf jeder der Tasten [1]-[6] abgelegt werden.

Abruf eines voreingestellten Senders

- 1 Wählen Sie den Wellenbereich aus**
Schieben Sie den Steuerknopf auf [FM].
- 2 Lassen Sie sich die Multifunktionsanzeige anzeigen**
Drücken Sie wiederholt die [NEXT]-Taste, bis "1"-6" angezeigt wird.
Lesen Sie dazu die <Hinweise zum Multifunktionssystem> (Seite 9).
- 3 Wählen Sie eine Voreinstellungsnummer aus**
Drehen Sie den [VOL]-Knopf.
- 4 Rufen Sie den Sender ab**
Drücken Sie den [VOL]-Knopf.

Programmart (PTY)-Funktion

Diese Funktion ermöglicht Ihnen die Suche und Überwachung der gewünschten Programmarten innerhalb des empfangenen Ensembles.

- 1 Aktivieren Sie den PTY-Modus**
Drücken Sie den Steuerknopf.
"PTY Select" wird angezeigt.



- Während der Unterbrechung durch eine Verkehrsmeldung/während der PTY-Überwachung kann diese Funktion nicht verwendet werden.

- 2 Wählen Sie die Programmart aus**
Schieben Sie den Steuerknopf auf [FM] oder [AM].
Bei jedem Drücken des Knopfes ändert sich die Programmart.
Lesen Sie hinsichtlich der <Programmarte-Anzeige> die Bedienungsanleitung des DAB-Tuners.
- 3 Suchen Sie nach einem Sender, der der ausgewählten Programmart entspricht**
Schieben Sie den Steuerknopf auf [◀◀] oder [▶▶].
Wenn Sie nach einem anderen Sender suchen möchten, schieben Sie den Steuerknopf bitte erneut auf [◀◀] oder [▶▶].



- Falls die gewünschte Programmart nicht gefunden werden kann, wird die Meldung ("No PTY" usw.) angezeigt.
Wenn Sie nach dem Sender einer anderen Programmart suchen, wiederholen Sie bitte das Verfahren 2 und 3.

Umschaltung zu einem anderen Sender: Wiederholen Sie das Verfahren 3.

Nun wird nach einem anderen Sender derselben Programmart gesucht.

Abbruch der Suche mittendrin: Drücken Sie den Steuerknopf.

Suche nach Programmart und Sprache

- 1 Drücken Sie die Taste, während sich das Gerät im Programmart-Auswahlmodus befindet.**
Drücken Sie die [TI]-Taste.
- 2 Wählen Sie die Sprache aus**
Schieben Sie den Steuerknopf auf [FM] oder [AM].
Lesen Sie hinsichtlich der auszuwählenden Sprachen die Bedienungsanleitung des DAB-Tuners für den <Sprachfilter-Suchmodus>.
- 3 Suchen Sie nach der gewünschten Programmart und Sprache**
Schieben Sie den Steuerknopf auf [◀◀] oder [▶▶].
- 4 Abbruch: Drücken Sie die [TI]-Taste.**

Anzuzeigende Sprachen

Wählen Sie im <Sprachfilter-Suchmodus> Englisch, Französisch, Deutsch, Holländisch, Spanisch, Portugiesisch, Norwegisch oder Schwedisch aus, um sich die gewünschte Sprache anzeigen zu lassen. (Lesen Sie diesbezüglich die Bedienungsanleitung des DAB-Tuners.)

Speichern von Programmarten

Wenn Sie bevorzugt eine bestimmte Programmart hören, können Sie diese speichern und die entsprechenden Sender schneller abrufen.

Speichern der Programmart

1 Wählen Sie die Programmart aus, die Sie speichern möchten

Lesen Sie dazu den Abschnitt <Programmart (PTY)-Funktion> (Seite 40).

2 Wählen Sie eine Voreinstellungsnummer aus

Drehen Sie den [VOL]-Knopf.

3 Speichern Sie die Programmart

Drücken Sie den [VOL]-Knopf für mindestens 2 Sekunden.

Abrufen der gespeicherten Programmart

1 Aktivieren Sie den PTY-Modus

Lesen Sie dazu den Abschnitt <Programmart (PTY)-Funktion> (Seite 40).

2 Wählen Sie eine Voreinstellungsnummer aus

Drehen Sie den [VOL]-Knopf.

3 Rufen Sie die Programmart ab

Drücken Sie den [VOL]-Knopf.

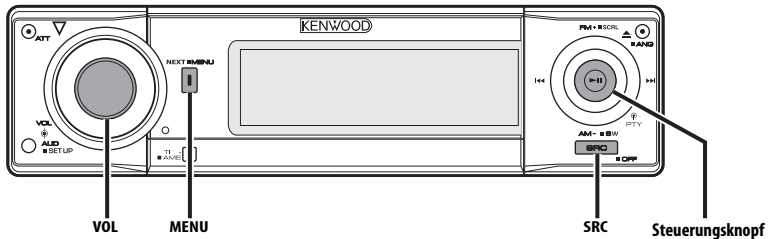

Menü-Steuerung

Im Menü lassen sich die Funktionen des Autoradios einstellen. Die Hauptfunktionen des Menüsystems werden in diesem Abschnitt beschrieben. Nach dieser Erklärung finden Sie Hinweise zu den Grundeinstellungen und Einstellmöglichkeiten der Menüpunkte.

- 1 Aktivieren Sie den Menü-Modus**
Drücken Sie die [MENU]-Taste für mindestens 1 Sekunde.
"MENU" wird angezeigt.
- 2 Wählen Sie den gewünschten Menüpunkt aus**
Schieben Sie den Steuerknopf auf [◀◀] oder [▶▶].
Beispiel: Wenn Sie den Tastenton einstellen möchten, wählen Sie bitte das "Beep"-Menü aus.
- 3 Wählen Sie die gewünschte Einstellung aus**
Schieben Sie den Steuerknopf auf [FM] oder [AM].

Beispiel: Wenn "Beep" ausgewählt wurde, wird bei jedem Drücken des Knopfes zwischen "Beep: ON" und "Beep: OFF" umgeschaltet. Wählen Sie eine der beiden Optionen aus.

Sie können weitere Einstellungen durchführen, indem Sie zu Schritt 2 zurückkehren.

4 Verlassen Sie den Menü-Modus Drücken Sie die [MENU]-Taste.



- Wenn Sie die Einstellungen der anderen Hauptfunktionen ändern, wird der zuletzt angezeigte Status der Funktion übernommen und abgespeichert. (Die zuerst erscheinende Statusanzeige der Funktion ist normalerweise die Werkseinstellung.) Auch die Erläuterung der Einstellung für nicht im Hauptmenü verankerten Funktionen (<Manuelle Einstellung der Uhrzeit> etc.) erfolgt Schritt für Schritt.

Im Standby-Modus

Sicherheitscode

Da die Autorisierung durch den Sicherheitscode zum Herausnehmen des Geräts aus dem Fahrzeug erforderlich ist, trägt die Personalisierung dieses Gerätes mit Hilfe des Sicherheitscodes zum Diebstahlschutz bei.



- Die Einstellung des Sicherheitscodes kann durchgeführt werden, wenn der <Demonstrationsmodus> (Seite 50) ausgeschaltet ist.
- Die Sicherheitscode-Funktion kann nach Eingabe des Sicherheitscodes nicht mehr deaktiviert werden. Nehmen Sie bitte zur Kenntnis, dass Ihr Sicherheitscode aus der 4-stelligen Zahl besteht, die in Ihrem im Lieferumfang des Geräts enthaltenen "Car Audio Passport" eingetragen ist.

1 Aktivieren Sie den Standby-Modus

Drücken Sie die [SRC]-Taste.

Wählen Sie die "STANDBY"-Anzeige aus.

2 Aktivieren Sie den Menü-Modus

Drücken Sie die [MENU]-Taste für mindestens 1 Sekunde.

Wenn "MENU" angezeigt wird, erscheint "Security" auf dem Display.

3 Aktivieren Sie den Sicherheitscode-Modus

Drücken Sie den Steuerknopf für mindestens 1 Sekunde.

Nach der Anzeige von "Enter" erscheint "CODE" auf dem Display.

4 Wählen Sie die Ziffern aus, die Sie eingeben möchten

Schieben Sie den Steuerknopf auf [◀◀] oder [▶▶].

5 Wählen Sie die Sicherheitscode-Zahlen aus

Schieben Sie den Steuerknopf auf [FM] oder [AM].

6 Wiederholen Sie die Schritte 4 und 5 und vervollständigen Sie den Sicherheitscode.

7 Bestätigen Sie den Sicherheitscode

Drücken Sie den Steuerknopf für mindestens 3 Sekunden.

Nach der Anzeige von "Re-Enter" erscheint "CODE" auf dem Display.

8 Wiederholen Sie die Schritte 4 und 7 und geben Sie den Sicherheitscode zur Bestätigung erneut ein.

"Approved" wird angezeigt.

Nun ist die Sicherheitscode-Funktion aktiviert.



- Wenn Sie einen von Ihrem Sicherheitscode abweichenden Code eingegeben haben, müssen Sie noch einmal von Schritt 4 aus beginnen.

9 Verlassen Sie den Sicherheitscode-Modus Drücken Sie die [MENU]-Taste.

Drücken Sie nach einer Abtrennung des Geräts von der Stromversorgung die Rückstelltaste.

1 Schalten Sie die Zündung ein.

2 Wiederholen Sie die Schritte 4 und 7 und geben Sie den Sicherheitscode zur Bestätigung erneut ein.

"Approved" wird angezeigt.

Das Gerät ist nun betriebsbereit.



- Wenn ein nicht ordnungsgemäßer Code eingegeben wird, wird "Waiting" angezeigt und die in der Tabelle unten dargestellte Eingabe-Sperrzeit wird aktiviert. Nachdem die Eingabe-Sperrzeit verstrichen ist, wird "CODE" angezeigt und die Eingabe kann durchgeführt werden.

Anzahl der Eingaben eines nicht ordnungsgemäßen Codes	Eingabe-Sperrzeit
1	—
2	5 Minuten
3	1 Stunde
4	24 Stunden

Im Standby-Modus

Tastenton

Ein-/Ausschalten des Tastentons (Piepton)

Anzeige	Einstellung
"Beep: ON"	Der Tastenton ertönt.
"Beep: OFF"	Es ertönt kein Tastenton.

Menü-Steuerung

Im Standby-Modus

Manuelle Einstellung der Uhrzeit



- Diese Einstellung kann durchgeführt werden, wenn die Funktion <Synchronisierung der Uhrzeit-Anzeige> (Seite 44) ausgeschaltet ist.

1 Wählen Sie den Uhrzeit-Einstellmodus aus
Schieben Sie den Steuerknopf auf [◀◀] oder [▶▶].

Wählen Sie die "Clock Adjust"-Anzeige aus.

2 Aktivieren Sie den Uhrzeit-Einstellmodus
Drücken Sie den Steuerknopf für mindestens **1 Sekunde**.

Das Uhr-Display blinkt.

3 Stellen Sie die Stunden ein
Schieben Sie den Steuerknopf auf [FM] oder [AM].

Stellen Sie die Minuten ein

Schieben Sie den Steuerknopf auf [◀◀] oder [▶▶].

4 Verlassen Sie den Uhrzeit-Einstellmodus
Drücken Sie die [MENU]-Taste.

Im Standby-Modus

Einstellung des Datums

1 Wählen Sie den Datum-Einstellmodus aus
Schieben Sie den Steuerknopf auf [◀◀] oder [▶▶].

Wählen Sie die "Date Adjust"-Anzeige aus.

2 Aktivieren Sie den Datum-Einstellmodus
Drücken Sie den Steuerknopf für mindestens **1 Sekunde**.

Die Datumsanzeige blinkt.

3 Wählen Sie die einzustellende Anzeige (Tag, Monat oder Jahr) aus
Schieben Sie den Steuerknopf auf [◀◀] oder [▶▶].

Die Anzeigen, die blinken, können eingestellt werden.

4 So stellen Sie die einzelnen Anzeigen ein:
Schieben Sie den Steuerknopf auf [FM] oder [AM].

5 Wiederholen Sie die Schritte 3 und 4, um das Datum einzustellen.

6 Verlassen Sie den Datum-Einstellmodus
Drücken Sie die [MENU]-Taste.

Im Standby-Modus

Datumsanzeige-Modus

Einstellung des Datumsformats

1 Wählen Sie den Datumsanzeige-Modus aus
Schieben Sie den Steuerknopf auf [◀◀] oder [▶▶].

Wählen Sie die "Date Mode"-Anzeige aus.

2 Wählen Sie die gewünschte Anzeigeart des Datums aus
Schieben Sie den Steuerknopf auf [FM] oder [AM].

3 Verlassen Sie den Menü-Modus
Drücken Sie die [MENU]-Taste.

Im Standby-Modus

Synchronisierung der Uhrzeit-Anzeige

So synchronisieren Sie die Uhrzeit-Anzeige des Geräts mit den RDS-Senderzeitdaten:

Anzeige	Einstellung
"SYNC: ON"	Die Uhrzeit wird synchronisiert.
"SYNC: OFF"	Die Uhrzeit muss manuell eingestellt werden.



- Das Synchronisieren der Uhr dauert 3 bis 4 Minuten.

Im Standby-Modus

"Gesperrr"-Anzeige (DSI)

Nach dem Abnehmen der Frontblende blinkt eine rote Warnanzeige am Gerät, die darauf hinweist, dass das Gerät nicht betriebsbereit ist.

Anzeige	Einstellung
"DSI: ON"	Die LED blinkt.
"DSI: OFF"	Die LED ist ausgeschaltet.

Im Standby-Modus

Einstellung der Tastenbeleuchtung

Wählen Sie als Tastenbeleuchtungsfarbe entweder Grün oder Rot aus.

Anzeige	Einstellung
"Button: Red"	Die Beleuchtungsfarbe ist Rot.
"Button: Green"	Die Beleuchtungsfarbe ist Grün.



- Sie können die Beleuchtungsfarbe der Tasten [EJECT], [NEXT], [TI] und [ATT] umschalten.

Im Standby-Modus

Dimmer

Das Display wird beim Einschalten der Fahrzeugbeleuchtung automatisch abgedimmt.

Anzeige	Einstellung
"Dimmer: ON"	Das Display ist abgedimmt.
"Dimmer: OFF"	Das Display ist nicht abgedimmt.

Im Standby-Modus

Kontrasteinstellung

Einstellung des Display-Kontrasts

Anzeige und Einstellung
"Contrast: 1"
⋮
"Contrast: 4" (Original-Einstellung)

Im Standby-Modus

Anzeige-Umkehreinstellung

Falls für einen vorbestimmten Zeitraum kein Betrieb durchgeführt wird, wird die Umschaltung zwischen dem negativen und dem positiven Anzeigemodus automatisch ausgeführt. Durch die Anzeige-Umkehrung wird die ursprüngliche Helligkeit der Anzeige über einen langen Zeitraum beibehalten.

Anzeige	Einstellung
"Display N/P: Auto"	Automatische Rücklaufanzeige
"Display N/P: POSI"	Nur bei der positiven Anzeige



- Die Umschaltung zwischen dem negativen und dem positiven Display wird je nach Display-Modus u. U. nicht durchgeführt.

Im Standby-Modus

Ausschalten des integrierten Verstärkers

Zum Ein- oder Ausschalten des integrierten Verstärkers

Durch Ausschalten des integrierten Verstärkers lässt sich die Wiedergabequalität des Vorverstärkers verbessern.

Anzeige	Einstellung
"AMP: ON"	Der eingebaute Verstärker ist aktiviert.
"AMP: OFF"	Der eingebaute Verstärker ist stummgeschaltet.

Außer Standby-Modus/

Bei eingeschaltetem Dual Zone-System

Einstellung des Dual Zone-Systems

Einstellung der Quelle vom vorderen Kanal und hinteren Kanal im Dual Zone-System

Anzeige	Einstellung
"Zone2: Rear"	Nebenquelle (Zusatzeingangsquelle) ist der hinterer Kanal.
"Zone2: Front"	Nebenquelle (Zusatzeingangsquelle) ist der vordere Kanal.

Menü-Steuerung

Außer Standby-Modus

B.M.S. (Bass Management System)

Sie können den Basspegel des externen Verstärkers direkt über das Hauptgerät einstellen.

Anzeige	Einstellung
"AMP Bass: Flat"	Der Basspegel wird nicht angehoben.
"AMP Bass: +6"	Der Basspegel wird um 6 dB angehoben.
"AMP Bass: +12"	Der Basspegel wird um 12 dB angehoben.
"AMP Bass: +18"	Der Basspegel wird um 18 dB angehoben.



- Lesen Sie hinsichtlich der Leistungsverstärker, die über dieses Gerät gesteuert werden können, den Prospekt oder die Bedienungsanleitung.
- Für Verstärker ist zum Einen das Modell verfügbar, das von Flach bis +18 dB eingestellt werden kann, und zum Anderen das Modell, das von Flach bis +12 dB eingestellt werden kann.
Wenn ein Verstärker angeschlossen wurde, der nur bis +12 dB eingestellt werden kann, funktioniert dieser auch dann nicht ordnungsgemäß, wenn "AMP Bass: +18" ausgewählt wird.

Außer Standby-Modus

B.M.S.- Scheitelfrequenz

Sie können Sie die Scheitelfrequenz des B.M.S. einstellen.

Anzeige	Einstellung
"AMP FERQ: Normal"	Der Bass wird bei normaler Scheitelfrequenz angehoben.
"AMP FERQ: Low"	Der Bass wird bei einer um 20 % tieferen Scheitelfrequenz angehoben.

Bei angeschlossener LX AMP-Einheit

AMP-Steuerung

Sie können die an das Gerät angeschlossene LX AMP-Einheit steuern.

- 1 Aktivieren Sie den AMP-Steuermodus**
Schieben Sie den Steuerknopf auf [◀◀] oder [▶▶].

Wählen Sie die "AMP Control"-Anzeige aus.

- 2 Aktivieren Sie den AMP-Steuermodus**
Drücken Sie den Steuerknopf für mindestens 1 Sekunde.

- 3 Wählen Sie die AMP-Einstellmöglichkeiten aus**
Schieben Sie den Steuerknopf auf [FM] oder [AM].



- Hinsichtlich der Einzelheiten über die AMP-Einstellungen lesen Sie bitte die im Lieferumfang des LX AMP enthaltene Bedienungsanleitung.

- 4 Stellen Sie den gewünschten Wert ein**
Schieben Sie den Steuerknopf auf [◀◀] oder [▶▶].

- 5 Verlassen Sie den AMP-Steuermodus**
Drücken Sie die [MENU]-Taste.



- Im Standby-Modus ist kein LX AMP-Betrieb möglich.

Nachrichteneinblendungen mit Zeitüberschreitungsfunktion

Der Tuner schaltet sich automatisch auf eine Nachrichteneinblendung um, auch wenn keine Rundfunksendung gehört wird. Auch der Zeitintervall, in dem keine Unterbrechung erfolgen soll, kann eingestellt werden.

Anzeige und Einstellung
"News: OFF"
"News: 00min"
:
"News: 90min"

Wenn "News 00min"- "News 90min" eingestellt wurde, ist die Funktion zur Unterbrechung von Nachrichteneinblendungen aktiviert. Beim Beginn einer Nachrichteneinblendung wird "NEWS" angezeigt und die Nachrichteneinblendung wiedergegeben.



- Haben Sie beispielsweise einen Zeitintervall von "20min" eingestellt, sperrt die Funktion Nachrichteneinblendungen für 20 Minuten nach dem Empfang einer Nachrichtensendung.
- Die Lautstärke der Nachrichteneinblendungen ist dieselbe wie die, die für die <Verkehrsinformationen>

(Seite 30) eingestellt wurde.

- Diese Funktion ist nur verfügbar, wenn der gewünschte Sender einen PTY-Code für die Nachrichteneinblendung sendet oder zu einem <Enhanced Other Network>-Netzwerk gehört, das den PTY-Code für die Nachrichteneinblendung sendet.
- Wenn die Nachrichteneinblendungs-Unterbrechungsfunktion eingeschaltet ist, wird automatisch zu einem UKW-Sender umgeschaltet.

Im Tunerbetrieb

Regionalsender-Suche

Bei der automatischen Senderabstimmung wird nur nach Sendern gesucht, die sehr gut empfangen werden können.

Anzeige	Einstellung
"Local.Seek: OFF"	Die Regional-Suchfunktion ist ausgeschaltet.
"Local.Seek: ON"	Die Regional-Suchfunktion ist eingeschaltet.

Im Tunerbetrieb

Abstimmungsmodus

Hier wird der Abstimmungsmodus eingestellt.

Abstimmungsmodus	Anzeige	Funktion
Automatische Suche	"Seek Mode: Auto1"	Automatische Suche nach einem Sender
Suche nach einem voreingestellten Sender	"Seek Mode: Auto2"	Suche nach den im Senderspeicher abgelegten Sendern
Manuell	"Seek Mode: Manual"	Normale manuelle Senderabstimmung

AF (Alternative Frequency)

Das Gerät schaltet automatisch auf eine andere Frequenz des eingestellten RDS-Senders um, wenn der Empfang schwächer wird.

Anzeige	Einstellung
"AF: ON"	Die AF-Funktion ist eingeschaltet.
"AF: OFF"	Die AF-Funktion ist ausgeschaltet.

Bei eingeschalteter AF-Funktion leuchtet die "RDS"-Anzeige.



- Wenn für das abgestimmte Programm kein RDS-Sender mit einem besseren Empfang verfügbar ist, hören Sie die Rundfunksendung möglicherweise nur bruchstückhaft. Schalten Sie in einem solchen Fall die AF-Funktion aus.

Einschränkung der RDS-Region (Region Restrict Function)

Diese Funktion ermöglicht Ihnen, bei der Wahl von RDS-Alternativsendern regional ausgestrahlte Programme auszuschließen oder mit einzubeziehen.

Anzeige	Einstellung
"Regional: ON"	Die Regionseinschränkungsfunktion ist eingeschaltet.
"Regional: OFF"	Die Regionseinschränkungsfunktion ist ausgeschaltet.



- Ohne Einschränkung der AF-Funktion auf eine bestimmte Region oder einen Regionalsender wird ein Sender mit gutem Empfang innerhalb des selben RDS-Sendernetzes gesucht.

Automatische Verkehrsfunk-Suche

Verschlechtert sich der Rundfunkempfang und Sie haben die TI-Funktion eingeschaltet, dann sucht der Tuner automatisch einen anderen, besser zu empfangenden Verkehrsfunksender.

Anzeige	Einstellung
"Auto TP Seek: ON"	Die automatische Verkehrsfunk-Suche ist eingeschaltet.
"Auto TP Seek: OFF"	Die automatische Verkehrsfunk-Suche ist ausgeschaltet.

Bei UKW-Empfang

Mono-Empfang

Nebengeräusche können reduziert werden, wenn Stereo-Rundfunksendungen nur in Mono empfangen werden.

Anzeige	Einstellung
"MONO: OFF"	Der Mono-Empfang ist ausgeschaltet.
"MONO: ON"	Der Mono-Empfang ist eingeschaltet.

Auswahl eines Namens für den Zusatzzugang und eine Disc

Zur Auswahl des Namens, der angezeigt wird, wenn auf den Zusatzzugang umgeschaltet wird Lesen Sie dazu den Abschnitt <Eingabe eines Disc-Namens (DNPS)> (Seite 38).

1 Wählen Sie die zusätzliche Eingangsquelle aus

Drücken Sie die [SRC]-Taste.

Wählen Sie die "AUX"/ "AUX EXT"-Anzeige aus.

2 Aktivieren Sie den Menü-Modus Drücken Sie die [MENU]-Taste für mindestens 1 Sekunde.

"MENU" wird angezeigt.

3 Wählen Sie das Menü zur Vergabe des Zusatzzugangsnamens aus

Schieben Sie den Steuerknopf auf [◀◀] oder [▶▶].

Wählen Sie die "Name Set"-Anzeige aus.

4 Aktivieren Sie den Zusatzzugangsdisplay-Einstellungsmodus

Drücken Sie den Steuerknopf für mindestens 1 Sekunde.

Der derzeit ausgewählte Zusatzzugang wird angezeigt.

5 Wählen Sie die Zusatzzugangsanzeige aus Schieben Sie den Steuerknopf auf [◀◀] oder [▶▶].

Bei jedem Drücken der Taste ändert sich die Anzeige wie nachfolgend dargestellt:

- "AUX"/ "AUX EXT"
- "DVD"
- "Portable"
- "Game"
- "Video"
- "TV"

6 Verlassen Sie den Menü-Modus Drücken Sie die [MENU]-Taste.



- Wenn 10 Sekunden lang keine Eingabe gemacht wurde, wird der zu dem Zeitpunkt eingegebene Name registriert und der Menümodus automatisch verlassen.
- Die Anzeige des Zusatzgangs lässt sich nur einstellen, wenn der interne Zusatzzugang oder der Zusatzzugang des optionalen KCA-S210A verwendet wird.

Textdurchlauf

Einstellung der durchlaufenden Textanzeige

Anzeige	Einstellung
"Scroll: Manual"	Text läuft nicht durch.
"Scroll: Auto"	Text läuft beim Display-Wechsel durch.



- Folgende Textanzeigen können durchlaufen:
 - CD-Text
 - Ordername/Dateiname/Name des Musikstücks/ Interpret/Albumname
 - MD-Titel
 - Radiotext
 - Dynamische Markierung für die DAB-Tuner-Quelle

Im Standby-Modus

Einstellung des Integrierten Zusatzgangs

Aktivieren Sie den integrierten Zusatzzugang.

Anzeige	Einstellung
"Built in AUX: OFF"	Bei der Programmwahl steht kein Zusatzzugang zur Verfügung.
"Built in AUX: ON"	Bei der Programmwahl steht ein Zusatzzugang zur Verfügung.

Im Standby-Modus

Automatische Ausschaltung

Wenn sich das Gerät längere Zeit im Standby-Modus befindet, lässt es sich mit dieser Funktion nach einer bestimmten Zeit automatisch ausschalten.

Dadurch wird die Fahrzeug-Batterie geschont.

Anzeige	Einstellung
"Power OFF: ----"	Die automatische Ausschaltfunktion ist ausgeschaltet.
"Power OFF: 20min"	Das Gerät wird nach 20 Minuten ausgeschaltet. (Original-Einstellung)
"Power OFF: 40min"	Das Gerät wird nach 40 Minuten ausgeschaltet.
"Power OFF: 60min"	Das Gerät wird nach 60 Minuten ausgeschaltet.



- Führen Sie diese Einstellung bitte erst nach Eingabe des <Sicherheitscodes> (Seite 43) durch.

Im Standby-Modus

CD-Lese-Einstellung

Wenn bei der Wiedergabe einer CD mit einem bestimmten Format Probleme auftreten, wird durch diese Einstellung die CD zwangsweise wiedergegeben.

Anzeige	Einstellung
"CD Read: 1"	Wiedergabe einer CD und Audio-Datei
"CD Read: 2"	Zwangsweise CD-Wiedergabe



- Bei der Einstellung von "CD Read 2" kann keine Audio-Datei wiedergegeben werden. Einige Musik-CDs lassen sich u. U. auch im "CD Read 2"-Modus nicht wiedergeben.

Im Standby-Modus

Herunterladen von Bildern und Videosequenzen

Herunterladen von Hintergrundbildern. Heruntergeladene Bilder können auf dem Display dieses Geräts angezeigt werden.

1 Legen Sie eine CD-R/CD-RW ein.

Legen Sie eine CD-R/CD-RW ein, die die Dateien für das Herunterladen enthält. Lesen Sie bezüglich der Einzelheiten <Wiedergabe von CDs und Audiodateien> (Seite 33). Besuchen Sie bitte unsere Website unter <http://www.kenwood.net-disp.com>, auf der beschrieben wird, wie eine CD-R/CD-RW erstellt wird.

2 Aktivieren Sie den Standby-Modus

Drücken Sie die [SRC]-Taste. Wählen Sie die "STANDBY"-Anzeige aus.

3 Aktivieren Sie den Menü-Modus

Drücken Sie die [MENU]-Taste für mindestens 1 Sekunde. "MENU" wird angezeigt.

4 Wählen Sie den Download-Modus aus

Schieben Sie den Steuerknopf auf [◀◀] oder [▶▶].

Wählen Sie die "DISP Data Download"-Anzeige aus.

5 Aktivieren Sie den Download-Modus

Drücken Sie den Steuerknopf für mindestens 1 Sekunde.

"File Check!" wird angezeigt.

6 Wählen Sie die Dateien für das

Herunterladen aus

Schieben Sie den Steuerknopf auf [◀◀] oder [▶▶].

7 Starten Sie das Herunterladen

Drücken Sie den Steuerknopf für mindestens 1 Sekunde.

"Downloading" wird angezeigt.

Wenn das Herunterladen abgeschlossen ist, wird "Finished Download" angezeigt.



- Das Herunterladen von Bildern kann bis zu 20 Minuten dauern.

Menge Abstufungsgrad

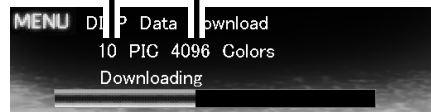

Abbruch des Herunterladens

Drücken Sie die [MENU]-Taste.

8 Verlassen Sie den Download-Modus

Drücken Sie die [MENU]-Taste.



- Nehmen Sie dieses Gerät nicht in Betrieb, während "Downloading" angezeigt wird, damit die Daten nicht beschädigt werden.
- Anzahl an Dateien, die heruntergeladen werden können:
 - Hintergrundbild: 1 Datei
- Wenn ein neues Hintergrundbild heruntergeladen wird, wird das aktuelle Hintergrundbild überschrieben. Die heruntergeladenen Bilder können nicht gelöscht werden.
- Die heruntergeladenen Bilder können für die Anzeige verwendet werden.
 - <Umschaltung des Grafikbereich-/Spektrumanalysator-Displays> (Seite 18).
 - <Auswahl des Hintergrunds> (Seite 19)
- Wenn Sie keine Bilder auf dieses Gerät herunterladen können, ist möglicherweise ein Problem beim CD-R/CD-RW-Schreibverfahren aufgetreten. Besuchen Sie unsere Website unter <http://www.kenwood.net-disp.com> und schreiben Sie die CD-R/CD-RW neu.

Menü-Steuerung

Funktion der ACDrive-Disc

Sprachindex

Einstellung der Ansagen während der Wiedergabe der ACDrive-Disc

Anzeige	Einstellung
"Voice Index: ON"	Die Sprachansage ist eingeschaltet.
"Voice Index: OFF"	Die Sprachansage ist ausgeschaltet.

Im CD-Modus

Anzeige der ACDrive-Firmware-Version

Zur Anzeige der Firmware-Version mit der ACDrive-Funktion

- 1 Wählen Sie den Anzeigemodus für die Firmware-Version aus**
Schieben Sie den Steuerknopf auf [◀◀] oder [▶▶].

Wählen Sie die "ACD F/W Version"-Anzeige aus.

- 2 Lassen Sie sich das Display der ACDrive-Firmware-Version anzeigen**
Schieben Sie den Steuerknopf auf [FM] oder [AM].

Im CD-Modus

Individuelle ID-Anzeige

Die Seriennummer der einzelnen Geräte wird angezeigt.

- 1 Aktivieren Sie den ID-Anzeigemodus**
Schieben Sie den Steuerknopf auf [◀◀] oder [▶▶].

Wählen Sie die "ACD Unique ID"-Anzeige aus.

- 2 Lassen Sie sich die einzelnen IDs anzeigen**
Schieben Sie den Steuerknopf auf [FM] oder [AM].

Im Standby-Modus

Demonstrationsmodus

Zur Ein- und Ausschaltung des Demonstrationsmodus

- 1 Wählen Sie den Demonstrationsmodus aus**
Schieben Sie den Steuerknopf auf [◀◀] oder [▶▶].

Wählen Sie die "DEMO Mode"-Anzeige aus.

- 2 Aktivieren Sie den Demonstrationsmodus**
Drücken Sie den Steuerknopf für mindestens 2 Sekunden.

Bei jedem Drücken des Knopfes für mindestens 2 Sekunden schaltet sich der Demonstrationsmodus wie in der Tabelle unten dargestellt um.

Anzeige	Einstellung
"DEMO Mode: ON"	Der Demonstrationsmodus ist eingeschaltet.
"DEMO Mode: OFF"	Der Demonstrationsmodus wird beendet (Normal-Modus).

In der DAB-Tuner-Quelle

Für die DAB-Tuner-Quelle hinzugefügtes Menü

Beim Anschließen des DAB-Tuners wird das folgende Menü angezeigt:

Anzeige	Funktion
"Seek Mode:"	Auswahl des DAB-Suchmodus
"Priority DAB:"	Automatische Umschaltung der DAB-Priorität
"DRC:"	Dynamische Bereichssteuerung (DRC)
"Regional ASW:"	Regionale Verkehrsmeldungsfunktion
"ASW Select"	Verkehrsmeldungs-Auswahlmodus
"PTY Watch"	PTY-Überwachungs-Auswahlmodus
"Language Search"	Sprachfilter-Suchmodus



- Lesen Sie hinsichtlich weiterer Einzelheiten die Bedienungsanleitung des DAB-Tuners.

Grundlegende Fernbedienungsfunktionen

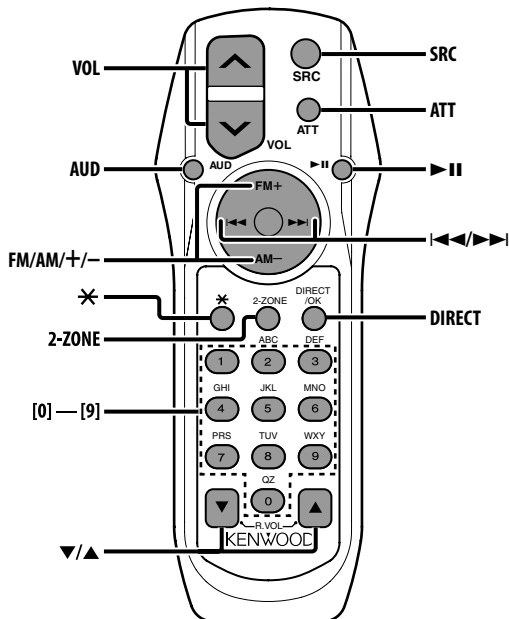

Einlegen und Austauschen der Batterien

Verwenden Sie zwei "AA"-Batterien. Drücken Sie auf die gekennzeichnete Stelle der Batteriefach-Abdeckung und schieben Sie sie gleichzeitig nach hinten, wie unten dargestellt. Legen Sie die Batterien unter Berücksichtigung der Pole + und – entsprechend der Abbildung ins Batteriefach ein.

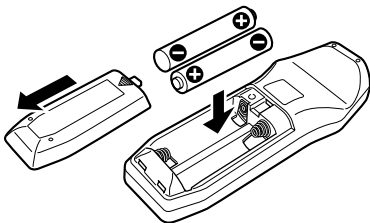

⚠️ WARNUNG

- Bewahren Sie unbenutzte Batterien außerhalb der Reichweite von Kindern auf. Suchen Sie einen Arzt auf, wenn eine Batterie versehentlich verschluckt worden ist.



- Legen Sie die Fernbedienung nicht an Orte, an denen es heiß werden könnte, wie z.B. auf das Armaturenbrett.

Allgemeine Bedienhinweise

[VOL]-Taste

Zur Einstellung der Lautstärke

[SRC]-Taste

Bei jedem Drücken der Taste ändert sich die Quelle.
Lesen Sie hinsichtlich der Reihenfolge der Quellen-Umschaltung den Abschnitt <Auswahl der Quelle> (Seite 10).

[ATT]-Taste

Zum schnellen Absenken der Lautstärke
Bei einem erneuten Drücken der Taste wird wieder der vorherige Lautstärkepegel eingestellt.

[*]-Taste

Zur Einstellung des vorderen Bedienfeld-Winkels

Grundlegende Fernbedienungsfunktionen

Klangeinstellung

[AUD]-Taste

Zur Auswahl der gewünschten Einstellung

[VOL]-Taste

Zur Einstellung des gewünschten Werts



- Lesen Sie hinsichtlich der Einstellungen für Audio-Funktionen und andere Klangeinstellungen den Abschnitt <Klangeinstellung> (Seite 11).
- Nur die Grundfunktionen der Klangeinstellung lassen sich über die Fernbedienung steuern. Auswahl und Einstellung der weiterführenden Klangeinstellung stehen nicht zur Verfügung.

Dual Zone-System

[2-ZONE]-Taste

Bei jedem Drücken der Taste wird "2ZONE" unter <Audio-Setup> (Seite 11) ein- bzw. ausgeschaltet.

[▲]/[▼]-Tasten

Zur Einstellung der Lautstärke des hinteren Kanals
Diese Funktion wird aktiviert, wenn das Dual Zone-System eingeschaltet ist.

Im Tunerbetrieb

[FM]-/[AM]-Tasten

Zur Auswahl des Wellenbereichs
Bei jedem Drücken der [FM]-Taste wechseln die Wellenbereiche zwischen UKW1, UKW2 und UKW3.

[◀◀]/[▶▶]-Tasten

Zur Suche nach einer höheren oder niedrigeren Frequenz

[0]—[9]-Tasten

Drücken Sie die [1] — [6]-Tasten, um die gespeicherten Sender abzurufen.

[DIRECT]-Taste

Zur Aktivierung und Deaktivierung des Modus für die <Direkteingabe der Empfangsfrequenz> (Seite 28)

[▶II]-Taste

Zur Aktivierung und Deaktivierung des Modus für die <Auswahl der Programmart (PTY)> (Seite 31)

Im Disc-Betrieb

[◀◀]/[▶▶]-Tasten

Zum Vor- und Rücklauf zwischen den Spuren/Dateien

[+]/[-]-Tasten

Zum Vor- und Rücklauf zwischen den Discs/Ordern

[▶II]-Taste

Bei jedem Drücken der Taste wird die Wiedergabe entweder unterbrochen oder fortgesetzt.

[0]—[9]-Tasten

Unter <Direkte Spur-/Dateisuche> (Seite 34) zur Eingabe der Spur-/Dateinummer und unter <Direkte Discsuche> (Seite 34) zur Eingabe der Disc-Nummer.

In der DAB-Tuner-Quelle

[FM]-Taste

Umschaltung des voreingestellten Wellenbereichs
Bei jedem Drücken der [FM]-Taste wird ein Schritt zwischen den Wellenbereichen DAB1, DAB2 und DAB3 umgeschaltet.

[AM]-Taste

Primär-/Sekundärumschaltung
Bei jedem Drücken der [AM]-Taste wird innerhalb der Sender zwischen primär/sekundär umgeschaltet.

[◀◀]/[▶▶]-Tasten

Senderumschaltung
Bei jedem Drücken der Taste werden die Sender innerhalb des Ensembles umgeschaltet.

Umschaltung des Ensembles

Bei jedem Drücken der Taste für mindestens 1 Sekunde wird das Ensemble umgeschaltet.

[0]—[9]-Tasten

Drücken Sie die [1]-[6]-Tasten, um die gespeicherten Sender abzurufen.

Zubehör/Hinweise zum Einbau

Zubehör

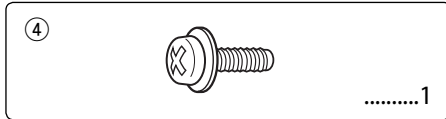
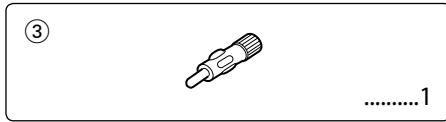
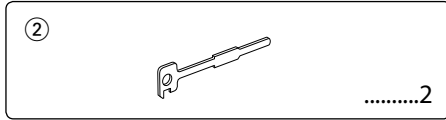
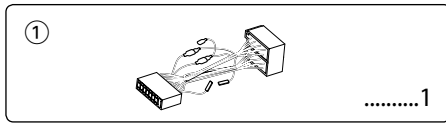

Hinweise zum Einbau

1. Ziehen Sie den Zündschlüssel ab und trennen Sie den Minuspol von der Batterie ab, um Kurzschlüsse zu vermeiden .
2. Schließen Sie die Ein- und Ausgangskabel der einzelnen Geräte an.
3. Schließen Sie alle Kabel am Kabelbaum an.
4. Schließen Sie den Steckverbinder B des Kabelbaums am Lautsprecheranschluss Ihres Fahrzeugs an.
5. Schließen Sie den Steckverbinder A des Kabelbaums am externen Stromanschluss Ihres Fahrzeugs an.
6. Schließen Sie den Kabelbaumanschluss am Gerät an.
7. Bauen Sie das Autoradio in Ihrem Fahrzeug ein.
8. Schließen Sie den Minuspol der Batterie an.
9. Drücken Sie die Rückstelltaste.



- Wenn kein Strom anliegt (oder anliegt und sich sofort wieder ausschaltet), kann das Lautsprecherkabel einen Kurzschluss erlitten oder das Fahrzeugchassis berührt haben, wodurch möglicherweise die Schutzfunktion aktiviert wurde. Überprüfen Sie aus diesem Grund das Lautsprecherkabel.
- Sollte Ihr Fahrzeug nicht für dieses spezielle Anschlusssystem ausgelegt sein, konsultieren Sie bitte Ihren Kenwood-Händler.
- Verwenden Sie Antennen-Übergangsadapter (ISO-JASO) nur dann, wenn das Antennenkabel über einen ISO-Stecker verfügt.
- Stellen Sie sicher, dass alle Kabelanschlüsse ordnungsgemäß durchgeführt wurden, indem Sie die Stecker bis zum vollkommenen Einrasten in die Buchsen einführen.
- Falls das Zündschloss Ihres Fahrzeugs über keine ACC-Stellung verfügt, oder falls das Zündkabel an eine Stromquelle mit Konstanzspannung wie beispielsweise ein Batteriepaket angeschlossen ist, wird die Stromversorgung des Geräts nicht mit der Zündung verbunden (d. h. das Gerät wird nicht zusammen mit der Zündung ein- und ausgeschaltet). Wenn Sie die Stromversorgung des Geräts mit der Zündung verbinden wollen, schließen Sie das Zündkabel an eine Stromquelle an, die mit dem Zündschlüssel ein- und ausgeschaltet werden kann.
- Wenn die Sicherung durchbrennt, überprüfen Sie bitte zunächst die Kabel auf einen Kurzschluss. Ersetzen Sie dann die defekte Sicherung durch eine neue Sicherung gleichen Werts.
- Isolieren Sie nicht angeschlossene Kabel mit Vinylband oder ähnlichem Material. Um Kurzschlüsse zu verhindern, entfernen Sie bitte keine Schutzhüllen von den Kabelenden oder Verbindungssteckern.
- Schließen Sie beide Pole der Lautsprecher an den Lautsprecherausgängen am Gerät an. Der Anschluss der Lautsprecher-Minuspole an die Karosserie des Fahrzeugs und/oder die Erdung derselben kann zu Betriebsstörungen führen oder die Elektronik beschädigen.
- Überprüfen Sie nach dem Einbau, ob Bremslichter, Blinker und Scheibenwischer ordnungsgemäß funktionieren.
- Wenn das Armaturenbrett eine Klappe hat, stellen Sie beim Einbau sicher, dass die Frontplatte beim Öffnen und Schließen nicht an die Klappe stößt.
- Installieren Sie das Gerät so, dass der Montagewinkel 30° oder weniger beträgt.

Anschlussdiagramm

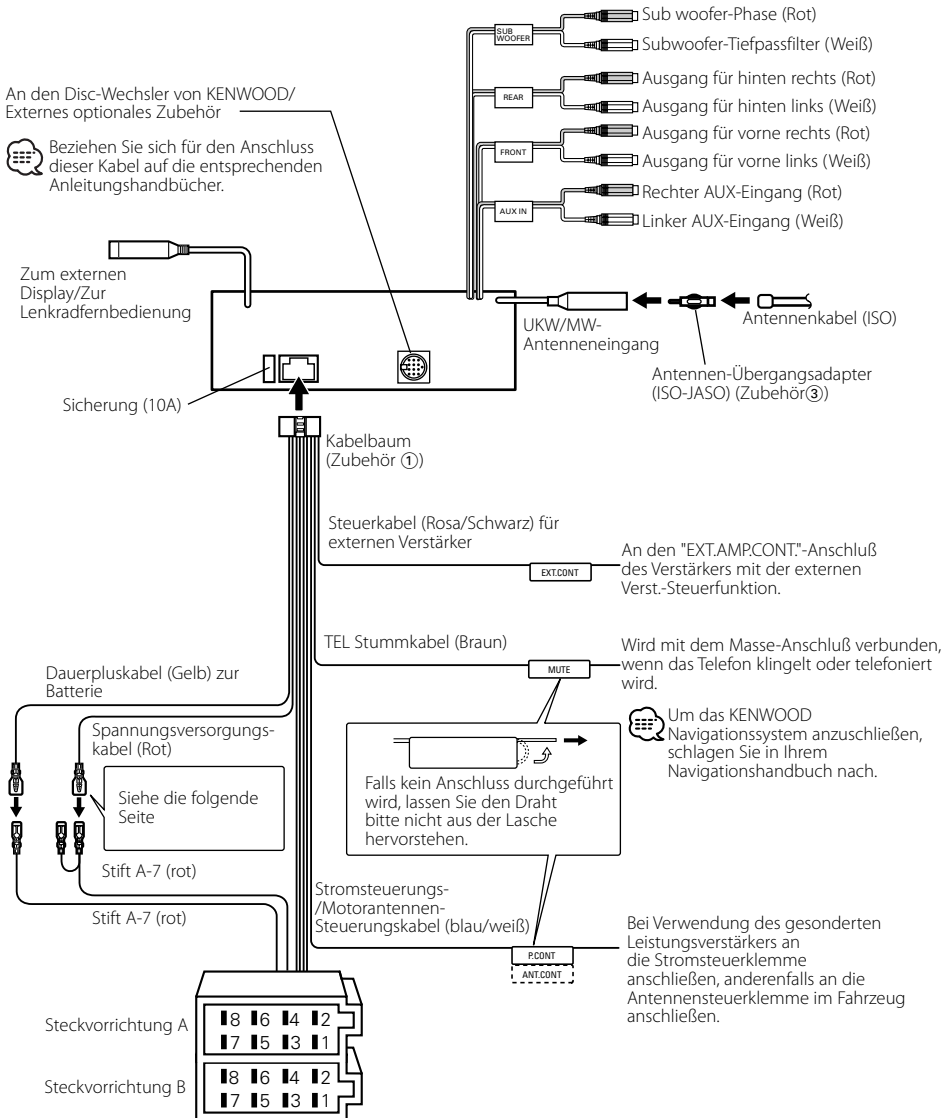

Anschlussfunktionsanleitung

Stiftnummern für ISO-Anschlüsse	Kabelfarbe	Funktionen
Externer Stromanschluss		
A-4	gelb	Batterie
A-5	blau/weiß	Stromsteuerung
A-6	orange/weiß	Dimmer
A-7	rot	Zündung (ACC)
A-8	schwarz	Erdungsanschluss (Masse)
Lautsprecheranschluss		
B-1	violett	Hinten rechts (+)
B-2	lila/schwarz	Hinten rechts (-)
B-3	grau	Vorne rechts (+)
B-4	grau/schwarz	Vorne rechts (-)
B-5	weiß	Vorne links (+)
B-6	weiß/schwarz	Vorne links (-)
B-7	grün	Hinten links (+)
B-8	grün/schwarz	Hinten links (-)

⚠️ WARNUNG

Anschluss des ISO-Anschlusses

Die Stiftbelegung für die ISO-Anschlüsse hängt von der Art des von Ihnen verwendeten Fahrzeugs ab. Stellen Sie sicher, dass Sie die Anschlüsse zur Vermeidung einer Beschädigung des Geräts ordnungsgemäß durchführen. Der Standardanschluss für den Kabelbaum wird unten unter **1** beschrieben. Falls die ISO-Anschlussstifte entsprechend **2** oder **3** belegt sind, führen Sie den Anschluss bitte wie dargestellt durch.

Stellen Sie bitte unbedingt sicher, dass das Kabel wie unter **2** unten dargestellt wieder angeschlossen wird, um dieses Gerät in Fahrzeugen von **Volkswagen** zu installieren.

- 1** (Standard-Einstellung) Der Stift A-7 (rot) des ISO-Anschlusses am Fahrzeug ist mit der Zündung verbunden, während der Stift A-4 (gelb) mit der Konstantspannungsquelle verbunden ist.

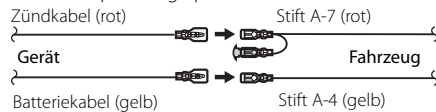

- 2** Der Stift A-7 (rot) des ISO-Anschlusses am Fahrzeug ist mit der Konstantspannungsquelle verbunden, während der Stift A-4 (gelb) mit der Zündung verbunden ist.

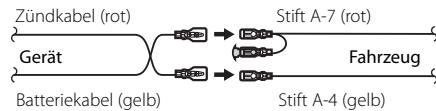

- 3** Der Stift A-4 (gelb) des ISO-Anschlusses am Fahrzeug ist mit nichts verbunden, während der Stift A-7 (rot) mit der Konstantspannungsquelle verbunden ist (oder Stift A-7 (rot) und Stift A-4 (gelb) sind mit der Konstantspannungsquelle verbunden).

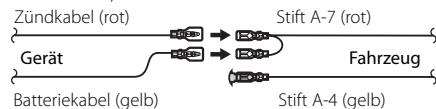

- Wenn der Anschluss so durchgeführt wird, wie oben unter **3** beschrieben, ist die Stromversorgung des Geräts nicht mit dem Zündschloss gekoppelt. Denken Sie daher stets daran, das Gerät nach dem Ausschalten der Zündung auszuschalten.

Um die Stromversorgung des Geräts mit der Zündung zu koppeln, schließen Sie das Zündkabel (ACC...rot) an eine Stromquelle an, die mit dem Zündschlüssel ein- und ausgeschaltet werden kann.

Einbau

Montagebügel (im Handel erhältlich)

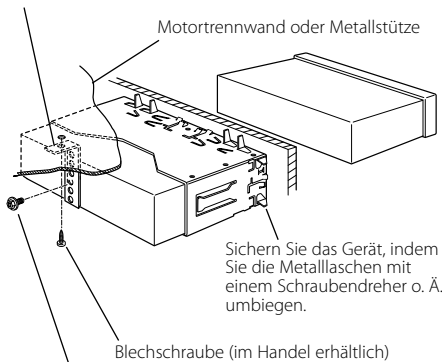

Sichern Sie das Gerät, indem Sie die Metallaschen mit einem Schraubendreher o. Ä. umbiegen.

Schraube (M4 x 8) (im Handel erhältlich)



- Stellen Sie sicher, dass das Gerät sicher eingebaut wurde. Wenn das Gerät nicht fest sitzt, können Fehlfunktionen (beispielsweise Klangbeeinträchtigungen) auftreten.

Anschauben der Frontblende am Gerät

Wenn Sie die Frontblende am Hauptgerät befestigen möchten, damit sie nicht herunterfällt, schrauben Sie die im Lieferumfang enthaltenen Schrauben in die unten dargestellten Löcher.

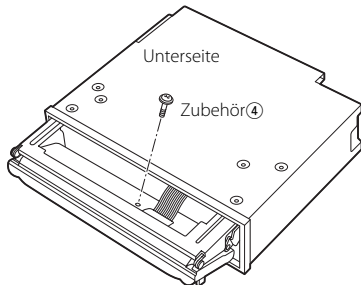

- Stecken Sie die Schrauben niemals in ein anderes Schraubloch als das dargestellte. Wenn Sie sie in ein anderes Loch schrauben, wird sie mechanische Teile im Inneren des Gerätes berühren und möglicherweise Beschädigungen verursachen.

Entfernen des Geräts

Entfernen des Hartgummiraumens

- 1 Lassen Sie die Arretierstifte am Ausbauwerkzeug ineinander greifen und entfernen Sie die zwei Verriegelungen im oberen Bereich. Heben Sie den Rahmen an und ziehen Sie ihn wie in der Abbildung dargestellt nach vorne.

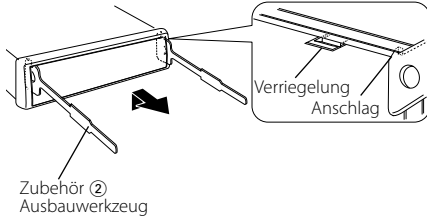

- 2 Entfernen Sie, wenn der obere Bereich entfernt ist, die unteren zwei Stellen.

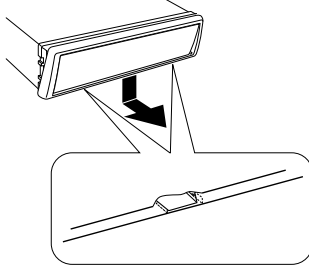

- Der Rahmen kann auf die gleiche Art und Weise von der Unterseite abgenommen werden.

Entfernen des Geräts

- 1 Nehmen Sie den Hartgummiraumens entsprechend dem Abschnitt <Entfernen des Hartgummiraumens> (Seite 57) ab.
- 2 Entfernen Sie die Schraube (M4 x 8) an der Rückseite des Geräts.
- 3 Setzen Sie die beiden Ausbauwerkzeuge wie dargestellt tief in die Schlitz auf den beiden Seiten ein.
Schraube (M4 x 8) (im Handel erhältlich)

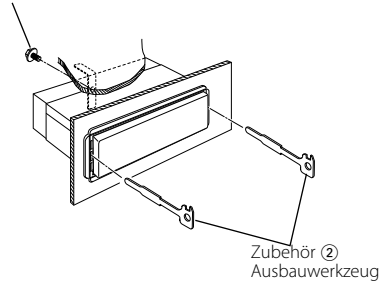

- 4 Drücken Sie das Ausbauwerkzeug hinunter, während Sie es hineindrücken, und ziehen Sie das Gerät halb heraus.

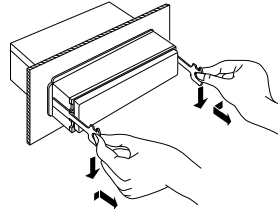

- Achten Sie darauf, dass Sie sich nicht an den Vorsprüngen des Ausbauwerkzeugs verletzen.
- 5 Umfassen Sie das Gerät mit beiden Händen und ziehen Sie es vorsichtig heraus, damit es nicht herunterfällt.

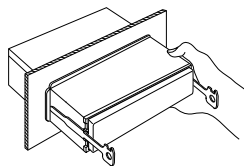

Fehlersuche

Manchmal funktioniert das Gerät nicht richtig, weil möglicherweise ein Bedienungsfehler oder eine falsche Verdrahtung vorliegt. Sehen Sie sich deshalb bitte zuerst die nachfolgende Übersicht an, bevor Sie Ihr Gerät zur Reparatur geben.

Allgemeines

? Das Gerät lässt sich nicht einschalten.

- ✓ Die Sicherung ist durchgebrannt.
 - ☞ Überprüfen Sie die Kabel auf Kurzschluss und tauschen Sie die Sicherung durch eine neue mit gleichen Werten aus.
- ✓ Das Lautsprecherkabel weist einen Kurzschluss auf oder berührt das Fahrzeugchassis; aufgrund dessen wird die Schutzfunktion aktiviert.
 - ☞ Verdrahten oder isolieren Sie das Lautsprecherkabel ordnungsgemäß und drücken Sie die Rückstelltaste.

? Die Quelle lässt sich nicht umschalten.

- ✓ Es wurde kein Medium eingelegt.
 - ☞ Stellen Sie das Medium ein, das Sie sich anhören möchten. Wenn sich kein Medium im Gerät befindet, können Sie nicht zu der jeweiligen Quelle umschalten.
- ✓ Der Disc-Wechsler wurde nicht angeschlossen.
 - ☞ Schließen Sie den Disc-Wechsler an. Wenn der Disc-Wechsler nicht am entsprechenden Eingang angeschlossen wurde, können Sie zu keiner externen Disc-Quelle umschalten.

? Nach dem Abziehen des Zündschlüssels sind die Senderspeicher gelöst.

- ✓ Das Zündungs- und das Batteriekabel wurden nicht richtig angeschlossen.
 - ☞ Schließen Sie das Kabel richtig an (siehe Kapitel <Anschlussdiagramm>).

? Die Telefonstummuschaltung funktioniert nicht.

- ✓ Das Telefonstummuschaltungskabel ist nicht richtig angeschlossen.
 - ☞ Schließen Sie das Kabel richtig an (siehe Kapitel <Anschlussdiagramm>).

? Die Telefonstummuschaltung schaltet sich ein, obwohl das Telefonstummuschaltungskabel nicht angeschlossen ist.

- ✓ Das Telefonstummuschaltungskabel berührt das Fahrzeugchassis.
 - ☞ Isolieren Sie das offene Ende des Telefonstummuschaltungskabel.

? Es wird kein Ton ausgegeben, oder die Lautstärke ist zu gering.

- ✓ Fader oder Balanceregler sind beide auf eine Seite eingestellt.
 - ☞ Mitteln Sie die Fader- und Balanceeinstellung.
- ✓ Die Eingangs-/Ausgangskabel oder der Kabelbaum sind nicht richtig angeschlossen.
 - ☞ Schließen Sie die Eingangs-/Ausgangskabel oder den Kabelbaum ordnungsgemäß

an. Siehe dazu den Abschnitt <Anschlussdiagramm>.

- ✓ Die Pegelinstellungen des Lautstärkeversatzes sind zu niedrig.
 - ☞ Erhöhen Sie den Lautstärkeversatz und lesen Sie hierzu den Abschnitt <Klangeinstellung> (Seite 11).
- ✓ Die <Ausschalten des integrierten Verstärkers> (Seite 45) ist ausgeschaltet.
 - ☞ Schalten Sie sie ein.

? Der Klang ist verzerrt oder gestört.

- ✓ Ein Lautsprecherkabel wird durch eine Schraube im Fahrzeug kurzgeschlossen.
 - ☞ Überprüfen Sie die Lautsprecherkabel.
- ✓ Die Lautsprecher sind nicht ordnungsgemäß angeschlossen.
 - ☞ Schließen Sie die Plus- und Minuspole aller Lautsprecher ordnungsgemäß an.

? Der Tastenton ist nicht zu hören.

- ✓ Der Vorverstärkerausgang wird verwendet.
 - ☞ Der Tastenton kann nicht über den Vorverstärkerausgang ausgegeben werden.

? Auch wenn die Funktion zur Synchronisierung der Uhr eingestellt wurde, kann die Uhr nicht eingestellt werden.

- ✓ Der empfangene RDS-Sender sendet keinerlei Uhrzeitdaten.
 - ☞ Wählen Sie einen anderen RDS-Sender aus.

? Die Dimmer-Funktion arbeitet nicht.

- ✓ Das Dimmer-Kabel wurde nicht ordnungsgemäß angeschlossen.
 - ☞ Überprüfen Sie den Anschluss des Dimmer-Kabels.
- ✓ Der <Dimmer> (Seite 45) ist ausgeschaltet.
 - ☞ Schalten Sie sie ein.

? Der Subwoofer gibt keinen Ton oder andere Töne aus.

- ✓ Dies gilt, wenn "2ZONE" unter <Audio-Setup> (Seite 11) eingeschaltet ist.
 - ☞ Schalten Sie "2ZONE" unter <Audio-Setup> aus.

? Es sind keine Klangsteuerungseffekte vorhanden.

- ✓ Der FOCUS/ SRS 3D-Punkt unter <WOW-Einstellung> (Seite 15) hat keinerlei Auswirkung auf die hintere Ausgabe.
 - ☞ ---

? Die Umschaltung zwischen negativen und positiven Anzeigemodi wird automatisch ausgeführt.

- ✓ Die Umschaltung zwischen negativen und positiven Anzeigemodi wird automatisch ausgeführt, damit die ursprüngliche Helligkeit der Anzeige über eine lange Zeitdauer hinweg beibehalten wird.
 - ☞ Sie können die Option "Display N/P: POSI" wie unter <Anzeige-Umkehrerinstellung> (Seite 45) beschrieben auswählen.

Tuner-Betrieb

? Der Radioempfang ist schlecht.

- ✓ Die Fahrzeugantenne ist nicht herausgezogen.
☞ Ziehen Sie die Antenne vollständig heraus.
- ✓ Das Kabel für die Steuerung der Motorantenne ist nicht richtig angeschlossen.
☞ Schließen Sie das Kabel richtig an (siehe Kapitel <Anschlussdiagramm>).

? Die gewünschte Frequenz kann nicht mit Hilfe der direkten Frequenzeingabe eingegeben werden.

- ✓ Es wurde eine nicht zu empfangene Frequenz eingegeben.
☞ Geben Sie eine zu empfangende Frequenz ein.
- ✓ Sie versuchen, eine Frequenz mit einer 0,01 MHz-Einheit einzugeben.
☞ Im UKW-Bereich können nur Frequenzen mit 0,1 MHz-Abstimmsschritten eingegeben werden.

? Bei der eingestellten Lautstärke handelt es sich nicht um die Lautstärke für die Verkehrsinformationen.

- ✓ Die eingestellte Lautstärke ist geringer als die Lautstärke des Tuners.
☞ Sollte die Lautstärke des Tuners über der eingestellten Lautstärke liegen, wird die Tuner-Lautstärke verwendet.

Disc-Quelle

? Auf dem Display wird "AUX EXT" angezeigt, ohne dass der Disc-Wechslerbetrieb möglich wäre.

- ✓ Der angeschlossene Disc-Wechsler lässt sich nicht über Ihr Radio steuern.
☞ Verwenden Sie den unter <Über die an dieses Gerät angeschlossenen CD-Player/ Disc-Wechsler> (Seite 4) des Abschnitts <Sicherheitshinweise> angegebenen Disc-Wechsler.

? Statt der ausgewählten Disc wird eine andere wiedergegeben.

- ✓ Die ausgewählte CD ist sehr verschmutzt.
☞ Reinigen Sie die CD.
- ✓ Die Nummer des Disc-Fachs stimmt nicht mit der Nummer der ausgewählten Disc überein.
☞ Nehmen Sie das Magazin heraus und überprüfen die Bestückung.
- ✓ Die Disc ist beschädigt.
☞ Tauschen Sie die Disc aus.

? Eine CD wird sofort nach dem Einlegen wieder ausgeworfen.

- ✓ Die CD ist sehr verschmutzt.
☞ Reinigen Sie die CD und lesen Sie hierzu den Abschnitt <Wissenswertes über CDs> (Seite 7).

? Die Disc kann nicht entnommen werden.

- ✓ Die Zündung des Fahrzeugs wurde bereits vor mehr als 10 Minuten ausgeschaltet.
☞ Die Disc kann nur innerhalb von 10 Minuten nach Ausschalten der Fahrzeug-Zündung entnommen werden. Wenn mehr als 10 Minuten vergangen sind, müssen Sie zunächst die Zündung einschalten und dann die Auswurf Taste drücken.

? Die Disc lässt sich nicht einlegen.

- ✓ Es wurde bereits eine Disc eingelegt.
☞ Drücken Sie die [▲]-Taste und entnehmen Sie die Disc.

? Die Direktsuche kann nicht durchgeführt werden.

- ✓ Eine andere Funktion ist eingestellt.
☞ Schalten Sie die Zufallswiedergabe oder die jeweilige andere Funktionen aus.

? Die Spursuche kann nicht durchgeführt werden.

- ✓ Dies gilt für das erste oder letzte Musikstück der Disc.
☞ Die Spursuche kann nicht bei jeder Disc für das erste Musikstück in Rückwärtsrichtung und für das letzte Musikstück in Vorwärtsrichtung durchgeführt werden.

Audio-Datei

? Eine Audio-Datei kann nicht wiedergegeben lassen werden.

- ✓ Das Medium ist verkratzt oder verschmutzt.
☞ Reinigen Sie das Medium und lesen Sie hierzu den Abschnitt <Wissenswertes über CDs> (Seite 7).

? Bei der Wiedergabe einer Audio-Datei springt der Ton.

- ✓ Das Medium ist verkratzt oder verschmutzt.
☞ Reinigen Sie das Medium und lesen Sie hierzu den Abschnitt <Wissenswertes über CDs> (Seite 7).
- ✓ Die Aufnahmebedingungen sind schlecht.
☞ Nehmen Sie das Medium erneut auf oder verwenden Sie ein anderes Medium.

? Die Spurzeit der Audio-Datei wird nicht ordnungsgemäß angezeigt.

- ✓ ---
☞ Es gibt Momente, in denen die Zeit nicht ordnungsgemäß entsprechend den Aufnahmebedingungen der Audio-Datei angezeigt wird.

Die unten aufgeführten Meldungen zeigen den Zustand Ihres Systems an.

Eject:	Es befindet sich kein Magazin im Disc-Wechsler. Das Magazin ist nicht eingesetzt. ⇨ Setzen Sie das Magazin ordnungsgemäß ein. Es befindet sich keine CD im Gerät. ⇨ Legen Sie eine CD ein.	Waiting:	<ul style="list-style-type: none">• Radiotext-Daten werden empfangen.• Es wird Text für die DAB-Tunerquelle empfangen.
No Disc:	Es befindet sich keine Disc im Magazin. ⇨ Legen Sie eine Disc in das Magazin ein.	Load:	Die Discs im Disc-Wechsler werden ausgewechselt.
TOC Error:	Es befindet sich keine Disc im Magazin. ⇨ Legen Sie eine Disc in das Magazin ein. Die CD ist zu verschmutzt, verkehrt herum eingelegt oder beschädigt. Die CD ist verkehrt herum eingelegt. Die CD ist sehr verkratzt. ⇨ Reinigen Sie die CD und legen Sie die CD richtig ein.	Reading:	Das Gerät liest die Daten auf der Disc.
Error 05:	Die CD ist verkehrt herum eingelegt. ⇨ Legen Sie die CD ordnungsgemäß ein.	IN (Blinken):	Der CD-Player funktioniert nicht ordnungsgemäß. ⇨ Legen Sie die CD erneut ein. Wenn sich die CD nicht auswerfen lässt oder das Display weiterhin blinkt, schalten Sie das Gerät bitte aus und wenden sich an Ihren Kundendienst.
Blank Disc:	Es wurde nichts auf die MD aufgenommen.	Unsupported File:	Es wird eine Audio-Datei wiedergegeben, deren Format von diesem Gerät nicht unterstützt wird. ⇨ ----
No Track Disc:	Die MD hat zwar einen Titel, es wurden aber keine Musikstücke aufgenommen.	Copy Protection:	Eine kopiergeschützte Datei wird wiedergegeben. ⇨ ----
Error 15:	Es wurden Medien wiedergegeben, auf die keine Daten aufgenommen worden sind, die von diesem Gerät wiedergegeben werden können. ⇨ Verwenden Sie Medien, auf die Daten aufgenommen worden sind, die von diesem Gerät wiedergegeben werden können.	Can't Download:	
No Panel:	Die Frontblende der an diesem Gerät angeschlossenen Zusatzeinheit wurde abgenommen. ⇨ Setzen Sie sie wieder ein.	Download Error:	Aus bestimmten Gründen funktioniert dieses Gerät nicht ordnungsgemäß. ⇨ Drücken Sie die Rückstelltaste, um das Herunterladen erneut durchzuführen. Wenn der Fehler noch immer angezeigt wird, lassen Sie sich bitte von Ihrem Kundendienst beraten.
Error 77:	Das Gerät arbeitet aufgrund eines internen Fehlers nicht ordnungsgemäß. ⇨ Drücken Sie die Rückstelltaste am Gerät. Erlischt die Anzeige "Error 77" nicht, wenden Sie sich bitte an Ihren Kundendienst.	No Display File:	Auf dieser CD-ROM befindet sich keine Datei zum Herunterladen. ⇨ Stellen Sie sicher, dass sich auf der CD-ROM Dateien befinden, die entsprechend der Anleitung unter http://www.kenwood.net-disp.com erstellt worden sind. Löschen Sie auf keinen Fall die Erweiterung (.kbn), die bei Erstellung der Datei erstellt worden ist.
Mecha Error:	Es liegt eine Fehlfunktion des Disc-Magazins vor oder das Gerät hat einen Defekt. Das Gerät arbeitet aufgrund eines internen Fehlers nicht ordnungsgemäß. ⇨ Überprüfen Sie das Disc-Magazin. Drücken Sie ggf. die Rückstelltaste am Gerät. Erlischt die Anzeige "Mecha Error" nicht, wenden Sie sich bitte an Ihren Kundendienst.	Incorrect File:	Die für das Herunterladen ausgewählte Datei verfügt über ein Format, das von diesem Gerät nicht gelesen werden kann. ⇨ Erstellen Sie die Datei erneut.
Hold Error:	Die Schutzschaltung des Disc-Wechslers hat alle Funktionen unterbrochen, da die Betriebstemperatur 60 °C übersteigt. ⇨ Lassen Sie den Disc-Wechsler ggf. durch Öffnen der Fenster oder Einschalten der Lüftung abkühlen. Wenn die Temperatur unter 60 °C gesunken ist, wird die Disc-Wiedergabe fortgesetzt.	Writing Error:	Das Schreiben beim Herunterladen der Datei ist fehlgeschlagen. ⇨ Versuchen Sie das Herunterladen erneut.
		DEMO MODE:	Der Demonstrationsmodus wurde ausgewählt. ⇨ Die Einstellung <Demonstrationsmodus> (Seite 50) ist eingestellt. Schalten Sie sie aus.

Technische Daten

Die technischen Daten können ohne Vorankündigung geändert werden.

UKW-Tuner

- Frequenzbereich (50 kHz-Abstimmsschritte)
 - : 87,5 MHz — 108,0 MHz
- Empfindlichkeit (Rauschabstand = 26 dB)
 - : 0,7 $\mu\text{V}/75 \Omega$
- Empfindlichkeitsschwelle (Rauschabstand = 46 dB)
 - : 1,6 $\mu\text{V}/75 \Omega$
- Frequenzgang ($\pm 3,0$ dB)
 - : 30 Hz – 15 kHz
- Rauschabstand (MONO)
 - : 65 dB
- Selektivität (DIN) (± 400 kHz)
 - : ≥ 80 dB
- Kanaltrennung (1 kHz)
 - : 35 dB

MW-Tuner

- Frequenzbereich (9 kHz-Abstimmsschritte)
 - : 531 kHz–1611 kHz
- Empfindlichkeit (Rauschabstand = 20 dB)
 - : 25 μV

LW-Tuner

- Frequenzbereich
 - : 153 kHz – 281 kHz
- Empfindlichkeit (Rauschabstand = 20 dB)
 - : 45 μV

CD-Player

- Laserdiode
 - : GaAlAs
- Digitalfilter (D/A)
 - : 8 fach-Oversampling
- D/A-Wandler
 - : 1 Bit
- Spindeldrehzahl (Audio-Datei)
 - : 1000 - 400 U/min (CLV 2-fach)
- Tonhöhenchwankung
 - : Unterhalb der Meßgrenze
- Frequenzgang (± 1 dB)
 - : 10 Hz – 20 kHz
- Gesamtklirrfaktor (1 kHz)
 - : 0,008%
- Rauschabstand (1 kHz)
 - : 110 dB
- Dynamik
 - : 93 dB
- Kanaltrennung
 - : 96 dB

- MP3-Decodierung
 - : Entspricht MPEG-1/2 Audio Layer-3
- WMA-Decodierung
 - : Entspricht Windows Media Audio
- AAC-Decodierung
 - : AAC-LC ".m4a"-Dateien

Audio-Bereich

- Max. Ausgangsleistung
 - : 50 W x 4
- Ausgangsleistung (DIN 45324, +B=14,4V)
 - : 30 W x 4
- Klangregler
 - Wellenbereich 1: 60 – 200 Hz ± 9 dB
 - Wellenbereich 2: 250 – 1k Hz ± 9 dB
 - Wellenbereich 3: 1,25k – 4k Hz ± 9 dB
 - Wellenbereich 4: 5k – 16k Hz ± 9 dB
- Vorausgangspegel/Impedanz (während der Wiedergabe einer CD)
 - : 5000 mV/10 k Ω
- Vorverstärker-Impedanz
 - : $\leq 80 \Omega$

Zusatzeingang

- Frequenzgang (± 1 dB)
 - : 20 Hz – 20 kHz
- Maximaler Spannungseingang
 - : 1200 mV
- Eingangsimpedanz
 - : 100 k Ω

Allgemeines

- Betriebsspannung (11-16 V zulässig)
 - : 14,4 V
- Stromverbrauch
 - : 10 A
- Installationsabmessungen (B x H x T)
 - : 182 x 53 x 155 mm
- Gewicht
 - : 1,65 kg

