

KENWOOD

RECEPTOR DE CD

KDC-W8531

KDC-W7531

KDC-W7031

MANUAL DE INSTRUÇÕES

KENWOOD CORPORATION



PHATNOISE



CH 01

Precauções de Segurança **4**

Notas **5**

Sobre CDs **7**

Sobre AAC, MP3 e WMA **8**

Notas sobre o Sistema de Tecla Multifunção **9**

Características gerais **10**

- Alimentação
- Seleção da Fonte
- Volume
- Atenuador
- Ajuste do Ângulo do Painel
- Painel Anti Roubo
- Regulação do Altifalante
- Controlo de áudio
- Definição áudio
- Controlo do equalizador
- Transmissão do subwoofer
- Comutação de Modo de Afixação
- Comutação de mostrador parte gráfica/
Analisador de espectro
- Seleccionar fundo
- Comutação de Afixação de Texto
(Display Type B)
- Comutação de Afixação de Texto
(Display Type C/ Display Type D)
- Seleção da cor da fonte
- Comutação de mostrador de Analisador G
- Comutação para Mostrador Externo
- Silenciador TEL

Características do rádio **23**

- Sintonia
- Sintonia de Acesso Directo
- Memória de Estações Predefinidas
- Entrada Automática de Memória
- Sintonia Predefinida

Características do RDS **25**

- Informações de trânsito
- Correr Rádio Texto
- PTY (Program Type)
- Tipo de Programa predefinido
- Alterar a Linguagem para a Função PTY

Funções de controlo de CD/Ficheiro áudio/Disco externo **28**

- Reprodução de CD & ficheiros áudio
- Reprodução de Discos Externos
- Avanço Rápido e Recuo
- Busca de Faixa/Ficheiro
- Busca de Disco/Busca de Pasta
- Busca Directa de Faixa/Ficheiro
- Busca Directa de Disco
- Repetir Faixa/Ficheiro/Disco/Pasta
- Busca de Reprodução
- Reprodução Aleatória
- Reprodução Aleatória de Magazine
- Reprodução aleatória de disco
- Seleção de Pasta
- Comutar o modo de reprodução
- Procura de letra
- Correr Texto/Título
- Nomear Disco (DNPS)

Sistema de Menu **34**

Sistema de Menu	
Código de Segurança	
Som Sensor de Toque	
Ajuste Manual do Relógio	
Ajuste de Data	
Modo Data	
Sincronizar o Relógio	
DSI (Disabled System Indicator)	
Iluminação Seleccionável	
Redutor de iluminação	
Comutação do preout	
Definição do amp incorporado	
Definição de nível G-Counter	
Reiniciar o analisador G	
Definição de calibração do analisador G	
Cronómetro analisador G	
Definição do Sistema de Zona Dupla	
B.M.S. (Bass Management System)	
B.M.S. Compensação de Frequência	
Controlo AMP	
Boletim de Notícias com Regulação de Limite de Tempo	
Busca Local	
Modo Sintonia	
AF (Alternative Frequency)	
Restrição de Região RDS (Função de Região Restrita)	
Auto Explorar TP	
Recepção Monofónica	
Regulação da Afixação de Entrada Auxiliar e Nomear Disco	
Correr Texto	
Regulação de Entrada Auxiliar Incorporada	
Temporizador de Desligar a Alimentação	
Leitura de CD regulada	
Descarregar imagens	
Índice de voz	
Apresentação da versão do programa do ACDrive	
Apresentação da ID única	
Memória de predefinição áudio	
Chamar a predefinição áudio	
Definição de modo demonstração	

Operações Básicas de Controle Remotos **45**

Acessórios/ Procedimentos para Instalação **47**

Ligar os Cabos aos Terminals **48**

Instalação **50**

Retirando o aparelho **51**

Guia de Diagnóstico **52**

Especificações **56**

Precauções de Segurança

▲ADVERTÊNCIA

As seguintes precauções devem ser tomadas para evitar acidentes e/ou incêndio:

- Para prevenir curtos-circuitos, nunca se deve colocar ou deixar objetos metálicos (p.ex., moedas ou ferramentas de metal) dentro do aparelho.
- Não observe o ecrã do analisador G enquanto conduz. Se o fizer, poderá originar um acidente de trânsito.

▲CUIDADO

Para evitar danificar o equipamento, devem-se tomar:

- Ligar o aparelho a um veículo de 12 voltes negativo à massa.
- Não instalar o aparelho num local exposto à luz solar direta ou calor e umidade excessivos. Evitar também locais com poeira em demasia ou a possibilidade de pingos de água.
- Não colocar o painel frontal que foi removido ou o estojo do painel em áreas expostas à luz solar direta, calor e umidade excessivos. Evitar também locais com poeira em demasia ou a possibilidade de pingos de água.
- Para prevenir deterioração, não se deve tocar nos terminais do aparelho ou painel frontal com os dedos.
- Não submeter o painel frontal a choques excessivos, pois se trata de uma peça de precisão do equipamento.
- Ao trocar um fusível, deve-se utilizar somente um novo com a potência nominal prescrita (como está escrito no estojo). Usar um fusível com potência nominal errada pode causar mau funcionamento do aparelho.
- Não use força excessiva para abrir o painel frontal nem coloque objectos neste. Fazê-lo poderá provocar danos ou avaria.
- Durante a instalação, não use nenhum parafuso exceto os que foram fornecidos. O uso de parafusos não apropriados pode resultar em danos ao aparelho principal.

Fixe o painel enquanto estiver na viatura

O braço de bloqueio do painel aparece quando o painel for removido. Portanto, o painel deve ser fixado durante a condução.

Não coloque CDs de 8 cm (3-pol.) na abertura do CD

Se tentar enfiar no aparelho um CD de 8 cm com seu adaptador, este pode se separar do CD e danificar o aparelho.

Sobre leitores de CD /carregadores de discos ligados a esta unidade

Os carregadores de discos/ leitores de CD KENWOOD lançados em 1998 ou posteriormente, podem ser ligados a esta unidade.

Consulte o catálogo ou consulte o seu revendedor Kenwood sobre modelos de carregadores de discos/ leitores de CD.

Note que quaisquer carregadores de discos/ leitores de CD KENWOOD lançados em 1997 ou anteriormente e carregadores de discos de outros fabricantes não podem ser ligados a esta unidade. Um ligação não suportada poderá provocar danos. Regulação do interruptor O-N na posição "N" para os carregadores de disco/ leitores de CD KENWOOD aplicáveis.

As funções que podem ser usadas e a informação que pode ser exibida diferirá de acordo com os modelos ligados.



- Se os aparelhos forem conectados incorretamente, tanto o aparelho como o CD changer podem ser danificados.

Embaçamento da Lente

Logo depois que ligar o aquecedor do carro no inverno, pode-se formar vapores ou condensação nas lentes do CD player. Se a lente ficar embaçada, os CDs não poderão tocar. Num caso desses, retire o disco e espere que a condensação se evapore. Se o aparelho ainda assim não funcionar normalmente, consulte o seu concessionário Kenwood.

The "AAC" logo is trademark of Dolby Laboratories.

Notas

- Se aparecerem problemas durante a instalação, consulte o seu concessionário Kenwood.
- Se o aparelho não funcionar correctamente, pressione o botão de reajuste. O aparelho volta à regulação de fábrica sempre que o botão de reajuste for pressionado.
- Pressione o botão de reajuste se o carregador de CDs automático não funcionar correctamente. Deverá ser restabelecido o funcionamento normal.

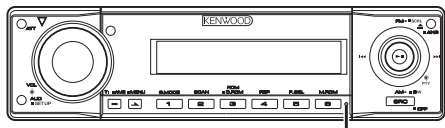

Botão de reajuste

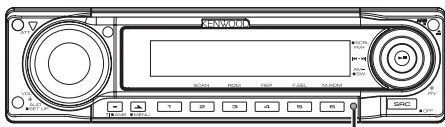

Botão de reajuste

- Os caracteres que podem ser apresentados por ISO 8859-1.
- As ilustrações do mostrador e o painel apresentados neste manual são exemplos usados para explicar mais claramente como são usados os controlos. Portanto, o que aparece nas ilustrações poderá diferir do que aparece no equipamento real, e algumas ilustrações poderão representar algo impossível na operação real.

Para Limpar o Aparelho

Se a placa desta unidade estiver manchada, limpe-a com um pano macio e seco tal como um pano de silicone. Se a placa estiver muito manchada, limpe a mancha com um pano humedecido num produto de limpeza neutro e depois seque o detergente neutro.



- Aplicar um produto de limpeza directamente na unidade poderá afectar as suas peças mecânicas. Limpar a placa com um pano áspero ou usar um líquido volátil tal como um diluente ou álcool poderá riscar a superfície ou apagar caracteres.

Para Limpar os Terminais do Painel Frontal

Se os terminais do aparelho ou do painel frontal ficarem sujos, limpe-os com um pano seco e macio.

Antes de usar esta unidade pela primeira vez

Esta unidade está regulada inicialmente em modo demonstração.

Quando usar esta unidade pela primeira vez, cancele o <Definição de modo demonstração> (página 44).

Sobre o controlo do sintonizador DAB

Consulte o grupo [A] no manual de instruções do sintonizador DAB KTC-9090DAB (acessório opcional) sobre o método de controlo do funcionamento do sintonizador DAB.

No entanto, os seguintes métodos de controlo de funcionamento para esta unidade poderão ser diferentes dos do manual de instruções; por isso, consulte as seguintes instruções suplementares.

<Entrada Auto de Memória de Ensemble>

1. Selecione a banda predefinida para a entrada de memória de ensemble auto.
2. Prima o botão [AME] durante pelo menos 2 segundos.
Abra a entrada de memória de ensemble auto. Depois de terminar a memorização, é apresentado o número de botões predefinidos e a etiqueta do ensemble.

<Busca por tipo de programa e idioma> e

<Idiomas a apresentar> em <Função Tipo de Programa (PTY)>

Na operação de premir o botão [DISP], prima o botão [TI].

Sobre "Media Manager" da aplicação do PC ligado ao KDC-W8531/W7531

- "Media Manager" está gravado no CD-ROM anexo a esta unidade.
- Consulte o manual de instalação anexo sobre o método de instalação do "Media Manager".
- Consulte o manual do utilizador gravado no CD-ROM de instalação e a Ajuda de "Media Manager" para o método de operação do "Media Manager".
- A unidade pode reproduzir CDs (daqui por diante chamados "disco ACDrive") criados pelo "Media Manager".
- Consulte o site seguinte para informações actualizadas sobre o "Media Manager".
<http://www.kenwood.mediamanager.jp>
- Contacte a Kenwood sobre o funcionamento e operação do "Media Manager".
- "Media Manager" é um produto da PhatNoise.

A marca dos produtos usando laser (exceto para algumas áreas)

**CLASS 1
LASER PRODUCT**

A etiqueta é presa no chassis/estojo e indica que o componente utiliza raios laser, classificados como sendo de Classe 1. Isto significa que o aparelho está usando raios laser que são de uma classe mais fraca. Não há perigo de radiação maléfica fora do aparelho.

Este produto não é instalado pelo fabricante de um veículo na linha de produção, nem pelo importador profissional de um veículo para um Estado Membro da UE.

Sobre CDs

Manuseamento de CDs

- Não toque na superfície de gravação do CD.



- Os CD-R e CD-RW são mais fáceis de danificar que um CD de música normal. Use um CD-R ou um CD-RW após ler os itens de precaução na embalagem etc.
- Não cole fita etc. no CD.
Também não utilize um CD com fita nele colada.

Quando usar um CD novo

Se o orifício central do CD ou rebordo exterior tiverem rebarbas, utilize-o após remover as rebarbas com uma esferográfica etc.

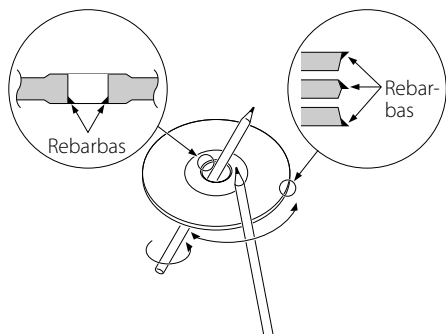

Acessórios CD

Não use acessórios de tipo de disco.

Limpeza de CDs

Limpe a partir do centro do disco e com um movimento para fora.

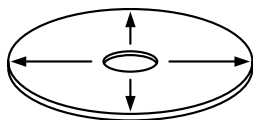

Remoção de CDs

Quando removendo CDs desta unidade puxe-os para fora horizontalmente.

CDs que não podem ser usados

- CDs que não sejam redondos não podem ser usados.

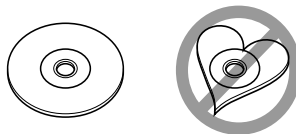

- CDs com cores na superfície de gravação ou que estejam sujos não podem ser usados.
- Esta unidade apenas pode reproduzir CDs com



Não consegue reproduzir correctamente discos sem esta marca.

- Um CD-R ou CD-RW que não tenha sido finalizado não pode ser reproduzido. (Para o processo de finalização consulte os manuais de instruções do seu software de gravação de CD-R/CD-RW, e do seu gravador CD-R/CD-RW.)

Armazenagem de CDs

- Não os exponha ao sol directo (No assento ou painel etc.) nem onde as temperaturas sejam muito elevadas.
- Guarde os CDs nas suas caixas.

Sobre AAC, MP3 e WMA

O ficheiro reproduzível AAC/MP3/WMA (chamado daqui por diante ficheiro áudio) e o formato média têm as seguintes limitações. O ficheiro áudio que esteja fora das especificações, poderá não ser reproduzido normalmente, ou os nomes de ficheiros e pastas poderão não ser correctamente apresentados.



- Anexe a extensão correcta ao ficheiro áudio (AAC: ".M4A", MP3: ".MP3", WMA: ".WMA")
- Não anexe as extensões a outros ficheiros para além do ficheiro áudio. Se o fizer, o ficheiro que não é ficheiro áudio será reproduzido e produzirá um ruído forte que danificará os altifalantes.
- Os ficheiros com protecção de cópia não podem ser reproduzidos.

Ficheiro AAC reproduzível

- Ficheiro ".m4a" codificado em formato AAC-LC. Consulte <http://www.kenwood.mediamanager.jp> para detalhes.

Ficheiro MP3 reproduzível

- Ficheiro áudio de 3 camadas MPEG 1/2
- Taxa de transferência de bits: 8-320 kbps
- Frequência de amostragem
KDC-W7031: 8/ 11,025/ 12/ 16/ 22,05/ 24/ 32/ 44,1/ 48 kHz
KDC-W8531/W7531: 16/ 22,05/ 24/ 32/ 44,1/ 48 kHz

Ficheiro WMA reproduzível

- O ficheiro compatível com Windows Media Audio (Excepto ficheiros para Windows Media Player 9 ou posterior que apliquem as novas funções)
- Taxa de transferência de bits: 48-192 kbps
- Frequência de amostragem: 32/ 44,1/ 48 kHz

Suportes reproduzíveis

- CD-ROM, CD-R, CD-RW



- Dependendo do software de escrita, poderá não ser possível utilizar discos CD-RW com formato rápido.
- Para gravar o suporte no máximo da sua capacidade de uma só vez, o software de escrita deve ser regulado em "Disc at once".

Formato de disco reproduzível

- ISO 9660 Nível 1/2
- Joliet
- Romeo
- Nome de ficheiro longo.

Número máximo de caracteres para esta unidade

Nome de ficheiro/pasta

KDC-W7031: 64 caracteres

KDC-W8531/W7531: 128 caracteres

Propriedade de etiqueta MP3 ID3 /conteúdo WMA/
Informações da música AAC (apenas KDC-W8531/
W7531) : 30 caracteres



- O nome do ficheiro/pasta é o número de caracteres incluindo as extensões.
- A etiqueta MP3 ID3 apenas pode apresentar a etiqueta de Ver1.X. (apenas KDC-W7031)
- A tarjeta AAC ID3 não pode ser apresentada.

Limitação da estrutura para o ficheiro e pasta

- Número máximo de níveis de directório: 8
- Número máximo de pastas: 100
- Número máximo de ficheiros por pasta
KDC-W7031: 255
KDC-W8531/W7531: 4096

Ordem de reprodução do ficheiro áudio

O ficheiro áudio é reproduzido na ordem pela qual é escrito pelo software de escrita. Poderá ser possível definir a ordem de reprodução escrevendo os números de sequência de reprodução tais como "01" a "99" no início do nome do ficheiro.

Exemplo

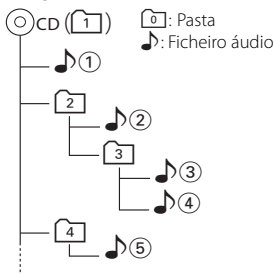

• Ordem de reprodução

Ordem de reprodução depois de reproduzir ①.
⇒ ②, ③, ④, ⑤...

• Procura de ficheiro

Procura de ficheiro para a frente durante a reprodução ③.

Prima o botão Controlo para ⇒ ④

• Procura de pasta

Procura de pasta para a frente durante a reprodução ②.

Prima o botão Controlo para [FM] ⇒ ③, ④...

• Selecção de pasta

Quando estiver definido no directório ④, salte para a pasta anterior ao mesmo nível por selecção de pasta.

Prima o botão Controlo para ⇒ ②

Quando estiver definido no directório ③, passe para o nível superior por selecção de pasta.

Prima o botão Controlo para [AM] ⇒ ②

Notas sobre o Sistema de Tecla Multifunção

O Sistema de Tecla Multifunção é a função de controlar diversas funções com os botões [1] — [6]. A operação básica do Sistema de Tecla Multifunção é descrita a seguir.

O que é o Sistema de Tecla Multifunção?

Esta unidade está equipada com o Sistema de Tecla Multifunção que permite a operação de funções múltiplas com um só botão.

Por exemplo, poderá entrar em Modo de Controlo de Mostrador ou ligar/desligar a Reprodução Aleatória premindo o botão [3] durante a reprodução de um CD.

Definição de cada função

O indicador da função apresentará a função controlável pelo botão [1] — [6] por cima do botão. Premindo o botão [1] — [6] debaixo da função desejada activa a definição da função.

Afixação da função desejada

Se estiverem disponíveis cinco ou mais funções para serem activadas pelo botão [1] — [6], são divididas em grupos multifunções (referidos como secções neste manual) para registo.

Prima o botão [NEXT] para comutar as secções. Exemplo: Indicação de função do CD e Fonte de disco exterior

Exemplo: KDC-W8531/W7531

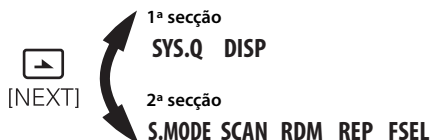

Exemplo de operação real do Sistema de Tecla Multifunção

Exemplo: Ligar e desligar a Reprodução Aleatória durante a reprodução de um CD.

1. Indica a função da Reprodução Aleatória.
Se "RDM" não é apresentado no mostrador, prima o botão [NEXT] para comutar as secções até que a indicação da função "RDM" seja apresentada sobre o botão [3].
2. Ligar e desligar a Reprodução Aleatória.
Prima o botão [3].
De cada vez que o botão [3] sob a indicação da função "RDM" é premido a Reprodução Aleatória é ligada ou desligada.

Exemplo: KDC-W8531/W7531

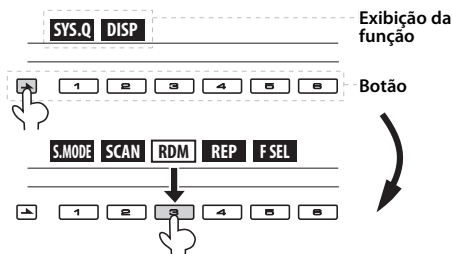

Características gerais

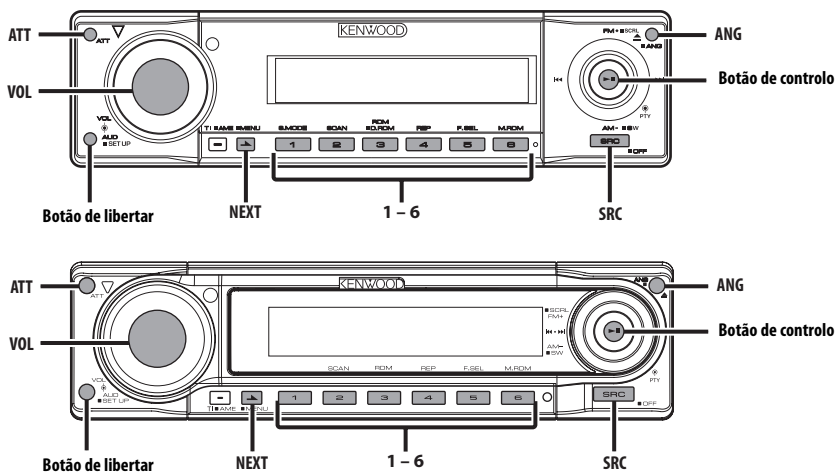

Alimentação

Ligar a alimentação

Pressione o botão [SRC].



- Quando a alimentação está ligada, o <Código de Segurança> (página 34) é afixado como "CODE ON" ou "CODE OFF".

Desligar a alimentação

Pressione o botão [SRC] durante pelo menos 1 segundo.

Seleção da Fonte

Pressione o botão [SRC].

Fonte requerida	Indicação
Sintonizador	"TUNER"
CD	"Compact Disc"
Disco externo (Acessório opcional)	"CD Changer"
Entrada auxiliar	"AUX"
Entrada auxiliar (Acessório opcional)	"AUX EXT"
Espera (Modo apenas iluminação)	"STANDBY"



- Esta unidade desliga automaticamente toda a alimentação ao fim de decorridos 20 minutos em modo Espera a fim de economizar a bateria do veículo. O tempo até toda a alimentação ser desligada pode ser definido em <Temporizador de Desligar a Alimentação> (página 41).

Volume

Aumentar o volume

Rode o botão [VOL] no sentido dos ponteiros do relógio.

Diminuir o volume

Rode o botão [VOL] no sentido contrário aos ponteiros do relógio.

Atenuador

Reduzir rapidamente o volume.

Pressione o botão [ATT].

De cada vez que o botão é premido, o atenuador é ligado ou desligado.

Quando este está ligado, é afixado "ATT".

Ajuste do Ângulo do Painel

Pressione o botão [ANG] durante pelo menos 1 segundo.



- Não aplique força excessiva no painel. Isso poderia causar danos.

Painel Anti Roubo

Poderá retirar o painel da unidade e levá-lo consigo, contribuindo para evitar o roubo.

Remoção do Painel

Pressione o botão Soltar.

O painel é desbloqueado, permitindo-lhe removê-lo.

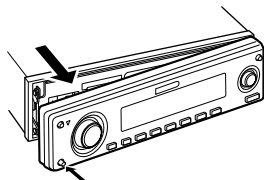

- O painel é uma peça de precisão e poderá ser danificado por pancadas ou sacudidelas. Por este motivo, mantenha o painel no seu estojo quando removido.
- Não exponha o painel ou o respectivo estojo à luz solar directa ou a calor ou humidade excessivos. Evite também locais com demasiada poeira ou a possibilidade de salpicos de água.

Recolocação do Painel

1 Alinhe a haste da unidade com a depressão no painel.

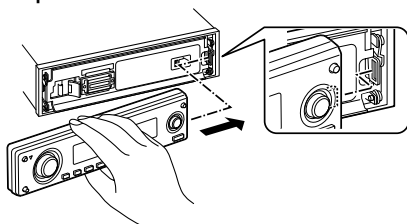

2 Empurre o painel para cima, e bloqueie firmemente a vareta esquerda.

O painel fica bloqueado no seu lugar, permitindo-lhe que use a unidade.

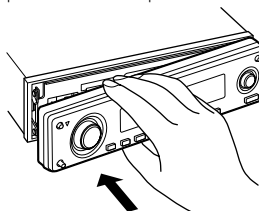

Regulação do Altifalante

Sintonia fina de forma a que o valor de System Q seja óptimo quando regular o tipo de altifalante.

1 Entre em Espera

Pressione o botão [SRC].

Selecione o mostrador "STANDBY".

2 Entre em Modo de Regulação do Altifalante Prima o botão [VOL].

É afixado "SP SEL".

3 Selecione o tipo de Altifalante

Rode o botão [VOL].

De cada vez que o botão é rodado, a configuração comuta como indicado abaixo.

Tipo de altifalante	Indicação
Desligado	"OFF"
Para altifalante de 5 e 4 pol.	"5/4 inch"
Para altifalante de 6 e 6x9 pol.	"6x9/6 inch"
Para altifalante OEM	"O.E.M."

4 Saia de modo de Regulação do Altifalante Prima o botão [VOL].

Controlo de áudio

1 Seleccione a fonte para ajuste
Pressione o botão [SRC].

2 Entre em modo Controlo de Áudio
Prima o botão [VOL].

3 Seleccione o elemento áudio básico para ajuste
Prima o botão [VOL].

De cada vez que o botão é pressionado os elementos que podem ser ajustados são comutados como indicado a seguir.

4 Ajuste o elemento áudio básico
Rode o botão [VOL].

Elemento de ajuste	Indicação	Gama
Volume traseiro*1	"Rear Volume"	0 — 35
Nível do Subwoofer*2,3,4	"Sub-WLevel"	-15 — +15
Nível de graves*5	"Bass Level"	-8 — +8
Nível de médios*5	"Middle Level"	-8 — +8
Nível de Agudos*5	"Treble Level"	-8 — +8
Balanço	"Balance"	Esquerda 15 — Direita 15
Atenuador*4	"Fader"	Traseira 15 — Frente 15

Saia do modo Controlo de Áudio



- *1 Poderá controlar este elemento quando a "2 ZONE" de <Definição áudio> (página 13) estiver regulada em "ON".
- *2 Poderá controlar este elemento quando a <Comutação do preout> (página 36) estiver regulada em "SWPRE Sub-W". (apenas KDC-W7031)
- *3 Poderá controlar este elemento quando a <Transmissão do subwoofer> (página 14) estiver regulada em "SW ON".
- *4 Poderá controlar este elemento quando a "2 ZONE" de <Definição áudio> (página 13) estiver regulada em "OFF".
- *5 Os detalhes destes elementos podem ser ajustados pelos métodos seguintes.
- *5 Memória de tom da fonte: O valor definido é guardado em memória por fonte. (São incluídos os detalhes de áudio)

5 Saia do modo Controlo de Áudio
Prima qualquer botão.

Prima o botão que não o botão [VOL] e o botão [ATT]/[ANG].

Ajuste dos detalhes do controlo áudio

1 Seleccione o elemento áudio para ajuste

Consultando os passos 1 a 3 acima, seleccione o elemento cujos detalhes deseja definir entre os elementos marcados com *5.

2 Entre em modo ajuste de detalhes do controlo áudio

Prima o botão [VOL] durante pelo menos 1 segundo.

3 Seleccione o elemento detalhe áudio para ajuste

Prima o botão [VOL].

De cada vez que o botão é pressionado os elementos que podem ser ajustados são comutados como indicado a seguir.

4 Ajuste o elemento detalhe áudio

Rode o botão [VOL].

Nível de graves

Elemento de ajuste	Indicação	Gama
Frequência de Graves Centrais	"Bass FRQ"	40/50/60/70/80/100/120/150 Hz
Factor Q de graves	"Bass Q Factor"	1,00/1,25/1,50/2,00
Graves ampliados	"Bass EXT"	DESLIGADO/LIGADO

Nível de médios

Elemento de ajuste	Indicação	Gama
Frequência de Médios Centrais	"Middle FRQ"	0,5/1,0/1,5/2,0 kHz
Factor Q de Médios	"Middle Q Factor"	1,00/2,00

Nível de Agudos

Elemento de ajuste	Indicação	Gama
Frequência de Agudos Centrais	"Treble FRQ"	10,0/12,5/15,0/17,5 kHz

5 Saia do modo de controlo de detalhe áudio

Prima o botão [VOL] durante pelo menos 1 segundo.



- Quando os Graves Ampliados estiver ligado, a resposta de baixa frequência é aumentada em 20%.
- Pode sair em qualquer momento do modo de controlo áudio premindo qualquer botão excepto os botões [VOL] e [ATT]/[ANG].

Definição áudio

Regulação do sistema de som, tal como rede de crossover.

1 Seleccione a fonte para ajuste Pressione o botão [SRC].

2 Entre em modo configuração áudio Prima o botão [VOL] durante pelo menos 1 segundo.

3 Seleccione o elemento de configuração áudio para ajuste Prima o botão [VOL].

De cada vez que o botão é pressionado os elementos que podem ser ajustados são comutados como indicado a seguir.

4 Configure o elemento áudio Rode o botão [VOL].

Elemento de ajuste	Indicação	Gama
Filtro Passa Altos Frontal*2	"HPF-F Fc"	Total/40/60/80/100/ 120/150/180/220 Hz
Filtro Passa Altos Traseiro*2	"HPF-R Fc"	Total/40/60/80/100/ 120/150/180/220 Hz
Filtro Passa Baixos*1,2	"LPF-SW"	50/60/80/100/120/ Total Hz
Fase do subwoofer*1,2	"SW Phase"	Inversa (180°)/ Normal (0°)
Compensação de Volume	"Vol-Offset"	-8 — 0
Loudness	"LOUD"	DESLIGADO/LIGADO
Sistema de Zona Dupla	"2 ZONE"	DESLIGADO/LIGADO



- Compensação do Volume:
O volume de cada fonte pode ser definida como uma diferença do volume básico.
- Loudness: Compensação de tons baixos e altos com o volume baixo.
- *1 Poderá controlar este elemento quando a <Comutação do preout> (página 36) estiver regulada em "SWPRE Sub-W". (apenas KDC-W7031)
- *1 Poderá controlar este elemento quando a <Transmissão do subwoofer> (página 14) estiver regulada em "SW ON".
- *2 Poderá controlar este elemento quando a "2 ZONE" de <Definição áudio> estiver regulada em "OFF".
- Sistema de Zona Dupla
Fonte principal e sub fonte (entrada auxiliar) saem separadamente pelo canal da frente e canal de trás.
 - O canal da sub fonte é definido por <Definição do Sistema de Zona Dupla> (página 38).
 - A fonte principal é seleccionada pelo botão [SRC].
 - O volume do canal da frente é ajustado pelo botão [VOL].

- O volume do canal de trás é ajustado por <Controlo de áudio> (página 12).
- O controlo áudio não tem efeito sobre a sub fonte.
- O sistema de zona dupla pode ser usado com as fontes de entrada auxiliar indicadas abaixo.
 - Entrada Auxiliar Interna (apenas KDC-W8531/W7531)
 - Opção CA-C1AX (apenas KDC-W7031)

5 Saia do modo de configuração áudio Prima o botão [VOL] durante pelo menos 1 segundo.

Controlo do equalizador

1 Seleccione a fonte para ajuste Pressione o botão [SRC].

2 Seleccione a secção de função de teclas Pressione o botão [NEXT].

Pressione repetidamente o botão até que seja exibido "SYS.Q" por cima do botão [1]. Consulte <Notas sobre o Sistema de Tecla Multifunção> (página 9).

3 Entrar em modo Controlo de equalizador Pressione o botão [1] ("SYS.Q").

4 Seleccione o elemento de controlo do equalizador para ajuste Pressione o botão [1] ("SYS.Q").

5 Ajuste o elemento de controlo do equalizador Prima o botão Controlo para [◀◀] ou [▶▶].

De cada vez que o botão é empurrado, a configuração comuta como indicado abaixo.

Regulação do Som	Indicação
Memória de utilizador	"USER"
Rock	"ROCK"
Populares	"POPS"
Fácil	"EASY"
Top 40	"TOP 40"
Jazz	"JAZZ"
Natural	"NATURAL"



- Memória de utilizador:
Os valores definidos em <Controlo de áudio> (página 12).
- Cada valor definido é alterado com <Regulação do Altifalante> (página 11)
Primeiro, seleccione o tipo de altifalante com a regulação do altifalante/ selecção de altifalante.

Transmissão do subwoofer

Ligar e desligar o subwoofer.

Mantenha premido [AM] do botão de controlo durante pelo menos 1 segundo.

De cada vez que o botão é premido, a saída do subwoofer é ligada ou desligada.

Quando este está ligado, é afixado "SW ON".



- É possível controlar esta função quando <Comutação do preout> (página 36) for definida em "SWPRE Sub-W". (apenas KDC-W7031)
- Poderá controlar este elemento quando a "2 ZONE" de <Definição áudio> (página 13) estiver regulada em "OFF".

Comutação de Modo de Afixação

Comutação de modo de afixação.

1 Seleccione a secção de função de teclas Pressione o botão [NEXT].

Pressione repetidamente o botão até que seja exibido "DISP" por cima do botão [2].

Consulte <Notas sobre o Sistema de Tecla Multifunção> (página 9).

2 Entre em modo de controlo de afixação Pressione o botão [2] ("DISP").

3 Seleccione o modo de afixação Pressione o botão [1] ("MODE").

4 Seleccione o tipo de mostrador

Prima o botão Controlo para [◀◀] ou [▶▶].

De cada vez que o botão é empurrado, o modo do mostrador comuta como indicado abaixo.

Modo de Afixação	Indicação
"Display type A"	
"Display type B"	
"Display type C"	

"Display Type D"



"Display Type E"*



- ① Parte do mostrador gráfico
- ② Parte de afixação de texto
- ③ Parte do mostrador do ícone de texto
- ④ Parte superior de texto do mostrador
- ⑤ Parte Média de texto do mostrador
- ⑥ Parte inferior de texto do mostrador
- ⑦ Parte do mostrador do ícone de texto
- ⑧ Apresentação do item de função
- ⑨ Parte do mostrador do analisador G



- * Função de KDC-W7031

5 Saia do modo de controlo de afixação Pressione o botão [6] ("RTN").



- Num tipo de mostrador excepto "Display Type D", o elemento de função não é apresentado. Quando é seleccionado um tipo de mostrador excepto "Display Type D", prima os botões [1] a [6] ou o botão [NEXT]. O item de função será apresentado durante aproximadamente 5 segundos.
- A informação pode ser comutada pelo tipo de mostrador. Consulte a página na tabela seguinte sobre os métodos de comutar o tipo de mostrador.

Tipo de mostrador	A	B	C	D	E
Gráfico ①	15	15	—	—	—
Texto ②	—	16	—	—	—
Superior ④	—	—	17	17	—
Médios ⑤	—	—	17	—	—
Inferior ⑥	—	—	17	17	—
Analisador G ⑨	—	—	—	—	20

Display Type A/ Display Type B

Comutação de mostrador parte gráfica/Analisador de espectro

Comutação do mostrador gráfico/Mostrador de analisador de espectro.

1 Seleccione a secção de função de teclas Pressione o botão [NEXT].

Pressione repetidamente o botão até que seja exibido "DISP" por cima do botão [2].
Consulte <Notas sobre o Sistema de Tecla Multifunção> (página 9).

2 Entre em modo de controlo de afixação Pressione o botão [2] ("DISP").

3 Seleccione o modo de afixação Pressione o botão [1] ("MODE").

4 Seleccione o tipo de mostrador Prima o botão Controlo para [◀◀] ou [▶▶].

Seleccione o mostrador "Display Type A"/ "Display Type B".

5 Seleccione o mostrador gráfico/analisador de espectro Pressione o botão [3] ("Graph").

6 Seleccione o mostrador gráfico/mostrador da parte de analisador de espectro Prima o botão Controlo para [◀◀] ou [▶▶].

De cada vez que o botão é pressionado o mostrador gráfico/ mostrador a analisador de espectro comuta como indicado a seguir.

Mostrador gráfico/ mostrador de analisador de espectro

Filme 1

Filme 2

Filme 3*1

Filme descarregado*1

Analisador de espectro 1*2

Analisador de espectro 2*2

Analisador de espectro 3*2

Analisador de espectro 4*1

Analisador de espectro 5*1

Fundo e Descarregar Wallpaper*1



*1 Função de KDC-W8531

*2 Função de KDC-W8531/W7531

• Para descarregar filmes e wallpaper, consulte <Descarregar imagens> (página 42).

• KDC-W7031 não apresenta o analisador de espectro.

7 Saia do modo de controlo de afixação Pressione o botão [6] ("RTN").



- A regulação desta função está disponível quando estiver seleccionada "Display Type A"/ "Display Type B" para modo de afixação.

Display Type A/ Display Type B

Seleccionar fundo

Seleccione um fundo para mostrar quando definir o tipo de visor para "Display Type A"/ "Display Type B".

1 Seleccionar o visor de fundo

Consulte <Comutação de mostrador parte gráfica/Analisador de espectro> (página 15).

2 Seleccionar o fundo

Ver todos os fundos e seleccionar um

1 Ligue a pesquisa de fundos.

Prima o botão Controlo.

De cada vez que o botão é premido, a procura de fundo é ligada ou desligada.

Quando este está ligado, é afixado "SCAN".

Quando estiver ligada, cada fundo aparece durante vários segundos.

2 No fundo que pretende ver.

Prima o botão Controlo.

Seleccionar o fundo manualmente

1 Desligue a pesquisa de fundos.

Prima o botão Controlo.

De cada vez que o botão é premido, a procura de fundo é ligada ou desligada.

2 Select the wallpaper.

Prima o botão Controlo para [FM] ou [AM].

De cada vez que o botão é empurrado, o fundo muda.

3 Saia do modo de controlo de afixação Pressione o botão [6] ("RTN").

Características gerais

Display Type B

Comutação de Afixação de Texto

Comutação de afixação de texto.

1 Seleccione a secção de função de teclas

Pressione o botão [NEXT].

Pressione repetidamente o botão até que seja exibido "DISP" por cima do botão [2].

Consulte <Notas sobre o Sistema de Tecla Multifunção> (página 9).

2 Entre em modo de controlo de afixação

Pressione o botão [2] ("DISP").

3 Seleccione o modo de afixação

Pressione o botão [1] ("MODE").

4 Seleccione o tipo de mostrador

Prima o botão Controlo para [◀◀] ou [▶▶].

Selecione o mostrador "Display Type B".

5 Entre em modo de selecção de texto

Pressione o botão [2] ("TEXT").

6 Seleccione o texto

Prima o botão Controlo para [◀◀] ou [▶▶].

Consulte a tabela descrita a seguir para os itens de regulação.

7 Saia do modo de controlo de afixação

Pressione o botão [6] ("RTN").

Fonte de Sintonizador

Informação	Indicação
Nome de Programa de Serviço ou Frequência (FM)	"BAND+ch+PS"
Rádio texto, Nome de Programa de Serviço ou Frequência (FM)	"Radio Text"
Frequência (AM)	"BAND+ch+FREQ"
Relógio	"Clock"
Data	"Date"

Fonte Disco externo e CD

Informação	Indicação
Título do disco	"Disc Title"*
Título da faixa	"Track Title"*
Número de faixa e Tempo de reprodução	"P-Time"
Nome do disco	"DNPS"
Relógio	"Clock"
Data	"Date"

Em fonte ficheiro áudio

Informação	Indicação
Título da música e Nome do artista	"Title/Artist"*
Nome do álbum e Nome do artista	"Album/Artist"*
Nome da pasta	"Folder Name"
Nome do ficheiro	"File Name"
Número de ficheiro e Tempo de reprodução	"P-Time"
Relógio	"Clock"
Data	"Date"

Fonte de Entrada Auxiliar

Informação	Indicação
Nome da entrada auxiliar	"AUX Name"/"AUX EXT"
Relógio	"Clock"
Data	"Date"

Fonte em espera

Informação	Indicação
Espera	"STANDBY"
Relógio	"Clock"
Data	"Date"



- É afixado o nome de entrada auxiliar para a Fonte de entrada auxiliar.
- * Se o conteúdo da informação não puder ser apresentado, é apresentado o tempo de reprodução.
- Quando estiver ligado LX-AMP, é apresentado o elemento definido pelo modo de apresentação de LX-AMP.
- O número da ficheiro no ficheiro áudio apresenta os últimos 3 dígitos quando exceder 1000 músicas (apenas KDC-W8531/W7531).
- O nome do álbum não pode ser exibido num ficheiro WMA. (apenas KDC-W7031)
- O título da música, o nome do artista e o nome do álbum não pode ser apresentado no ficheiro AAC. (apenas o KDC-W7031)

Comutação de Afixação de Texto

Comutação de afixação de texto.

1 Seleccione a secção de função de teclas Pressione o botão [NEXT].

Pressione repetidamente o botão até que seja exibido "DISP" por cima do botão [2].
Consulte <Notas sobre o Sistema de Tecla Multifunção> (página 9).

2 Entre em modo de controlo de afixação Pressione o botão [2] ("DISP").

3 Seleccione o modo de afixação Pressione o botão [1] ("MODE").

4 Seleccione o tipo de mostrador Prima o botão Controlo para [◀◀] ou [▶▶].

Selecione o mostrador "Display Type C"/
"Display Type D".

5 Entre em modo de selecção de texto Pressione o botão [2] ("TEXT").

6 Seleccione a parte de apresentação de texto Prima o botão Controlo para [FM] ou [AM].

O cursor (▀) desloca-se para a parte de
apresentação de texto seleccionado.

Selecione o texto

Prima o botão Controlo para [◀◀] ou [▶▶].

Consulte a tabela descrita a seguir para os itens
de regulação.

7 Saia do modo de controlo de afixação Pressione o botão [6] ("RTN").



- A informação apresentada na parte superior de apresentação de texto, na parte média de apresentação de texto e na parte inferior de apresentação de texto, pode ser comutada quando for seleccionado "Display Type C".
- A informação apresentada na parte superior de apresentação de texto e na parte inferior de apresentação de texto, pode ser comutada quando for seleccionado "Display Type D".
- A mesma informação não pode ser apresentada na parte superior de apresentação de texto, na parte média de apresentação de texto e na parte inferior de apresentação de texto. No entanto, o mostrador em branco pode ter múltiplas selecções.
- KDC-W7031 não apresenta o analisador de espectro.
- Quando estiver ligado LX-AMP, é apresentado o elemento definido pelo modo de apresentação de LX-AMP.
- O nome do álbum não pode ser exibido num ficheiro WMA. (apenas KDC-W7031)
- O título da música, o nome do artista e o nome do álbum não pode ser apresentado no ficheiro AAC. (apenas o KDC-W7031)

Características gerais

Afixação de texto na parte de afixação de texto superior

Fonte de Sintoniza dor

Informação	Indicação
Nome de Programa de Serviço ou Frequência (FM)	"BAND+ch+PS"
Rádio texto, Nome de Programa de Serviço ou Frequência (FM)	"Radio Text"
Frequência (AM)	"BAND+ch+FREQ"
Analizador de Espectro e Relógio	"Speana/Clock"
Data	"Date"

Fonte Disco externo e CD

Informação	Indicação
Título do disco	"Disc Title"*
Título da faixa	"Track Title"*
Número de faixa e Tempo de reprodução	"P-Time"
Nome do disco	"DNPS"
Analizador de Espectro e Relógio	"Speana/Clock"
Data	"Date"

Em fonte ficheiro áudio

Informação	Indicação
Título da música e Nome do artista	"Title/Artist"*
Nome do álbum e Nome do artista	"Album/Artist"*
Nome da pasta	"Folder Name"
Nome do ficheiro	"File Name"
Número de faixa	"P-Time"
Analizador de Espectro e Relógio	"Speana/Clock"
Data	"Date"

Fonte em espera

Informação	Indicação
Espera	"STANDBY"
Relógio	"Clock"
Data	"Date"

Fonte de Entrada Auxiliar

Informação	Indicação
Nome da entrada auxiliar	"AUX Name"/"AUX EXT"
Analizador de Espectro e Relógio	"Speana/Clock"
Data	"Date"



- É afixado o nome de entrada auxiliar para a Fonte de entrada auxiliar.
- * Se o conteúdo da informação não puder ser apresentado, é apresentado o tempo de reprodução.
- O número da ficheiro no ficheiro áudio apresenta os últimos 3 dígitos quando exceder 1000 músicas (apenas KDC-W8531/W7531).

O mostrador de texto na parte média de apresentação de texto (Display Type C)

Fonte de Sintonizador

Informação	Indicação
Analizador de Espectro e Relógio	"Speana/Clock"
Data	"Date"
Em branco	"Blank"
Rádio texto (FM)	"Radio Text"*

Fonte Disco externo e CD

Informação	Indicação
Analizador de Espectro e Relógio	"Speana/Clock"
Data	"Date"
Em branco	"Blank"
Título do disco	"Disc Title"*
Título da faixa	"Track Title"*
Nome do disco	"DNPS"

Em fonte ficheiro áudio

Informação	Indicação
Analizador de Espectro e Relógio	"Speana/Clock"
Data	"Date"
Em branco	"Blank"
Título da música e Nome do artista	"Title/Artist"*
Nome do álbum e Nome do artista	"Album/Artist"*
Nome da pasta	"Folder Name"
Nome do ficheiro	"File Name"

Fonte em espera

Informação	Indicação
Relógio	"Clock"
Data	"Date"
Em branco	"Blank"

Fonte de Entrada Auxiliar

Informação	Indicação
Analisador de Espectro e Relógio	"Speana/Clock"
Data	"Date"
Em branco	"Blank"



- * Se o conteúdo da informação não puder ser apresentado, é apresentado o logotipo Kenwood.

Afixação de texto na parte de afixação de texto inferior

Fonte de Sintonizador

Informação	Indicação
Indicação	"Indicator"
Analisador de Espectro e Relógio	"Speana/Clock"
Data	"Date"
Em branco	"Blank"
Rádio texto (FM)	"Radio Text"*

Fonte Disco externo e CD

Informação	Indicação
Indicação	"Indicator"
Analisador de Espectro e Relógio	"Speana/Clock"
Data	"Date"
Em branco	"Blank"
Título do disco	"Disc Title"*
Título da faixa	"Track Title"*
Nome do disco	"DNPS"

Em fonte ficheiro áudio

Informação	Indicação
Indicação	"Indicator"
Analisador de Espectro e Relógio	"Speana/Clock"
Data	"Date"
Em branco	"Blank"
Título da música e Nome do artista	"Title/Artist"*
Nome do álbum e Nome do artista	"Album/Artist"*
Nome da pasta	"Folder Name"
Nome do ficheiro	"File Name"

Fonte em espera

Informação	Indicação
Indicação	"Indicator"
Relógio	"Clock"
Data	"Date"
Em branco	"Blank"

Fonte de Entrada Auxiliar

Informação	Indicação
Indicação	"Indicator"
Analisador de Espectro e Relógio	"Speana/Clock"
Data	"Date"
Em branco	"Blank"



- * Se o conteúdo da informação não puder ser apresentado, é apresentado o indicador.

Características gerais

Display Type C/ Display Type D

Seleção da cor da fonte

Seleção da cor da fonte de afixação.

1 Seleccione a secção de função de teclas

Pressione o botão [NEXT].

Pressione repetidamente o botão até que seja exibido "DISP" por cima do botão [2].
Consulte <Notas sobre o Sistema de Tecla Multifunção> (página 9).

2 Entre em modo de controlo de afixação

Pressione o botão [2] ("DISP").

3 Seleccione o modo de afixação

Pressione o botão [1] ("MODE").

4 Seleccione o tipo de mostrador

Prima o botão Controlo para [◀◀] ou [▶▶].

Seleccione o mostrador "Display Type C"/ "Display Type D".

5 Entre em modo Seleção de cor de fonte

Pressione o botão [4] ("COLOR").

6 Seleccione a parte de apresentação de texto

Prima o botão Controlo para [FM] ou [AM].

O cursor (➡) desloca-se para a parte de apresentação de texto seleccionado.

Seleccione a cor da fonte

Prima o botão Controlo para [◀◀] ou [▶▶].

7 Saia do modo de controlo de afixação

Pressione o botão [6] ("RTN").

Função de KDC-W7031

Display Type E

Comutação de mostrador de Analisador G

Comuta o mostrador Analisador G quando o tipo de mostrador for definido em "Display Type E".

(G: gravidade)



- Antes de comutar o mostrador analisador G, é necessário configurar <Definição de nível G-Counter> (página 37) e <Definição de calibração do analisador G> (página 37).

1 Seleccione a secção de função de teclas

Pressione o botão [NEXT].

Pressione repetidamente o botão até que seja exibido "DISP" por cima do botão [2].

Consulte <Notas sobre o Sistema de Tecla Multifunção> (página 9).

2 Entre em modo de controlo de afixação

Pressione o botão [2] ("DISP").

3 Seleccione o modo de afixação

Pressione o botão [1] ("MODE").

4 Seleccione o tipo de mostrador

Prima o botão Controlo para [◀◀] ou [▶▶].

Seleccione o mostrador "Display Type E".

5 Entre em modo selecção de mostrador de analisador G

Pressione o botão [3] ("GMENU")

6 Seleccione o mostrador analisador G

Prima o botão Controlo para [◀◀] ou [▶▶].

Mostrador de sensor G-Force

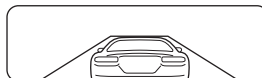

Mostrador de gráfico G

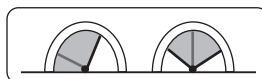

Mostrador medidor G (Gráfico)

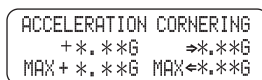

Mostrador medidor G (Texto)



Mostrador contador G



- **Mostrador de gráfico G**
Apresenta as condições de G no sentido horizontal (p.ex; ao dar a curva) pelo gráfico.
- **Mostrador medidor G (Gráfico)**
Apresenta o valor máximo da aceleração G, direcção direita G e direcção esquerda G por valor numérico.
- **Mostrador medidor G (Texto)**
O valor máximo da aceleração G, direcção direita G e direcção esquerda G é apresentado por valor numérico. O valor de G é apenas uma referência por isso pode diferir do valor real.
- **Mostrador contador G**
Acrésceta o ponto do nível de aceleração. O ponto é determinado após um intervalo de 1 hora de condução ou num corte de corrente (ACC desligado), e depois será apresentado pelo gráfico. Além disso, apresenta a média dos dados anteriores na linha. (A escala do gráfico é determinada em conjunto com o maior ponto entre os últimos 10 dados.)
- O valor do mostrador medidor G e o mostrador contador G pode ser reiniciado por <Reiniciar o analisador G> (página 37).

7 Saia do modo de controlo de afixação **Pressione o botão [6] ("RTN").**

Comutação para Mostrador Externo

Comutação da afixação no Mostrador Externo conectado.

1 Seleccione a secção de função de teclas **Pressione o botão [NEXT].**

Pressione repetidamente o botão até que seja exibido "DISP" por cima do botão [2].
Consulte <Notas sobre o Sistema de Tecla Multifunção> (página 9).

2 Entre em modo de controlo de afixação **Pressione o botão [2] ("DISP").**

3 Entre em modo Selecção de mostrador externo

Pressione o botão [5] ("OUT").
É afixado "OEM DISP".

4 Seleccione o mostrador

Prima o botão Controlo para [◀◀] ou [▶▶].
De cada vez que pressionar o botão, a afixação é comutada.

5 Saia do modo de controlo de afixação **Pressione o botão [6] ("RTN").**

Silenciador TEL

O sistema áudio emudece automaticamente quando chega uma chamada.

Quando chega uma chamada

É afixado "CALL".

O sistema áudio entra em pausa.

Escutar o som durante uma chamada

Pressione o botão [SRC].

Desaparece a afixação "CALL" e o sistema áudio torna a ser ligado.

Quando a chamada terminar

Desligue o telefone.

Desaparece a afixação "CALL" e o sistema áudio torna a ser ligado.

Características do rádio

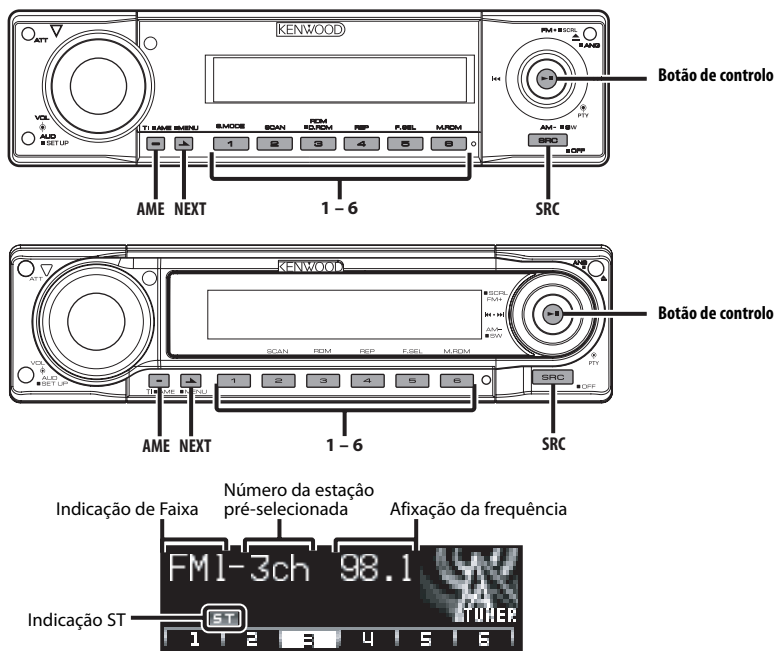

Sintonia

Seleção da Estação.

1 Seleccione a fonte sintonizador

Pressione o botão [SRC].

Selecione o mostrador "TUNER".

2 Seleccione a banda

Prima o botão Controlo para [FM] ou [AM].

De cada vez que o botão é empurrado para [FM], comuta entre as bandas FM1, FM2 e FM3.

3 Sintonize a banda para cima ou para baixo

Prima o botão Controlo para [◀] ou [▶].



- Durante a recepção de estações estéreo a indicação "ST" está ligada.

Função do controlo remoto

Sintonia de Acesso Directo

Introdução da frequência e sintonia.

1 Seleccione a banda

Pressione o botão [FM] ou [AM].

2 Entre em modo Sintonia de Acesso Directo

Pressione o botão [DIRECT] do controlo remoto.

É afixado "----".

3 Introduza a frequência

Pressione os botões numerados do controlo remoto.

Exemplo:

Frequência desejada	Pressione o botão
92,1 MHz (FM)	[0], [9], [2], [1]
810 kHz (AM)	[0], [8], [1], [0]

Cancelar a Sintonia de Acesso Directo

Pressione o botão [DIRECT] do controlo remoto.

Memória de Estações Predefinidas

Memorizar a estação.

1 Seleccione a banda

Prima o botão Controlo para [FM] ou [AM].

2 Seleccione a frequência a memorizar

Prima o botão Controlo para [◀◀] ou [▶▶].

3 Seleccione a secção de função de teclas

Pressione o botão [NEXT].

Pressione repetidamente o botão até que "[1]"

— "[6]" sejam afixados por cima dos botões [1]

— [6].

Consulte <Notas sobre o Sistema de Tecla Multifunção> (página 9).

4 Memorize a frequência

Pressione o botão desejado [1] — [6] durante pelo menos 2 segundos.

A afixação do número predefinido pisca uma vez.

Em cada banda, uma estação pode ser memorizada em cada botão [1] — [6].

Entrada Automática de Memória

Memorizar automaticamente estações com boa recepção.

1 Seleccione a banda para Entrada Automática de Memória

Prima o botão Controlo para [FM] ou [AM].

2 Abra Entrada Automática de Memória

Pressione o botão [AME] durante pelo menos 2 segundos.

Quando forem memorizadas 6 estações que possam ser recepcionadas a Entrada Automática de Memória fecha.



- Quando <AF (Alternative Frequency)> (página 40) estiver ligada, apenas estações RDS serão memorizadas.
- Quando a Entrada Automática de Memória for feita na banda FM2, as estações RDS predefinidas na banda FM1 não serão memorizadas.

Da mesma forma, quando for feita na banda FM3, as estações RDS predefinidas em FM1 ou FM2 não são memorizadas.

Sintonia Predefinida

Chamar as estações em memória.

1 Seleccione a banda

Prima o botão Controlo para [FM] ou [AM].

2 Seleccione a secção de função de teclas

Pressione o botão [NEXT].

Pressione repetidamente o botão até que "[1]"

— "[6]" sejam afixados por cima dos botões [1]

— [6].

Consulte <Notas sobre o Sistema de Tecla Multifunção> (página 9).

3 Chame a estação

Pressione o botão [1] — [6] desejado.

Características do RDS

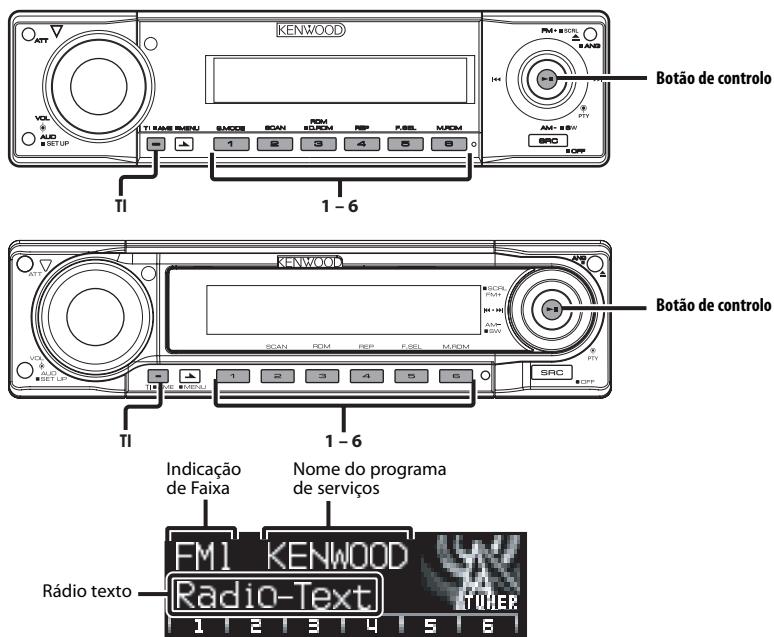

Informações de trânsito

Comutação automática para informações de trânsito quando um boletim de trânsito começa mesmo quando não está a escutar rádio.

Pressione o botão [TI].

De cada vez que o botão é pressionado a função informações de trânsito é ligada e desligada. Quando começa um boletim de trânsito, é afixado "Traffic INFO" e comuta para informações de trânsito.



- Durante a recepção de uma estação AM quando a função informações de trânsito estiver ligada, comuta para uma estação FM.
- Durante a recepção de informações de trânsito o volume ajustado é automaticamente recordado, e a próxima vez que é comutado para informações de trânsito fica automaticamente no volume recordado.

Recepção de outras estações de informações de trânsito

Prima o botão Controlo para [◀◀] ou [▶▶].



- As informações de trânsito podem ser comutadas quando estão na fonte sintonizador. No entanto, não é possível comutar as informações de trânsito durante a recepção do boletim de trânsito recebido de fontes excepto o sintonizador.

Correr Rádio Texto

Correr o rádio texto afixado.

Mantenha premido [FM] do botão de controlo durante pelo menos 1 segundo.

PTY (Program Type)

Seleção do Tipo de Programa e procura de uma estação.

1 Entre em modo PTY

Prima o botão Controlo.

É afixado "PTY Select".



- Esta função não pode ser usada durante a recepção de um boletim de trânsito ou recepção AM.

2 Selecciona o Tipo de Programa

Prima o botão Controlo para [FM] ou [AM].

De cada vez que o botão é empurrado, o tipo de programa comuta como indicado abaixo.

No.	Tipo de Programa	Indicação
1.	Fala	"All Speech"
2.	Música	"All Music"
3.	Notícias	"News"
4.	Assuntos correntes	"Current Affairs"
5.	Informações	"Information"
6.	Desportos	"Sport"
7.	Educação	"Education"
8.	Drama	"Drama"
9.	Cultura	"Cultures"
10.	Ciência	"Science"
11.	Variada	"Varied Speech"
12.	Música pop	"Pop Music"
13.	Rock	"Rock Music"
14.	Música de escuta fácil	"Easy Listening M"
15.	Clássica leve	"Light Classic M"
16.	Clássica séria	"Serious Classics"
17.	Outra música	"Other Music"
18.	Tempo	"Weather & Metr"
19.	Finança	"Finance"
20.	Programas de crianças	"Children's Prog"
21.	Questões sociais	"Social Affairs"
22.	Religião	"Religion"
23.	Entrada de telefone	"Phone In"
24.	Viagens	"Travel & Touring"
25.	Divertimentos	"Leisure & Hobby"
26.	Jazz	"Jazz Music"
27.	Música country	"Country Music"
28.	Música nacional	"National Music"
29.	Música antiga	"Oldies Music"
30.	Música folk	"Folk Music"
31.	Documentários	"Documentary"



- Fala e Música incluem os Tipos de Programa indicados abaixo.
Música : No.12 — 17, 26 — 30
Fala : No.3 — 11, 18 — 25, 31
- O Tipo de Programa pode ser memorizado no botão [1] — [6] e chamado rapidamente. Consulte <Tipo de Programa predefinido> (página 26).
- A linguagem de afixação pode ser alterada. Consulte <Alterar a Linguagem para a Função PTY> (página 27).

3 Procura da estação do Tipo de Programa seleccionado

Prima o botão Controlo para [◀◀] ou [▶▶].

Quando quiser procurar outras estações, empurre novamente [◀◀] ou [▶▶] do botão Controlo.



- Quando o Tipo de Programa seleccionado não for encontrado, é afixado "No PTY". Selecciona outro Tipo de Programa.

4 Saia do modo PTY

Prima o botão Controlo.

Tipo de Programa predefinido

Memorizar o Tipo de Programa no botão de pré-selecção e chamá-lo rapidamente.

Predefinir o Tipo de Programa

1 Selecciona o Tipo de Programa a predefinir

Consulte <PTY (Program Type)> (página 26).

2 Predefina o Tipo de Programa

Pressione o botão desejado [1] — [6] durante pelo menos 2 segundos.

Chamar o Tipo de Programa predefinido

1 Entre em modo PTY

Consulte <PTY (Program Type)> (página 26).

2 Chame o Tipo de Programa

Pressione o botão [1] — [6] desejado.

Alterar a Linguagem para a Função PTY

Seleção da língua de afixação do Tipo de Programa.

1 Entre em modo PTY

Consulte <PTY (Program Type)> (página 26).

2 Entre em Modo de Alteração de Língua Pressione o botão [TI].

3 Seleccione a Língua

Prima o botão Controlo para [FM] ou [AM].

De cada vez que o botão é empurrado, o idioma comuta como indicado abaixo.

Língua	Indicação
Inglês	"English"
Espanhol	"Spanish"
Francês	"French"
Holandês	"Dutch"
Norueguês	"Norwegian"
Português	"Portuguese"
Sueco	"Swedish"
Alemão	"German"

4 Saia de Alterar o modo Língua

Pressione o botão [TI].

Reprodução de Discos Externos

Reprodução de discos colocados no leitor de discos acessório opcional ligada a esta unidade.

Pressione o botão [SRC].

Selecione a indicação do leitor de disco que pretende.

Exemplos de discos:

Indicação	Leitor de disco
"CD Changer"	Carregador CD
"MD Changer"	Carregador MD

Pausa e reprodução

Prima o botão Controlo.

De cada vez que o botão é premido ele pausa e é reproduzido.



- As funções que podem ser usadas, e a informação que pode ser apresentada, variará dependendo dos leitores de discos externos conectados.

Avanço Rápido e Recuo

Avanço Rápido

Mantenha premido em [▶▶] do botão Controlo.

Neste ponto, tire seu dedo do botão para o disco tocar.

Recuo

Mantenha premido em [◀◀] do botão Controlo.

Neste ponto, tire seu dedo do botão para o disco tocar.



- O som não é debitado enquanto o ficheiro áudio é procurado.
- Não podem ser executados avanço e recuo rápidos enquanto um ficheiro AAC é reproduzido. (apenas KDC-W7031)
- Não podem ser executados avanço e recuo rápidos dependendo do formato do ficheiro AAC. (apenas KDC-W8531/W7531)

Busca de Faixa/Ficheiro

Procura de uma música no disco ou na pasta de ficheiro áudio.

Prima o botão Controlo para [◀◀] ou [▶▶].

Função de carregador de discos/ Ficheiro áudio

Busca de Disco/Busca de Pasta

Seleção do disco carregado no carregador de discos ou da pasta gravada no suporte de ficheiros áudio.

Prima o botão Controlo para [FM] ou [AM].

Função de controlo remoto

Busca Directa de Faixa/Ficheiro

Executar Busca de Faixa/Ficheiro introduzindo o número de faixa/ficheiro.

1 Introduza o número de faixa/ficheiro

Pressione o botão numerado do controlo remoto.



- A busca directa de ficheiros pode ser seleccionada até 999. (apenas KDC-W8531/W7531)

2 Execute a Busca de Faixa/Ficheiro

Pressione o botão [◀◀] ou [▶▶].

Cancelar a Busca Directa de Faixa/Ficheiro

Pressione o botão [▶II].

Função de carregadores de discos com controlo remoto

Busca Directa de Disco

Fazer Procura de Disco introduzindo o número de disco.

1 Introduza o número do disco

Pressione o botão numerado do controlo remoto.

2 Execute a Busca do Disco

Pressione o botão [+] ou [-].

Cancelar a Busca Directa de Disco

Pressione o botão [▶II].

Repetir Faixa/Ficheiro/Disco/Pasta

Repetição da música no Carregador de discos ou da pasta de ficheiros áudio que está a escutar.

1 Seleccione a secção de função de teclas Pressione o botão [NEXT].

Pressione repetidamente o botão até que seja exibido "REP" por cima do botão [4].
Consulte <Notas sobre o Sistema de Tecla Multifunção> (página 9).

2 Liga/Desliga Repetir Reprodução Pressione o botão [4] ("REP").

De cada vez que o botão é pressionado a Repetição de Reprodução comuta como indicado a seguir.

Fonte Disco externo e CD

Repetir reprodução	Indicação
Repetir Faixa (Função do carregador de discos)	"Repeat ON" ("Track Repeat ON")
Repetir Disco (Função do carregador de discos)	"Disc Repeat ON"
DESLIGADO	"Repeat OFF"

Em fonte ficheiro áudio

Repetir reprodução	Indicação
Repetir Ficheiro	"File Repeat ON"
Repetir Pasta	"Folder Repeat ON"
DESLIGADO	"Repeat OFF"

Busca de Reprodução

Reprodução da primeira parte de cada música do disco ou da pasta de ficheiros áudio que está a escutar e procura da música que quer escutar.

1 Seleccione a secção de função de teclas Pressione o botão [NEXT].

Pressione repetidamente o botão até que seja exibido "SCAN" por cima do botão [2].
Consulte <Notas sobre o Sistema de Tecla Multifunção> (página 9).

2 Iniciar a Busca de Reprodução Pressione o botão [2] ("SCAN").

É afixado "Scan ON"/"Track Scan ON".

3 Cancele-o quando a música que quer escutar está a ser reproduzida Pressione o botão [2].

Reprodução Aleatória

Reproduz todas as músicas do disco ou pasta de ficheiros áudio em ordem aleatória.

1 Seleccione a secção de função de teclas Pressione o botão [NEXT].

Pressione repetidamente o botão até que seja exibido "RDM" por cima do botão [3].
Consulte <Notas sobre o Sistema de Tecla Multifunção> (página 9).

2 Ligar/Desligar a Reprodução Aleatória Pressione o botão [3] ("RDM").

De cada vez que o botão é premido, a Reprodução Aleatória é ligada e desligada.
Quando este está ligado, é afixado "Random ON".



- Quando o botão Controlo for empurrado para [▶▶], começa a música aleatória seguinte.

Função de carregador de discos

Reprodução Aleatória de Magazine

Reproduz as músicas de todos os discos do carregador por ordem aleatória.

1 Seleccione a secção de função de teclas Pressione o botão [NEXT].

Pressione repetidamente o botão até que seja exibido "M.RDM" por cima do botão [6].
Consulte <Notas sobre o Sistema de Tecla Multifunção> (página 9).

2 Ligar/Desligar a Reprodução Aleatória de Carregador Pressione o botão [6] ("M.RDM").

De cada vez que o botão é premido, a reprodução aleatória de carregador é ligada ou desligada.

Quando este está ligado, é afixado "Magazine RDM ON".



- Quando o botão Controlo for empurrado para [▶▶], começa a música aleatória seguinte.

Função de KDC-W8531/KDC-W7531
Função do ficheiro áudio

Reprodução aleatória de disco

Reproduzir aleatoriamente de todos os ficheiros áudio gravados no disco.

1 Seleccione a secção de função de teclas Pressione o botão [NEXT].

Pressione repetidamente o botão até que seja exibido "RDM" por cima do botão [3].
Consulte <Notas sobre o Sistema de Tecla Multifunção> (página 9).

2 Liga a reprodução aleatória do disco Pressione o botão [3] ("RDM") durante pelo menos 1 segundo.

Quando este está ligado, é afixado "Disc Random ON".

Cancelar a reprodução aleatória do disco Pressione o botão [3] ("RDM").



- Quando o botão Controlo for empurrado para [▶▶], começa a música aleatória seguinte.

Função do ficheiro áudio

Seleção de Pasta

Seleção rápida da pasta que pretende escutar.

1 Seleccione a secção de função de teclas Pressione o botão [NEXT].

Pressione repetidamente o botão até que seja exibido "FSEL" por cima do botão [5].
Consulte <Notas sobre o Sistema de Tecla Multifunção> (página 9).

2 Entre em modo de Seleção de Pasta Pressione o botão [5] ("FSEL").

É afixado "Select Mode".

Durante o modo Seleccionar a informação da pasta é afixada como indicado a seguir.

Afixação do número da pasta

Apresenta o número na pasta correspondente à pasta seleccionada no momento.



Afixação do nome da pasta

Apresenta o nome da pasta actual.



- Não funciona quando <Reprodução aleatória de disco> (página 31) estiver ligada.

3 Seleccione o nível da pasta*

Prima o botão Controlo para [FM] ou [AM].

Com o botão [FM] move um nível para baixo e com o botão [AM] um nível para cima.

Seleccionar uma pasta no mesmo nível

Prima o botão Controlo para [◀◀] ou [▶▶].

Com [◀◀] do botão de Controlo, desloca-se para a pasta anterior, e com [▶▶] do botão de Controlo para a pasta seguinte.

Voltar ao nível superior*

Pressione o botão [3] ("HOME").



- * É possível operar quando <Comutar o modo de reprodução> (página 32) estiver definido em "Folder Mode" durante a reprodução de discos ACDrive. (KDC-W8531/W7531)

Correr a indicação do nome da pasta

Pressione o botão [SCRL].

4 Decida qual a pasta a reproduzir

Pressione o botão [1] ("OK").

O modo de selecção de pasta é cancelado e o ficheiro áudio na pasta apresentada é reproduzido.

Cancelamento do modo de Seleção de Pasta

Pressione o botão [2] ("EXIT").

Funções de controlo de CD/Ficheiro áudio/Disco externo

Função de KDC-W8531/KDC-W7531
Função do disco ACDrive

Comutar o modo de reprodução

Disponibiliza a ordem de reprodução das músicas por categorias.

1 Seleccione a secção de função de teclas Pressione o botão [NEXT].

Pressione repetidamente o botão até que seja exibido "S.MODE" por cima do botão [1].
Consulte <Notas sobre o Sistema de Tecla Multifunção> (página 9).

2 Seleccione o modo reprodução

Pressione o botão [1] ("S.MODE").

Each time the button is pressed, the Play mode switches as follows.

Modo de reprodução	Categoria que deve ser arrumada
"Play List Mode"	Reproduzir por ordem da lista.
"Genre Mode"	Por género.
"Artist Mode"	Por artista.
"Album Mode"	Por álbum.
"Folder Mode"	Ao lado da pasta gravada em disco.



- A informação de categoria de cada música são os dados registados no gestor de média quando o disco ACDrive está a ser gerado.
- O anúncio quando o modo é comutado pode ser cancelado por <Índice de voz> (página 42).
- O avanço da informação de modo reprodução pode ser seleccionado pelas teclas [AM] e [FM].

Função de KDC-W8531/KDC-W7531
Função do disco ACDrive

Procura de letra

A música que pretende reproduzir pode ser procurada seleccionando a inicial do nome do género, nome do artista ou nome do álbum.

1 Seleccione a secção de função de teclas Pressione o botão [NEXT].

Pressione repetidamente o botão até que seja exibido "S.MODE" por cima do botão [1].
Consulte <Notas sobre o Sistema de Tecla Multifunção> (página 9).

2 Entre em modo busca de letra

Pressione o botão [1] ("S.MODE") durante pelo menos 1 segundo.



- Não funciona quando <Reprodução aleatória de disco> (página 31) estiver ligada.
- Esta função está disponível apenas quando o modo reprodução estiver definido em género, artista ou álbum.

Cancelar a busca de letra

Pressione o botão [1] ("EXIT").

3 Inicie a busca de letra

Prima o botão Controlo para [◀◀] ou [▶▶].

A inicial do nome de género, nome de artista ou nome de álbum é apresentada e lida por ordem.



- O anúncio da inicial pode ser cancelado por <Índice de voz> (página 42).
- Quando o botão de controlo é empurrado ao contrário de [◀◀] ou [▶▶] durante a busca de letra, a inicial é apresentada e lida por ordem inversa.
- Quando a busca de letra for iniciada, não pode ser cancelada.

4 Seleccione a música a reproduzir

Prima o botão controlo quando a inicial da música que procura é apresentada e lida.

O grupo inicial seleccionado é reproduzido.



- Uma categoria com marcas ou letras que não possam ser lidas não pode ser seleccionada.

Correr Texto/Título

Rolar o texto do CD, do ficheiro áudio ou o título do MD apresentado.

Mantenha premido [FM] do botão de controlo durante pelo menos 1 segundo.

Nomear Disco (DNPS)

Atribuir um título a um CD.

1 Reproduza o disco a que quer atribuir um nome



- Não pode ser anexo um título ao MD ou ao suporte de ficheiro áudio.

2 Entre em modo Menu

Pressione o botão [MENU] durante pelo menos 1 segundo.

É afixado "Menu".

3 Seleccione o modo de Definição de nome

Prima o botão Controlo para [FM] ou [AM].

Seleccione o mostrador "Name Set".

4 Entre em Modo de Definição de Nome

Prima o botão Controlo durante pelo menos 1 segundo.

5 Mova o cursor para a posição de introdução do caractere

Prima o botão Controlo para [◀◀] ou [▶▶].

6 Seleccione o tipo de caractere

Prima o botão Controlo.

De cada vez que o botão é premido, o tipo de caracteres comuta como indicado abaixo.

Tipo de caractere

Alfabeto maiúsculas

Alfabeto minúsculas

Números e símbolos

Caracteres especiais (Caracteres acentuados)

7 Seleccione os caracteres

Prima o botão Controlo para [FM] ou [AM].



- Os caracteres podem ser introduzidos usando um controlo remoto com botões numerados. Exemplo: Se é introduzido "DANCE". (apenas KDC-W8531)

Caractere	Botão	No de Vezes Pressionado
"D"	[3]	1
"A"	[2]	1
"N"	[6]	2
"C"	[2]	3
"E"	[3]	2

8 Repita os passos 5 a 7 e atribua um nome.

9 Saia do modo Menu

Pressione o botão [MENU].



- Quando o funcionamento parar durante 10 segundos o nome nesse momento é registado, e o modo Definição de Nome é fechado.
- Suportes a que pode atribuir nomes
 - Leitor de CD interno: 10 discos
 - Carregador/ leitor de CD externo: Varia de acordo com o carregador/ leitor de CD. Consulte o manual do carregador/ leitor de CD.
- O nome de um CD pode ser alterado pela mesma operação usada para o nomear.

Sistema de Menu

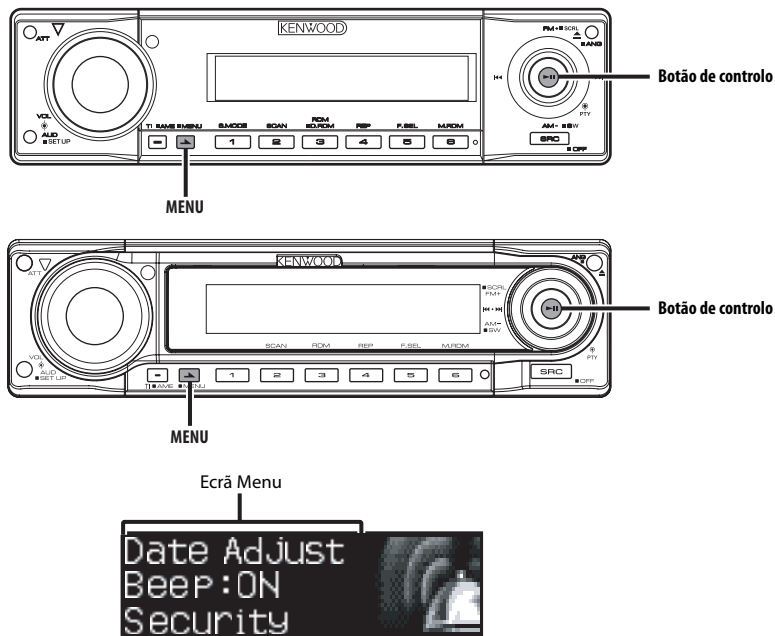

Sistema de Menu

Funções de regulação durante o funcionamento, som bip etc.

O método de operação básica do sistema de menu é explicado aqui. A referência para os elementos de Menu e o conteúdo das suas regulações está após a explicação desta operação.

1 Entre em modo Menu

Pressione o botão [MENU] durante pelo menos 1 segundo.

É afixado "Menu".

2 Selecciono o elemento de menu

Prima o botão Controlo para [FM] ou [AM].

Exemplo: Quando quiser definir o som do bip seleccione o mostrador "Beep".

3 Defina o elemento do menu

Prima o botão Controlo para [◀◀] ou [▶▶].

Exemplo: Quando "Beep" estiver seleccionado, de cada vez que o botão é empurrado, comuta "Beep : ON" ou "Beep : OFF". Selecciono um deles como configuração.

Pode continuar voltando ao passo 2 e regular outros elementos.

4 Saia do modo Menu

Pressione o botão [MENU].



- Quando outros elementos que são aplicáveis ao método de operação básica acima são afixados depois o conteúdo da sua regulação é introduzido. (Normalmente a regulação mais elevada da tabela é a regulação original). Além disso, a explicação dos elementos que não são aplicáveis (<Ajuste Manual do Relógio> etc.) é introduzida passo a passo.
- É o item quando o item de menu da parte média de apresentação de texto é seleccionada.

Em modo espera

Código de Segurança

Dado que é necessária autorização do Código de Segurança quando ele é removido do veículo, a personalização desta unidade utilizando o Código de Segurança é uma ajuda para a prevenção do roubo.



- A definição do código de segurança pode ser feita quando <Definição de modo demonstração> (página 44) estiver desligado.
- Quando a função Código de Segurança é activada, não pode ser cancelada.
Note, o seu Código de Segurança é o número de 4 dígitos inscrito no seu "Car Audio Passport" neste conjunto.

1 Entre em modo Espera

Pressione o botão [SRC].

Selecione o mostrador "STANDBY".

2 Entre em modo Menu

Pressione o botão [MENU] durante pelo menos 1 segundo.

Quando "Menu" é afixado, "Security" é afixado.

3 Entre em modo Código de Segurança

Prima o botão Controlo durante pelo menos 1 segundo.

Quando "Enter" é afixado, "Security" é afixado.

4 Selecione os dígitos a introduzir

Prima o botão Controlo para [◀◀] ou [▶▶].

5 Selecione os números do Código de Segurança

Prima o botão Controlo para [FM] ou [AM].

6 Repita os passos 4 e 5, e complete o Código de Segurança.

7 Confirme o Código de Segurança

Prima o botão controlo durante pelo menos 3 segundos.

Quando "Re-Enter" é afixado, "Security" é afixado.

8 Execute as operações dos passos 4 a 7, e volte a introduzir o código de segurança.

É afixado "Approved".

A função Código de Segurança é activada.



- Se introduzir um Código diferente do seu Código de Segurança, terá de começar de novo a partir do passo 4.

Pressione o botão Reiniciar e quando ele for removido da fonte de alimentação da bateria

1 Ligue a alimentação.

2 Execute as operações dos passos 4 a 7, e volte a introduzir o código de segurança.

É afixado "Approved".

A unidade pode ser usada.



- Se for introduzido um código incorrecto, é afixado "Waiting", e é gerado o tempo de entrada proibida indicado abaixo.
Após decorrido o tempo de entrada proibida, é afixado "Security", e a entrada pode ser feita.

Número de vezes que o código incorrecto foi introduzido	Tempo de entrada proibida
1	—
2	5 minutos
3	1 hora
4	24 horas

Em modo espera

Som Sensor de Toque

Ligar e desligar o som de confirmação de operação (som bip).

Indicação	Ajuste
"Beep: ON"	É ouvido um bip.
"Beep: OFF"	O bip é cancelado.

Em modo espera

Ajuste Manual do Relógio



- Este ajuste pode ser efectuado quando <Sincronizar o Relógio> (página 36) estiver desligado.

1 Selecione o modo Ajuste de Relógio

Prima o botão Controlo para [FM] ou [AM].

Selecione o mostrador "Clock Adjust".

2 Entre em modo de ajuste de relógio

Prima o botão Controlo durante pelo menos 1 segundo.

A afixação do relógio pisca.

3 Acerte as horas

Prima o botão Controlo para [FM] ou [AM].

Ajuste os minutos

Prima o botão Controlo para [◀◀] ou [▶▶].

4 Saia de modo de ajuste de relógio

Pressione o botão [MENU].

Sistema de Menu

Em modo espera

Ajuste de Data

- 1 Seleccione o modo Ajuste de Data**
Prima o botão Controlo para [FM] ou [AM].
Selecione o mostrador "Date Adjust".
- 2 Entre em modo de Ajuste de Data**
Mantenha premido [◀◀] ou [▶▶] do botão de controlo durante pelo menos 1 segundo.
A afixação da data pisca.
- 3 Seleccione o elemento (dia, mês, ou ano) a ajustar**
Prima o botão Controlo para [◀◀] ou [▶▶].
Os elementos que estão a piscar são elementos que podem ser ajustados.
- 4 Ajuste cada elemento**
Prima o botão Controlo para [FM] ou [AM].
- 5 Repita a operação do passo 3 e 4 e acerte a data.**
- 6 Sair do modo Ajuste de Data**
Pressione o botão [MENU].

Em modo espera

Modo Data

Definir o formato de data.

- 1 Seleccione o modo Data**
Prima o botão Controlo para [FM] ou [AM].
Selecione o mostrador "Date Mode".
- 2 Seleccione o formato da data**
Prima o botão Controlo para [◀◀] ou [▶▶].
- 3 Saia do modo Menu**
Pressione o botão [MENU].

Em modo espera

Sincronizar o Relógio

Sincronizar os dados de horas da estação RDS e o relógio desta unidade.

Indicação	Ajuste
"SYNC : ON"	Sincroniza a hora.
"SYNC : OFF"	Ajusta a hora manualmente.



- Demora 3 ou 4 minutos para sincronizar o relógio.

Em modo espera

DSI (Disabled System Indicator)

Uma indicação vermelha piscará na unidade depois do painel ser removido, alertando potenciais ladrões.

Indicação	Ajuste
"DSI : ON"	O LED pisca.
"DSI : OFF"	O LED é desligado.

Em modo espera

Iluminação Seleccionável

Seleccionar a cor de iluminação do botão como vermelha ou verde.

Indicação	Ajuste
"Button : Red"	A cor de iluminação é vermelha.
"Button : Green"	A cor de iluminação é verde.

Em modo espera

Redutor de iluminação

Redução automática da iluminação do mostrador desta unidade quando o interruptor das luzes do veículo é ligado.

Indicação	Ajuste
"Dimmer : ON"	A iluminação do mostrador é reduzida.
"Dimmer : OFF"	A iluminação do mostrador não é reduzida.

Função de KDC-W7031

Em modo espera

Comutação do preout

Ligação da saída preout entre a traseira e o subwoofer. (No subwoofer transmite sem o efeito do controlo do fader.)

Indicação	Ajuste
"SWPRE : Rear"	Preout traseiro.
"SWPRE : Sub-W"	Preout do subwoofer.

Em modo espera

Definição do amp incorporado

Amplificador incorporado é controlado. Desligando este controlo aumenta a qualidade preout.

Indicação	Ajuste
"AMP : ON"	O amplificador incorporado é activado.
"AMP : OFF"	O amplificador incorporado é desactivado.

Função de KDC-W7031

Em modo espera

Definição de nível G-Counter

Definição de nível G-Counter. Definição do nível de acordo com os tipos de veículos.

Indicação	Ajuste
"G-Counter: Level1"	Contador sobe com facilidade.
"G-Counter: Level2"	:
"G-Counter: Level3"	Contador sobe com dificuldade.



- No caso de menos aceleração, defina-o em "G-Counter: Level1". No caso de aceleração frequente, defina-o em "G-Counter: Level3".

Função de KDC-W7031

Em modo espera

Reiniciar o analisador G

Reinicia o valor do medidor G e do contador G.

1 Seleccione o modo reiniciar o analisador G

Prima o botão Controlo para [FM] ou [AM].

Seleccione o mostrador "G-Reset".

2 Entre em modo reiniciar o analisador G

Prima o botão Controlo durante pelo menos 1 segundo.

3 Seleccione o elemento reiniciar

Prima o botão Controlo para [FM] ou [AM].

"G-Meter Reset": Reiniciar o valor do medidor G.

"G-Counter Reset": Reiniciar o valor do contador G.

4 Reiniciar o valor

Prima o botão Controlo durante pelo menos 2 segundos.

É afixado "Reset OK".

5 Saia do modo reiniciar o analisador G

Pressione o botão [MENU].

Função de KDC-W7031

Em modo espera

Definição de calibração do analisador G

O analisador G necessita de calibração para aceleração horizontal e travagem.



- A detecção dos sentidos horizontal e a direito deve ser efectuada num local horizontal para seguir a direito.

1 Estacione o veículo num local horizontal

2 Seleccione o modo de definição de calibração do analisador G

Prima o botão Controlo para [FM] ou [AM].

Seleccione o mostrador "G-Calibration".

3 Entre em modo de definição de calibração do analisador G

Prima o botão Controlo durante pelo menos

1 segundo.

É afixado "Stop".

4 Inicie a calibração da direcção horizontal

Prima o botão Controlo.

Logo que apareça "Move Forward" no visor, a viatura deve avançar.

5 Inicie a calibração da direcção a direito

Quando a viatura segue a direito, a calibração da direcção a direito inicia automaticamente.



- A fim de operar a detecção da direcção em linha recta.

Quando terminar a calibração, é apresentado "Calibration OK".



- Se não tiver completado a calibração, é apresentado "No Calibration". Nesse caso, repita os passos de 1 a 6.

6 Saia do modo de definição de calibração do analisador G

Pressione o botão [MENU].

Sistema de Menu

Função de KDC-W7031
Em modo espera

Cronómetro analisador G

O controlo do cronómetro pode ser iniciado pela função analisador G.



- Não use o cronómetro G-Analyzer em vias públicas.

1 Seccione o modo cronómetro analisador G

Prima o botão Controlo para [FM] ou [AM].

Seccione o mostrador "Stop Watch".

2 Entre em modo cronómetro analisador G

Prima o botão Controlo durante pelo menos 1 segundo.

É afixado "Stop".

3 Entre em modo contador pronto

Prima o botão Controlo.

É afixado "Ready".

4 Inicie a contagem

Quando G no sentido vertical é detectado durante o movimento, a contagem é automaticamente iniciada.

É afixado "Running".



- Também pode iniciar o contador premindo o botão de controlo.

5 Pare a contagem

Prima o botão Controlo.

É afixado "Stop".



- O controlo será novamente iniciado quando acelerar ou premir o botão controlo.
Execute a operação a seguir ao passo 3.

Quando reinicia a contagem

(Enquanto é apresentado "Stop")

Prima o botão Controlo durante pelo menos 2 segundos.



- A reiniciação da contagem pode ser feita quando a contagem estiver parada.

6 Saia de modo cronómetro G

Pressione o botão [MENU].



- Quando é apresentado "Running" (contado), a contagem é continuada ainda que o modo cronómetro G seja terminado. Se quiser parar a contagem, entre em modo menu e depois prima o botão controlo.
- Quando a alimentação estiver desligada (p.ex; ACC OFF) durante a contagem, o valor de 1 segundo ou menos será "00".

Diferente de modo espera/

Quando o sistema de zona dupla estiver ligado

Definição do Sistema de Zona Dupla

Ajuste do som do canal da frente e do canal de trás no Sistema de Zona Dupla.

Indicação	Ajuste
"Zone 2 : Rear"	Sub fonte (Fonte de entrada auxiliar) é para ser o canal de trás.
"Zone 2 : Front"	Sub fonte (Fonte de entrada auxiliar) é para ser o canal da frente.

Diferente de modo espera

B.M.S. (Bass Management System)

Ajuste o nível de aumento de graves do amplificador externo usando a unidade principal.

Indicação	Ajuste
"AMP Bass : Flat"	Nível de aumento de graves é neutro.
"AMP Bass : +6"	Nível de aumento de graves é baixo (+6dB).
"AMP Bass : +12"	Nível de aumento de graves é médio (+12dB).
"AMP Bass : +18"	Nível de aumento de graves é alto (+18dB).



- Consulte o catálogo ou o manual de instruções sobre os amplificadores de potência que podem ser controlados a partir desta unidade.
- Para os amplificadores existe o modelo que pode ser regulado desde Neutro até +18 dB, e o modelo que pode ser regulado desde Neutro até +12 dB. Quando estiver ligado um amplificador que apenas possa ser regulado a +12, mesmo que seja seleccionado "AMP Bass : +18" isto não funcionará correctamente.

Diferente de modo espera

B.M.S. Compensação de Frequência

Regulação da frequência central aumentada por B.M.S.

Indicação	Ajuste
"AMP FREQ : Normal"	Aumento com a frequência central normal.
"AMP FREQ : Low"	Diminuição da frequência central normal 20%.

Com ligação de unidade LX AMP

Controlo AMP

É possível controlar o LX AMP ligado à unidade.

1 Seleccione o modo de controlo do AMP

Prima o botão Controlo para [FM] ou [AM].

Seleccione o mostrador "AMP Control".

2 Introduza o modo de controlo do AMP

Prima o botão Controlo durante pelo menos 1 segundo.

3 Seleccione o item de controlo do AMP para ajuste

Prima o botão Controlo para [FM] ou [AM].



- Para detalhes do item de controlo do AMP, consulte o manual de instruções anexo ao LX AMP.

4 Ajuste o modo de controlo do AMP

Prima o botão Controlo para [◀◀] ou [▶▶].

5 Sair do modo de controlo do AMP

Pressione o botão [MENU].



- Não pode utilizar a operação LX AMP durante o modo de espera.

Boletim de Notícias com Regulação de Limite de Tempo

Comuta automaticamente quando um boletim de notícias começa mesmo se não está a escutar rádio. Além disso, o intervalo de tempo em que a interrupção é proibida pode ser definido.

Indicação e ajuste

"News : OFF"
"News : 00min"
⋮
"News : 90min"

Quando "News : 00min" — "News : 90min" estiver definido, a função Interrupção de Boletim de Notícias está ligada.

Quando o boletim de notícias começa, "News" é afixado, e comuta para o boletim de notícias.



- Se escolher a regulação "News : 20min", mais nenhum boletim de notícias será recebido durante 20 minutos após a recepção do primeiro.
- O volume dos noticiários tem o mesmo nível do definido para <Informações de trânsito> (página 25).
- Esta função é apenas disponível se a estação desejada enviar código PTY para boletins de notícias ou pertencer à Rede <Enhanced Other Network> enviando código PTY para boletins de notícias.
- Quando a função Interrupção por Boletim de Notícias estiver ligada, comuta para uma estação FM.

Em Modo Sintonizador

Busca Local

Apenas estações com boa recepção são procuradas em sintonia de procura automática.

Indicação	Ajuste
"Local Seek : OFF"	A função de busca local está desligada.
"Local Seek : ON"	A função de busca local está ligada.

Em Modo Sintonizador

Modo Sintonia

Define o modo de sintonia.

Modo de sintonia	Indicação	Operação
Auto busca	"Seek Mode : Auto1"	Procura automática de uma estação.
Busca de estação predefinida	"Seek Mode : Auto2"	Procura pela ordem as estações na Memória.
Manual	"Seek Mode : Manual"	Controlo de sintonia manual normal.

AF (Alternative Frequency)

Quando houver má recepção, automaticamente comuta para outra frequência transmitindo o mesmo programa na mesma rede RDS com melhor recepção.

Indicação	Ajuste
"AF : ON"	A função AF está ligada.
"AF : OFF"	A função AF está desligada.

Quando a função AF está ligada, a indicação "RDS" fica ligada.



- Quando não estiverem disponíveis outras estações com recepção mais forte para o mesmo programa na rede RDS, poderá ouvir a transmissão recebida com interrupções. Nesse caso desligue a função AF.

Restrição de Região RDS (Função de Região Restrita)

Poderá escolher se quer ou não restringir os canais RDS, recebidos com a função AF para uma rede em particular, numa região específica.

Indicação	Ajuste
"Regional : ON"	A Função de Região Restrita está ligada.
"Regional : OFF"	A Função de Região Restrita está desligada.



- Sem a função restritiva AF para a região e rede especificada, está configurado para procurar a estação com boa recepção na mesma rede RDS.

Auto Explorar TP

Quando a função TI estiver ligada e forem experimentadas más conduções de recepção ao escutar uma estação de informações de trânsito, será procurada automaticamente outra estação de informações de trânsito com melhor recepção.

Indicação	Ajuste
"Auto TP Seek : ON"	A função Auto Busca TP está ligada.
"Auto TP Seek : OFF"	A função Auto Busca TP está desligada.

Em Recepção FM

Recepção Monofónica

O ruído pode ser reduzido quando as transmissões estéreo forem recebidas como monofónicas.

Indicação	Ajuste
"MONO : OFF"	A recepção monofónica está desligada.
"MONO : ON"	A recepção monofónica está ligada.

Regulação da Afixação de Entrada Auxiliar e Nomear Disco

Para seleccionar o visor quando comutado para a fonte de entrada auxiliar. Para Nomear o Disco consulte <Nomear Disco (DNPS)> (página 33).

1 Seleccione a fonte de entrada Auxiliar

Pressione o botão [SRC].

Selecione o mostrador "AUX"*/"AUX EXT".

2 Entre em modo Menu

Pressione o botão [MENU] durante pelo menos 1 segundo.

É afixado "Menu".

3 Seleccione o modo de Regulação de afixação de entrada auxiliar

Prima o botão Controlo para [FM] ou [AM].

Selecione o mostrador "Name Set".

4 Entre em modo de Regulação de afixação de entrada auxiliar

Prima o botão Controlo durante pelo menos 1 segundo.

É apresentada a Afixação de entrada auxiliar actualmente seleccionada.

5 Seleccione a Afixação de entrada auxiliar

Prima o botão Controlo para [◀◀] ou [▶▶].

De cada vez que o botão é pressionado a afixação comuta como indicado a seguir.

- "AUX"*/"AUX EXT"
- "DVD"
- "PORTABLE"
- "GAME"
- "VIDEO"
- "TV"

6 Saia do modo menu

Pressione o botão [MENU].



- * Função de KDC-W8531/W7531
- Quando a operação for interrompida durante 10 segundos, o nome nesse momento é registado e o modo de definição de mostrador de entrada auxiliar fecha.
- O mostrador de entrada auxiliar pode ser definido apenas quando for usada a entrada auxiliar incorporada ou a entrada auxiliar opcional KCA-S210A.

Correr Texto

Regulação do correr de texto afixado.

Indicação	Ajuste
"Scroll : Manual"	Não corre.
"Scroll : Auto"	Corre quando o mostrador muda.



- O texto corrido é apresentado a seguir.
 - Texto CD
 - Nome da pasta/ Nome do ficheiro/ Título da música/ Nome do artista/ Nome do álbum
 - Título MD
 - Rádio texto

Função de KDC-W8531/KDC-W7531
Em modo espera

Regulação de Entrada Auxiliar Incorporada

Regule a função de Entrada Auxiliar Incorporada.

Indicação	Ajuste
"Built in AUX : OFF"	Quando seleccionar a fonte não há Entrada Auxiliar.
"Built in AUX : ON"	Quando seleccionar a fonte há Entrada Auxiliar.

Em modo espera

Temporizador de Desligar a Alimentação

Regulação do temporizador para desligar automaticamente a alimentação desta unidade quando ao modo Espera continua. A utilização desta regulação poderá economizar energia da bateria do veículo.

Indicação	Ajuste
"Power OFF : - - - -"	A função Temporizador de Desligar a Alimentação está desligada.
"Power OFF 20min" (Regulação original)	Desliga a alimentação ao fim de 20 minutos.
"Power OFF 40min"	Desliga a alimentação ao fim de 40 minutos.
"Power OFF 60min"	Desliga a alimentação ao fim de 60 minutos.



- Esta regulação é feita depois de regular <Código de Segurança> (página 34).

Em modo espera

Leitura de CD regulada

Quando existe um problema ao reproduzir um CD com formato especial, esta regulação força a reprodução do CD.

Indicação	Ajuste
"CD Read : 1"	Reproduzir CD e ficheiro áudio.
"CD Read : 2"	Reprodução forçada CD.



- A definição "CD Read : 2" não pode reproduzir ficheiro áudio. Alguns CDs de música poderão não ser reproduzidos mesmo em modo "CD Read : 2".

Sistema de Menu

Função de KDC-W8531

Em modo espera

Descarregar imagens

Descarregar filmes e fundos. As imagens descarregadas podem ser usadas para o mostrador desta unidade.

1 Introduza um CD-R/CD-RW.

Introduza um CD-R/CD-RW contendo ficheiros a ser descarregados nesta unidade.

Consulte <Reprodução de CD & ficheiros áudio> (página 28) para detalhes.

O nosso site <http://www.kenwood.net-disp.com> descreve como fazer CD-R/CD-RW.

2 Entre em modo Espera

Pressione o botão [SRC].

Selecione o mostrador "STANDBY".

3 Entre em modo Menu

Pressione o botão [MENU] durante pelo menos 1 segundo.

É afixado "Menu".

4 Selecione o modo de descarregamento

Prima o botão Controlo para [FM] ou [AM].

Selecione o mostrador "DISP Data DL".

5 Introduza o modo de descarregamento

Prima o botão Controlo durante pelo menos 1 segundo.

É afixado "File Check!!".

6 Selecione os ficheiros a serem descarregados

Prima o botão Controlo para [◀◀] ou [▶▶].

7 Inicie o descarregamento

Prima o botão Controlo durante pelo menos 2 segundos.

É afixado "Downloading".

Quando terminar o descarregamento, é exibido "Finished Download".



- O descarregamento de uma imagem pode levar até 10 minutos.

Nível de Gradação

Quantidade



Cancelamento da Descarga

Pressione o botão [MENU].

8 Saia do modo de descarregamento

Pressione o botão [MENU].



- Não opere esta unidade enquanto é exibido "Downloading" para evitar que os dados sejam danificados.
- Número de ficheiros que podem ser descarregados.
 - Filme descarregado: 1 ficheiro
 - Fundo: 1 ficheiro
- Quando é descarregado um novo filme, este é gravado por cima do filme presentemente descarregado.

Da mesma forma, quando é descarregado um novo fundo, é gravado por cima do fundo presentemente descarregado.

Não há forma de apagar as imagens descarregadas.
- As imagens descarregadas podem ser usadas no mostrador.

<Comutação de mostrador parte gráfica/Analizador de espectro> (página 15)

<Selecionar fundo> (página 15)
- Quando não conseguir descarregar imagens para esta unidade, poderá existir um problema com o método de escrita do CD-R/CD-RW.

Consulte o site <http://www.kenwood.net-disp.com>, e torne a gravar o CD-R/CD-RW.

Função de KDC-W8531/KDC-W7531

Função do disco ACDrive

Índice de voz

Definição do anúncio durante a reprodução do disco ACDrive.

Display	Setting
"Voice Index : ON"	Guia é anunciado.
"Voice Index : OFF"	Para não ser anunciado.

*Função de KDC-W8531/KDC-W7531
Em modo CD*

Apresentação da versão do programa do ACDrive

Apresentação da versão do programa com a função ACDrive.

- 1 Seleccione o modo de apresentação da versão do programa**
Prima o botão Controlo para [FM] ou [AM].
Seleccione o mostrador "ACD F/W Version".
- 2 Apresenta a versão do programa do ACDrive**
Prima o botão Controlo para [◀◀] ou [▶▶].

*Função de KDC-W8531/KDC-W7531
Em modo CD*

Apresentação da ID única

Apresentação do número de série de cada produto.

- 1 Seleccione o modo de apresentação de ID único**
Prima o botão Controlo para [FM] ou [AM].
Seleccione o mostrador "ACD Unique ID".
- 2 Apresentar a ID única**
Prima o botão Controlo para [◀◀] ou [▶▶].

Diferente de modo espera

Memória de predefinição áudio

Registar o valor definido pelo controlo de som. A memória não pode ser apagada pelo botão reiniciar.

- 1 Controlo de configuração de som**
Consulte as operações seguintes para configurar o controlo de som.
 - <Controlo de áudio> (página 12)
 - <Definição áudio> (página 13)
 - <Controlo do equalizador> (página 13)
- 2 Entre em modo Menu**
Pressione o botão [MENU] durante pelo menos 1 segundo.
É afixado "Menu".

- 3 Seleccione o modo de predefinição áudio**
Prima o botão Controlo para [FM] ou [AM].
Seleccione o mostrador "Audio Preset".

- 4 Entre em modo de predefinição áudio**
Prima o botão Controlo durante pelo menos 1 segundo.

- 5 Seleccione a memória de predefinição áudio**
Prima o botão Controlo para [FM] ou [AM].
Seleccione o mostrador "Memory".

- 6 Guarde a predefinição áudio em memória**
Prima o botão Controlo durante pelo menos 2 segundos.
O mostrador "Memory" pisca 1 vez.

- 7 Saia do modo menu**
Pressione o botão [MENU].



- Registe 1 par de memória de predefinição áudio. Não pode registar pela fonte.
- Quando premir reiniciar, todas as fontes terão definido o valor registado.
- Os elementos seguintes não podem ser registados. Volume, Balanço, Atenuador, Loudness, Compensação de Volume, Sistema de Zona Dupla, Volume traseiro, Regulação do Sistema Q

Diferente de modo espera

Chamar a predefinição áudio

Invocar a definição de som registada por <Memória de predefinição áudio> (página 43).

1 Selecciona a fonte

Pressione o botão [SRC].

2 Entre em modo Menu

Pressione o botão [MENU] durante pelo menos 1 segundo.

É afixado "Menu".

3 Selecciona o modo de predefinição áudio

Prima o botão Controlo para [FM] ou [AM].

Seleccione o mostrador "Audio Preset".

4 Entre em modo de predefinição áudio

Prima o botão Controlo durante pelo menos 1 segundo.

5 Selecciona a chamada de predefinição áudio

Prima o botão Controlo para [FM] ou [AM].

Seleccione o mostrador "Call".

6 Invoque a predefinição áudio

Prima o botão Controlo durante pelo menos 2 segundos.

O mostrador "Call" pisca 1 vez.

7 Saia do modo menu

Pressione o botão [MENU].



- A memória do utilizador de <Controlo do equalizador> (página 13) é alterado para o valor que foi invocado.
- O item de memória do tom da fonte de <Controlo de áudio> (página 12) é alterado para o valor que foi invocado pela fonte seleccionada.

Em modo espera

Definição de modo demonstração

Define o modo demonstração.

1 Selecciona o modo demonstração

Prima o botão Controlo para [FM] ou [AM].

Seleccione o mostrador "DEMO Mode".

2 Define o modo demonstração

Prima o botão Controlo durante pelo menos 2 segundos.

De cada vez que o botão é premido durante pelo menos 2 segundos, o modo demonstração comuta como indicado a seguir.

Indicação	Ajuste
"DEMO Mode : ON"	A função modo de demonstração está ligada.
"DEMO Mode : OFF"	Sair do modo Demonstração (modo Normal).

Operações Básicas de Controle Remotos (Acessório do KDC-W8531)

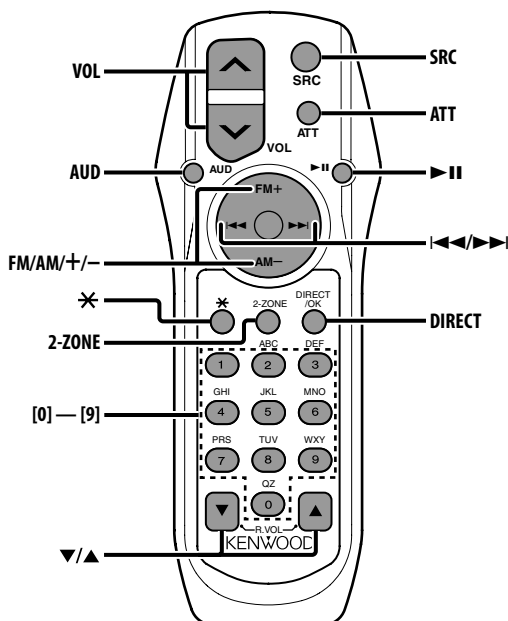

Carregar e Substituir a pilha

Use duas pilhas tamanho "AA".

Faça deslizar a tampa pressionando-a para baixo para a remover, como se mostra na figura. Coloque as pilhas com os pólos + e - correctamente alinhados, de acordo com a ilustração dentro da caixa.

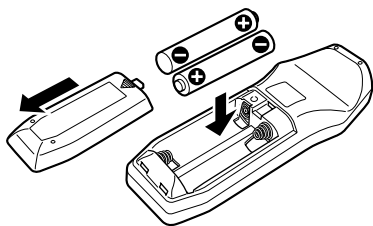

⚠ AVISO

- Guarde as pilhas novas fora do alcance das crianças. Contacte um médico imediatamente se a pilha for acidentalmente engolida.



- Não coloque o controlo remoto em locais quentes tais como sobre o tablier.

Operações básicas

Botões [VOL]

Ajuste do Volume.

Botão [SRC]

De cada vez que o botão é pressionado a fonte comuta.

Sobre a ordem de comutação da fonte consulte <Seleção da Fonte> (página 10).

Botão [ATT]

Reduzir rapidamente o volume.

Quando for novamente pressionado volta ao nível anterior.

Botão [*]

Ajuste do ângulo do painel.

Controlo de áudio

Botão [AUD]

Selecione o elemento Áudio para ajuste.

Botões [VOL]

Ajuste o elemento Áudio.



- Consulte <Controlo de áudio> (página 12) para o método de operação, tal como os procedimentos de controlo áudio e outros.
- Pelo controlo remoto apenas é possível seleccionar e ajustar o elemento áudio básico. Não é possível seleccionar e ajustar o elemento áudio digital.

Sistema de Zona Dupla

Botão [2-ZONE]

De cada vez que o botão é premido, "2 ZONE" de <Definição áudio> (página 13) é ligado e desligado.

Botões [▲]/ [▼]

Ajusta o volume do canal de trás.
É activado quando o sistema de zona dupla estiver ligado.

Fonte de Sintonizador

Botões [FM]/ [AM]

Selecione a banda.
De cada vez que o botão [FM] é pressionado comuta entre as bandas FM1, FM2, e FM3.

Botões [◀◀]/ [▶▶]

Sintonize a banda para cima ou para baixo.

Botões [0] — [9]

Pressione os botões [1] — [6] para chamar as estações predefinidas.

Botão [DIRECT]

Entra e cancela o modo <Sintonia de Acesso Directo> (página 23).

Botão [▶II]

Entra e cancela o modo <PTY (Program Type)> (página 26).

Em Fonte Disco

Botões [◀◀]/ [▶▶]

Fazer avançar e recuar a faixa/ficheiro.

Botões [+]/ [-]

Fazer avançar e recuar o disco/pasta.

Botão [▶II]

De cada vez que o botão é pressionado a música pausa ou é reproduzida.

Botões [0] — [9]

Quando em <Busca Directa de Faixa/Ficheiro> (página 29) e <Busca Directa de Disco> (página 29), introduza o número da faixa/ficheiro/disco.

Acessórios/ Procedimentos para Instalação

Acessórios

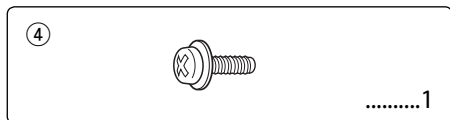
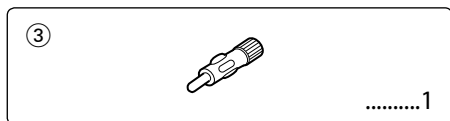
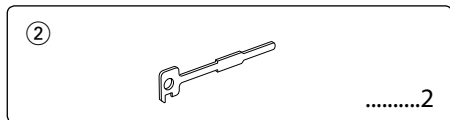
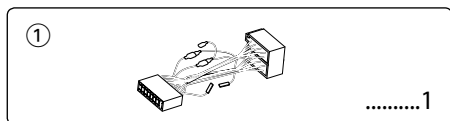

Procedimentos para Instalação

1. Para evitar curtos-circuitos, remova a chave da ignição e desligue o terminal ⊖ da bateria.
2. Faça as ligações apropriadas dos cabos de entrada e saída de cada aparelho.
3. Ligue o cabo na rede de fios.
4. Ligue o Conector B da rede de fios ao alto-falante do seu veículo.
5. Ligue o Conector A da rede de fios ao conector de energia externa do seu veículo.
6. Ligue o conector da fiação com o aparelho.
7. Instale o aparelho no seu carro.
8. Ligue o terminal ⊖ da bateria.
9. Pressione o botão de reajuste.



- Se a alimentação não for ligada (ou se for ligada e desligada imediatamente), o cabo do altifalante poderá fazer um curto-circuito ou tocar no chassis do automóvel e a função de protecção pode ter sido activada. Por isso o cabo do altifalante deverá ser inspecionado.
- Se a sua viatura não está preparada para este conector especial, por favor dirija-se ao seu fornecedor KENWOOD.
- Use apenas adaptadores de conversão de antena (ISO-JASO) quando o cabo da antena tiver uma tomada ISO.
- Certifique-se que todas as conexões dos cabos estão bem fixadas inserindo-os nas tomadas até que travem completamente.
- Se a ignição do seu veículo não possuir uma posição ACC, ou se o cabo de ignição estiver conectado a uma fonte de energia com voltagem constante, tipo um cabo de bateria, o aparelho não estará conectado à ignição (isto é, o aparelho não ligará ou desligará juntamente com a ignição). Se desejar ligar/desligar o aparelho ao mesmo tempo que a ignição, conecte o cabo de ignição a uma fonte de energia que possa ser ligada/desligada com a chave da ignição.
- Se o fusível queimar, primeiro certifique-se de que os cabos não foram causadores de um curto circuito, então substitua o antigo fusível por um do mesmo tipo.
- Isole os cabos não ligados com fita isolante ou outro material similar. Para evitar curtos-circuitos, não remova as capas dos finais dos cabos não conectados ou dos terminais.
- Ligue os cabos individuais do alto-falante aos terminais correspondentes. O aparelho pode ficar danificado se o cabo ⊖ negativo do alto-falantes ou do fio terra entrarem em contacto com qualquer uma das partes metálicas do veículo.
- Depois que o aparelho tiver sido instalado, verifique se as lâmpadas de stop, os pisca-piscas, os limpa pára-brisa, etc. do carro estão funcionando corretamente.
- Se a consola tiver tampa, certifique-se que instala o aparelho de forma a que a placa não bata na tampa ao abrir e ao fechar.
- Monte a unidade de forma a que o ângulo de montagem seja de 30° ou menos.

Ligar os Cabos aos Terminals

	A	B
KDC-W8531/W7531	Saída direita do subwoofer (vermelho) Saída esquerda do subwoofer (branco)	Saída traseira direita (vermelho) Saída traseira esquerda (branco)
KDC-W7031	Saída traseira direita (vermelho)/ Saída direita do subwoofer (vermelho) Saída traseira esquerda (branco)/ Saída esquerda do subwoofer (branco)	— —



Para ligar estes cabos, consulte os manuais de instruções respectivos.

Para carregador de disco KENWOOD/ Acessório opcional externo

Para Mostrador Externo/ Controle Remoto de Direcção

Fusível (10A)

Entrada da antena FM/AM

Adaptador de Conversão de Antena (ISO-JASO) (Acessório③)

Saída frontal direita (vermelho)

Saída frontal esquerda (branco)

Entrada Aux direita (vermelho) (apenas KDC-W8531/W7531)

Entrada Aux esquerda (branco) (apenas KDC-W8531/W7531)

Cabo da Antena (ISO)

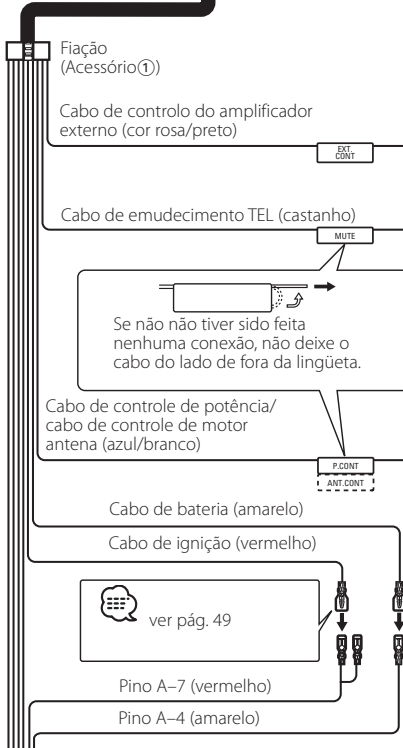

Para o terminal "EXT.AMP.CONT." do amplificador que tenha a função de controlo do amplificador externo.

Liga-se ao terminal que está ligado à terra quando tanto o telefone toca quanto durante a conversa



Para ligar o sistema de navegação KENWOOD, consulte o seu manual de navegação.

Ligue seja ao terminal de controlo de energia, ao usar o amplificador de potência opcional, seja ao terminal de controlo de antena do veículo.

Se não tiver sido feita nenhuma conexão, não deixe o cabo do lado de fora da lingüeta.

ver pág. 49

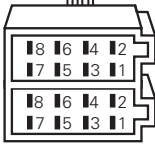

Conector A

Conector B

Guia da Função do Conector

Números dos Pinos para os Conectores ISO	Cor dos Cabos	Funções
Conector de Energia Externa		
A-4	Amarelo	Bateria
A-5	Azul/Branco	Controlo de Energia
A-6	laranja/branco	Escurecimento
A-7	Vermelho	Ignição (ACC)
A-8	Preto	Conexão Terra
Conexão para alto-falante		
B-1	Roxo	Traseiro Direito (+)
B-2	Roxo/Preto	Traseiro Direito (-)
B-3	Cinza	Dianteiro Direito (+)
B-4	Cinza/Preto	Dianteiro Direito (-)
B-5	Branco	Dianteiro Esquerdo (+)
B-6	Branco/Preto	Dianteiro Esquerdo (-)
B-7	Verde	Traseiro Esquerdo (+)
B-8	Verde/Preto	Traseiro Esquerdo (-)

▲ADVERTÊNCIA

Conexão do Conector ISO

A disposição dos pinos nos conectores ISO depende do tipo do veículo. Certifique-se que fez as conexões corretamente para evitar danos ao aparelho. A conexão de pré-definida da rede de fios está descrita no nº [1] abaixo. Se os pinos do conector ISO forem ajustados tal como está descrito nos nºs [2] e [3], faça a ligação de acordo com a ilustração.

Assegure-se que torna a ligar o cabo conforme indicado

[2] abaixo para instalar esta unidade em automóveis

Volkswagen.

[1] (Ajuste pré-definido) O pino A-7 (vermelho) do conector ISO do veículo está conectado à ignição, e o pino A-4 (amarelo) está conectado a uma fonte de energia constante.

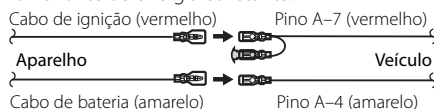

[2] O pino A-7 (vermelho) do conector ISO do veículo não está conectado a uma fonte de energia constante, e o pino A-4 (amarelo) está conectado à ignição.

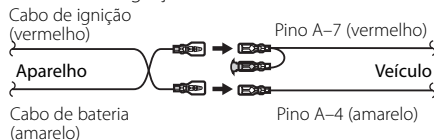

[3] O pino A-4 (amarelo) do conector ISO do veículo não está conectado a nada, enquanto que o pino A-7 (vermelho) está conectado a uma fonte de energia constante (ou : tanto o pino A-7 (vermelho) como o A-4 (amarelo) estão conectados a uma fonte de energia constante).

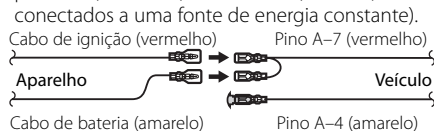

• Quando a conexão é feita como no nº [3] acima, o aparelho não está conectado à chave da ignição. Por esta razão, lembre-se sempre de desligar o aparelho quando a ignição for desligada.

Para conectar o aparelho à ignição, conecte o cabo da ignição (ACC ...vermelho) a uma fonte de energia que possa ser ligada/desligada junto com a chave da ignição.

Instalação

Correia de metal
(disponível no comércio)

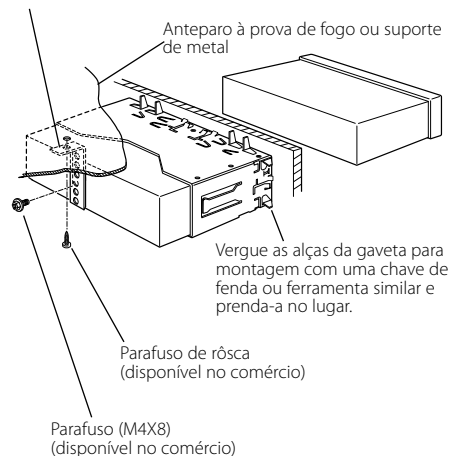

- Certifique-se de que o aparelho está instalado de maneira segura no lugar. Se o aparelho estiver instável, ele pode apresentar problemas de mau funcionamento (p. ex. o som pode oscilar).

Aparafusando o painel frontal ao aparelho

Se desejar prender o painel frontal ao aparelho principal para que não saia para fora, prenda com o parafuso auto-raçante no furo mostrado na figura abaixo.

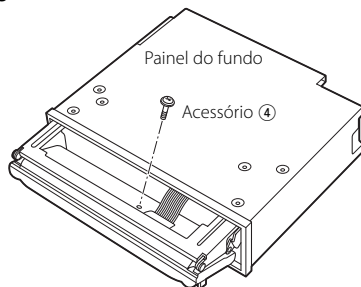

- Nunca introduza os parafusos em qualquer outro orifício para além do especificado. Se o aparafusar noutro orifício, estabelecerá contacto e poderá provocar danos às partes mecânicas no interior da unidade.

Retirando o aparelho

Removendo a armação de borracha dura

- 1 Engate os pinos de encaixe na ferramenta de remoção e remova os dois travões no nível superior. Levante o caixilho e puxe-o para a frente conforme indicado na figura.

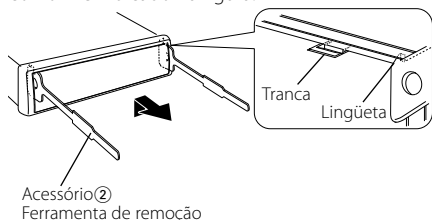

- 2 Quando o nível superior for removido, remova as duas posições inferiores.

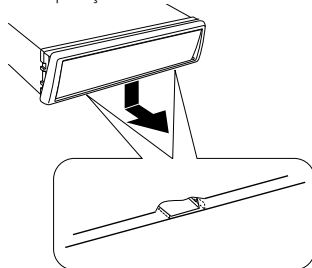

- A moldura pode ser removida do lado do fundo pela mesma forma.

Retirando o aparelho

- 1 Leia primeiro a seção <Removendo a armação de borracha dura> (página 51) antes de remover a armação de borracha dura.
- 2 Retire o parafuso (M4x8mm) no painel de trás.
- 3 Coloque as duas ferramentas de remoção profundamente nas aberturas de cada lado, como mostra a figura.

Parafuso (M4X8)
(disponível no comércio)

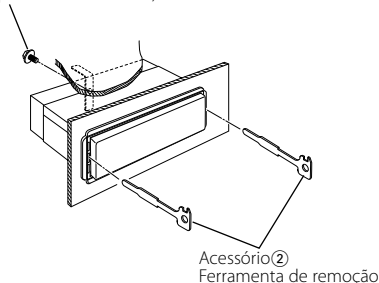

- 4 Abaixe a ferramenta de remoção para baixo e puxe o aparelho para fora até a metade, ao mesmo tempo em que o pressiona em direção à parte de dentro.

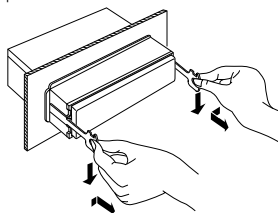

- Tome cuidado para não se ferir com os pinos da lingüeta da ferramenta de remoção.
- 5 Puxe o aparelho completamente para a fora com as mãos, tendo o cuidado para não deixá-lo cair.

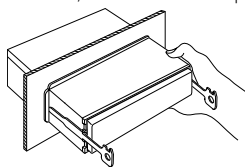

O que pode parecer como defeito ou mau funcionamento no seu aparelho pode ser apenas o resultado de uma pequena falha de operação ou na fiação. Antes de chamar um técnico para consertá-lo, verifique primeiro na seguinte tabela os possíveis problemas.

Geral

? O aparelho não liga.

- ✓ O fusível queimou.
 - ☞ Depois de checar se houve algum curto-circuito nos cabos, substitua o fusível por um de mesma potência nominal.
- ✓ O cabo do altifalante tem um curto-circuito ou está a tocar no chassis do automóvel, e por isso a função protecção é activada.
 - ☞ Ligue ou isole correctamente o cabo do altifalante e pressione o botão de reiniciar.

? Existe uma fonte que não pode comutar.

- ✓ Não há suporte carregado.
 - ☞ Prepare o suporte que pretende escutar. Se não existir qualquer suporte nesta unidade, não poderá comutar para cada fonte.
- ✓ O Carregador de discos não está ligado.
 - ☞ Ligue o Carregador de discos. Se o carregador de discos não estiver ligado ao seu terminal de entrada, você não poderá comutar para uma fonte de disco exterior.

? A memória foi apagada quando a ignição foi desligada.

- ✓ A ignição e o cabo da bateria estão conectados de maneira incorreta.
 - ☞ Conecte correctamente o cabo de acordo com as instruções da secção <Ligar os Cabos aos Terminals>.

? A função de TEL mudo não está funcionando.

- ✓ O cabo do TEL mudo não foi ligado correctamente.
 - ☞ Conecte correctamente o cabo de acordo com as instruções da secção <Ligar os Cabos aos Terminals>.

? A função de TEL mudo liga mesmo que o cabo do TEL mudo não esteja ligado.

- ✓ O cabo do TEL mudo está tocando numa peça metálica do carro.
 - ☞ Puxe o cabo TEL mudo até o fim para separá-lo da peça metálica do carro.

? Mesmo se Loudness estiver ligado, os tons agudos não são compensados.

- ✓ A fonte do sintonizador está seleccionada.
 - ☞ Os tons agudos não são compensados quando em fonte Sintonizador.

? Não se ouve nenhum som, ou o volume está baixo.

- ✓ As regulações do atenuador ou do balanço estão reguladas completamente para um dos lados.
 - ☞ Centre as regulações do atenuador e do balanço.
- ✓ Os cabos de entrada/saída ou a fiação estão conectados de maneira incorreta.
 - ☞ Reconecte correctamente os cabos de entrada/saída e/ou a fiação. Veja a secção <Ligar os Cabos aos Terminals>.
- ✓ Os valores da Compensação de volume são baixos.
 - ☞ Eleve a diferença do volume, consultando a secção sobre <Definição áudio> (página 13).
- ✓ A <Definição do amp incorporado> (página 37) é desligado.
 - ☞ Ligue-o.

? A qualidade do som está má ou distorcida.

- ✓ Um cabo do alto-falante pode estar preso no carro por um parafuso.
 - ☞ Verifique a ligação do alto-falante.
- ✓ Os altifalantes não estão ligados correctamente.
 - ☞ Ligue os cabos dos alto-falantes de tal forma que cada terminal de saída está ligado a um alto-falante diferente.

? O Som Sensor de Toque não se ouve.

- ✓ A ficha Preout está sendo utilizada.
 - ☞ O Som Sensor de Toque não pode ser debitado pela ficha preout.

? Mesmo se Sincronizar Relógio estiver ligado, o relógio não pode ser ajustado.

- ✓ A estação RDS captada não está emitindo dados de horas.
 - ☞ Receber outra estação RDS.

? A função Redutor de iluminação não actua.

- ✓ O fio do redutor de iluminação não está ligado correctamente.
 - ☞ Verifique a ligação do fio do redutor de iluminação.
- ✓ A <Redutor de iluminação> (página 36) é desligado.
 - ☞ Ligue-o.

? O som não é debitado do subwoofer ou é debitado diferente.

- ✓ Quando "2 ZONE" de <Definição áudio> (página 13) estiver ligado.
 - ☞ Desligue "2 ZONE".

Fonte sintonizador

? A recepção do rádio está má.

- ✓ A antena do carro não está estendida.
 - ☞ Puxe a antena até o fim.
- ✓ O cabo de controle da antena não está ligado.
 - ☞ Conecte corretamente o cabo de acordo com as instruções da seção <Ligar os Cabos aos Terminals>.

? A frequência desejada não pode ser introduzida com a Sintonização de Acesso Directo.

- ✓ Está a ser introduzida uma estação que não pode ser recepcionada.
 - ☞ Introduza uma estação que possa ser recepcionada.
- ✓ Você está tentando introduzir uma frequência com uma unidade de 0,01 MHz.
 - ☞ O que pode ser definido na banda FM é 0,1 MHz.

? Não é o volume de som definido para a Informação de trânsito.

- ✓ O volume de som definido é inferior ao volume do som do sintonizador.
 - ☞ Se o volume do som do sintonizador for mais elevado que o volume do som definido, o volume do som do sintonizador é utilizado.

Fonte Disco

? "AUX EXT" é apresentado sem executar o Modo controle de disco externo.

- ✓ Está ligado um carregador de discos não suportado.
 - ☞ Use o carregador de discos mencionado em <Sobre leitores de CD/carregadores de discos ligados a esta unidade> (página 4) da secção sobre <Precauções de Segurança>.

? O disco especificado não toca, ao invés disso, toca um outro.

- ✓ O CD especificado está bem sujo.
 - ☞ Limpe o CD.
- ✓ O disco foi colocado numa abertura diferente da especificada.
 - ☞ Ejecte o carregador de disco e verifique o número do disco especificado.
- ✓ O disco está muito arranhado.
 - ☞ Experimente outro disco.

? Não é possível remover o disco.

- ✓ O motivo é que decorreram mais de 10 minutos desde que o interruptor ACC do veículo foi desligado.
 - ☞ O disco só pode ser removido dentro de 10 minutos após o interruptor ACC ser desligado. Se decorreram mais de 10 minutos, ligue novamente o interruptor ACC e prima o botão Eject (ejectar).

? O disco não pode ser inserido.

- ✓ Já existe outro disco inserido.
 - ☞ Pressione o botão [▲] e remova o disco.

? Busca directa não pode ser efectuada.

- ✓ Está ligada outra função.
 - ☞ Desligue Reprodução Aleatória ou outras funções.

? Não pode ser feita Busca de Faixa.

- ✓ Para a primeira ou última música dos discos/pastas.
 - ☞ Para cada disco/pasta, a Busca de Faixa não pode ser feita para trás a partir da primeira música nem para a frente a partir da última música.

Em fonte ficheiro áudio

? Não pode reproduzir um ficheiro áudio.

- ✓ O suporte está riscado ou sujo.
 - ☞ Limpe o suporte, consultando Limpeza do CD da secção <Sobre CDs> (página 7).

? O som salta quando está a ser reproduzido um ficheiro áudio.

- ✓ O suporte está riscado ou sujo.
 - ☞ Limpe o suporte, consultando Limpeza do CD da secção <Sobre CDs> (página 7).
- ✓ A condição da gravação é má.
 - ☞ Grave novamente o suporte ou utilize outro suporte.

? O tempo da faixa do ficheiro áudio não é reproduzido correctamente.

- ✓ ---
 - ☞ Há alturas em que não é correctamente apresentado de acordo com as condições de gravação do ficheiro áudio.

A mensagem mostrada a seguir apresenta a condição do seu sistema.

Eject:	Nenhum carregador de discos foi colocado no changer. O carregador de discos não foi colocado completamente. <ul style="list-style-type: none">☞ Coloque o carregador de discos corretamente. Não há CD na unidade. <ul style="list-style-type: none">☞ Introduza o CD.
No Disc:	Não há nenhum disco dentro do carregador. <ul style="list-style-type: none">☞ Coloque um disco no carregador de discos.
TOC Error:	Não há nenhum disco dentro do carregador. <ul style="list-style-type: none">☞ Coloque um disco no carregador de discos. O CD está bastante sujo. O CD está de cabeça para baixo. O CD está muito arranhado. <ul style="list-style-type: none">☞ Limpe o CD e insira-o corretamente.
Error 05:	Limpe o CD e insira-o corretamente. <ul style="list-style-type: none">☞ Carregue o CD corretamente.
Blank Disc:	Não há nada gravado no MD.
No Track:	Não foi gravada nenhuma faixa no MD, embora ele tenha um título.
Error 15:	Foi reproduzido suporte que não tem dados gravados que a unidade possa reproduzir. <ul style="list-style-type: none">☞ Use suporte que tenha dados gravados que a unidade possa reproduzir.
No Panel:	A placa facial da unidade escrivizada a ser ligada a esta unidade foi removida. <ul style="list-style-type: none">☞ Reponha-a.
Error 77:	O aparelho está funcionando mal por algum motivo. <ul style="list-style-type: none">☞ Aperte o botão de reajuste do aparelho. Se o código "Error 77" não desaparecer, consulte o concessionário mais próximo.

Mecha Error: Há algo de errado com o carregador de discos. Ou a unidade apresenta, por alguma razão, mau funcionamento.
↔ Verifique o carregador de discos. Depois pressione o botão de rearmar da unidade. Se o código "Mecha Error" não desaparecer, consulte o concessionário mais próximo.

Hold Error: O circuito de proteção do aparelho é acionado quando a temperatura dentro do changer automático ou o CD player excede 60° C (140° F), suspendendo todas as operações.
↔ Deixe o aparelho arrefecer abrindo as janelas do carro ou ligando o ar condicionado. Quando a temperatura cair abaixo de 60° C (140° F), o disco volta a tocar novamente.

No Name: Tentativa de afixar DNPS durante a reprodução de um CD que não tem nomes de disco predefinidos.

Waiting: Está sendo recebido rádio texto.

Load: Estão sendo comutados discos no carregador de discos.

Reading: A unidade está a ler os dados do disco.

IN (Piscar): A secção do leitor de CD não está a funcionar correctamente.
↔ Reintroduza o CD. Se o CD não puder ser ejectado ou se o mostrador continuar a piscar mesmo quando o CD tiver sido correctamente reintroduzido, desligue a alimentação e consulte o centro de serviço mais próximo.

Unsupported File:
É apresentado um ficheiro áudio com um formato que esta unidade não suporta.
↔ ----

Copy Protection:
Reproduziu um ficheiro protegido contra cópia.
↔ ----

Can't Download:

Download Error:

Esta unidade não trabalha correctamente por qualquer razão.
↔ Pressione o botão reiniciar para o tornar a descarregar. Se este erro continuar a ser apresentado, consulte o revendedor local da Kenwood.

No Display File:

Não existe nenhum ficheiro que possa ser descarregado no CD-ROM.
↔ Assegure-se de que os ficheiros criados de acordo com as instruções em <<http://www.kenwood.net-disp.com>> estão incluídos no CD-ROM. Não apague a extensão (.kbn) criada quando o ficheiro foi criado.

Incorrect File: O ficheiro seleccionado para descarga está num formato que esta unidade não consegue ler.

↔ Tornar a criar o ficheiro.

Writing Error: A escrita falhou enquanto o ficheiro estava a ser descarregado.

↔ Tente descarregar novamente.

DEMO MODE: Foi seleccionado o modo demonstração.

↔ O <Definição de modo demonstração> (página 44) está ligada.

Especificações

As especificações podem ser alteradas sem prévia notificação.

Seção do Rádio FM

- Alcance de Frequência (espaço de 50 kHz)
 - : 87,5 MHz – 108,0 MHz
- Sensibilidade Úti (S/N = 26dB)
 - : 0,7 μ V /75 Ω
- Sensibilidade de Saída Silenciosa (S/N = 46dB)
 - : 1,6 μ V /75 Ω
- Resposta de Frequência (\pm 3,0 dB)
 - : 30 Hz – 15 kHz
- Relação sinal/ruído (MONO)
 - : 65 dB
- Seletividade (DIN) (\pm 400 kHz)
 - : \geq 80 dB
- Separação de Estéreo (1 kHz)
 - : 35 dB

Seção de Rádio MW

- Alcance de Frequência (espaço de 9 kHz)
 - : 531 kHz – 1611 kHz
- Sensibilidade Úti (S/N = 20dB)
 - : 25 μ V

Seção de Rádio LW

- Alcance de Frequência
 - : 153 kHz – 281 kHz
- Sensibilidade Úti (S/N = 20dB)
 - : 45 μ V

Seção de Áudio

- Potência Máxima de Saída
 - : 50 W x 4
- Potência de Saída (DIN 45324, +B=14,4V)
 - : 30 W x 4
- Ação de Tonalidade
 - Baixos : 100 Hz \pm 10 dB
 - Médios : 1 kHz \pm 10 dB
 - Agudos : 10 kHz \pm 10 dB
- Nível de Saída do Pre/Carga (Durante a reprodução do disco)
 - : 5000 mV/10 k Ω (KDC-W8531)
 - : 2500 mV/10 k Ω (KDC-W7531/W7031)
- Impedância da saída do pre (Durante a reprodução do disco)
 - : \leq 80 Ω (KDC-W8531/W7531)
 - : \leq 600 Ω (KDC-W7031)

Seção de CD player

- Diodo laser
 - : GaAlAs
- Filtro digital (D/A)
 - : 8 Sobreamostragem óctupla
- Conversor D/A
 - : 1 Bit
- Velocidade de fuso (Ficheiro áudio)
 - : 1000 – 400 rpm (CLV 2 vezes)
- Modulação & Vibração
 - : Abaixo do limite mensurável
- Resposta de Frequência (\pm 1 dB)
 - : 10 Hz – 20 kHz
- Distorção harmônica total (1 kHz)
 - : 0,008 % (KDC-W8531/W7531)
 - : 0,01 % (KDC-W7031)
- Relação sinal/ruído (1 kHz)
 - : 110 dB (KDC-W8531/W7531)
 - : 105 dB (KDC-W7031)
- Faixa dinâmica
 - : 93 dB
- Separação entre canais
 - : 96 dB
- Descodificação MP3
 - : Compatível com MPEG-1/2 Audio Layer-3
- Descodificação WMA
 - : Compatível com o Windows Media Audio
- Descodificador AAC
 - : AAC-LC ficheiros ".m4a"

Entrada auxiliar (KDC-W8531/W7531)

- Resposta de Frequência (\pm 1 dB)
 - : 20 Hz – 20 kHz
- Voltagem máxima de entrada
 - : 1200 mV
- Impedância de entrada
 - : 100 k Ω

Geral

- Voltagem de operação (11 – 16V tolerável)
 - : 14,4V
- Consumo de energia
 - : 10 A
- Tamanho (L x A x P)
 - : 182 x 53 x 155 mm
- Peso
 - : 1,5 kg