

KENWOOD

REPRODUCTOR DE DISCOS COMPACTOS RECEPTOR DE FM/AM

KDC-X991

MANUAL DE INSTRUCCIONES

Kenwood Corporation



© B64-3769-00/00 (KW)

Precauciones de seguridad 3

Notas 4

Características generales 8

Alimentación
Selección de la fuente
Volumen
Atenuador
Sonoridad
Control de audio
Configuración de audio
Salida del subwoofer
Ajuste supremo
Silenciamiento de TEL
Modo de control de función
Sistema de gestión del sonido
Control de posición
Control del ecualizador
Control de WOW HD
Modo de memoria
Modo de recuperación de memoria
Cambio del modo de visualización
Ajuste de estado
Selección de pantalla de gráfico
Selección de pantalla de texto
La pantalla de texto
Selección del color de la fuente
Cambio de la pantalla de icono
Selección de la pantalla del analizador G
Cronómetro del analizador G
Análisis del caballaje del analizador G
Reposición del analizador G
Ajuste del nivel del contador G
Ajuste de la calibración del analizador G
Configuración del peso del vehículo del analizador G
Configuración de clase del vehículo del analizador G
Asignación de nombre de la emisora/disco (SNPS/DNPS)
Control de ángulo
Placa frontal antirrobo

Características del sintonizador 26

Sintonización
Modo de sintonización
Sintonización de acceso directo
Memoria de presintonización de emisoras
Entrada de memoria automática
Sintonización preajustada

Características de RDS 28

PTY (tipo de programa)

Registro de una emisora como PTY

Preajuste del tipo de programa
Despliegue del texto de radio

Funciones de control de CD/ archivo de audio (USB/iPod/ memoria interna) 30

Reproducción de CDs y archivos de audio
Reproducción del dispositivo USB (iPod)
Reproducción de la memoria interna
Reproducción de discos externos
Pausa y reproducción
Búsqueda de la unidad
Avance rápido y rebobinado
Búsqueda de música
Búsqueda de discos/Carpeta/ Búsqueda de álbum
Búsqueda de música directa
Búsqueda directa de discos
Reproducción de función de CD y de archivo de audio
Selección de archivo
Despliegue de texto/título

Grabación y descarga 35

Acerca de la memoria interna
Ajuste del tiempo de grabación
Grabación de un CD de música
Copia desde el dispositivo USB
Eliminación de archivos de la memoria

Funciones de control del sintonizador de radio por satélite 40

Seleccione el modo de radio por satélite
Cambio del modo de búsqueda
Seleccionar el canal
Búsqueda de categoría y de canal
Sintonización de acceso directo
Selección de la banda predefinida
Memoria de preajuste de canales
Sintonización preajustada
Exploración de canales
Despliegue del texto para la fuente de radio por satélite

Funciones de control de HD Radio 43

Acerca de HD Radio
Sintonización

Sistema de menú 44

Sistema del menú
Activación del código de seguridad

Desactivación del código de seguridad
Modo de selección de fuente
Configuración del modo de iPod
Tono de sensor de contacto
Ajuste manual del reloj
Ajuste de fecha
Modo de fecha
Sincronización del reloj
DSI (Indicador de desactivación del sistema)
Control de iluminación de la pantalla
Atenuación de iluminación
Ajuste del contraste
Ajuste de cambio de pantalla
Ajuste del amplificador incorporado
Ajuste del sistema de zona dual
B.M.S. (Sistema de administración de graves)
B.M.S. Compensación de frecuencias
Control del amplificador
Información de tráfico
CRSC (Circuito del sistema de recepción clara)
Ajuste del modo de recepción
Visualización del número de serie electrónico (ESN)
Selección de pantalla de entrada auxiliar y asignación de nombre de la emisora/disco
Despliegue de Texto
Configuración de entrada auxiliar incorporada
Ajuste de la lectura del CD
Descarga de imágenes
Visualización de la versión de firmware
Cómo formatear la memoria interna
Ajuste del modo de demostración

Operaciones básicas del mando a distancia 54

Accesorios/ Procedimiento de instalación 56

Conexión de cables a los terminales 57

Instalación 58

Guía Sobre Localización De Averías 60

Especificaciones 64

▲ ADVERTENCIA

Para evitar el riesgo de lesiones durante el uso del producto, tome las siguientes precauciones de seguridad:

- Para evitar cortocircuitos y posibles incendios, nunca coloque ningún objeto metálico (por ejemplo, monedas o herramientas metálicas) dentro de la unidad.
- Si usted es el conductor, y el vehículo se está moviendo, no mire la pantalla del producto ni utilice sus controles durante un largo periodo de tiempo.
- No utilice este producto de ninguna forma que evite que conduzca en forma segura.
- Siga todas las normas de tránsito y use el sentido común al utilizar este producto.

NOTA:

- Al igual que el velocímetro de su vehículo, el analizador G constituye tan solo una función de medición. Es posible que el valor HP o G medido en esta unidad pueda no ser completamente exacto debido a su método simplificado de medición. El analizador G constituye sólo una referencia y no debe ser utilizado para confirmar las especificaciones de caballaje de su vehículo.
- La instalación y cableado de este producto requiere de habilidad y experiencia. Por motivos de seguridad, deja la labor de instalación y montaje en manos de profesionales.

▲PRECAUCIÓN

Para evitar daños en la unidad, tome las siguientes precauciones:

- Asegúrese de utilizar para la unidad una fuente de alimentación de 12V CC con masa negativa.
- No instale la unidad en un sitio expuesto a la luz directa del sol, o excesivamente húmedo o caluroso. Asimismo evite los lugares muy polvorientos o sujetos a salpicaduras de agua.
- No coloque la placa frontal (ni su estuche) en áreas expuestas a la luz solar directa, ni al calor o humedad excesivos. Asimismo evite los lugares muy polvorientos o sujetos a salpicaduras de agua.
- Para evitar el deterioro, no toque con sus dedos los terminales de la unidad o de la placa frontal.
- Evite aplicar golpes fuertes a la placa frontal, dado que se trata de un componente de precisión.
- Cuando tenga que reemplazar un fusible, utilice únicamente uno del régimen prescrito. El uso de un fusible de régimen incorrecto podría ocasionar un funcionamiento defectuoso de la unidad.

- No ejerza fuerza excesiva sobre la placa frontal abierta ni coloque objetos sobre ella. De lo contrario, la placa podrá dañarse o romperse.
- Utilice sólo los tornillos proporcionados o especificados para la instalación. Si utiliza los tornillos incorrectos, puede dañar la unidad.

Coloque el panel mientras se encuentre en el vehículo

El brazo de bloqueo del panel aparece cuando se extrae el panel. Por lo tanto, el panel debe fijarse mientras el sistema eléctrico del vehículo esté en funcionamiento.

No cargue CDs de 3 pulgadas (8 cm) en la ranura de CD

Si intenta cargar en la unidad un CD de 3 pulgadas con su adaptador, es posible que el adaptador se separe del CD y dañe la unidad.

Acerca de los reproductores de CD/ cambiadores de discos conectados a esta unidad

Pueden conectarse a esta unidad los cambiadores de discos/ reproductores de CD Kenwood comercializados en 1998 o después.

Remítase al catálogo o consulte al distribuidor Kenwood respecto de los modelos de cambiadores de discos/ reproductores de CD que pueden conectarse. Observe que cualquier cambiador de discos/ reproductores de CD comercializado en 1997 o anterior y los cambiadores de discos de otros fabricantes no pueden conectarse a esta unidad.

Una conexión de productos no compatibles puede ocasionar daños.

Ajuste del interruptor "O-N" a la posición "N" para cambiadores de disco/ reproductores de CD Kenwood que corresponda.

Las funciones que pueden utilizarse y la información que puede visualizarse diferirán según sean los modelos que se conecten.



- Una conexión incorrecta podrá producir daños tanto en la unidad como en el cambiador de CD.

Empañamiento de la lente

Inmediatamente después de encender el calefactor del automóvil en épocas de frío, se podría formar condensación o vaho sobre la lente del reproductor de CD. Este empañamiento de la lente podría hacer imposible la reproducción de CDs. En tal caso, retire el disco y espere hasta que se evapore la condensación. Si la unidad no opera de la manera normal después de un tiempo, consulte con su distribuidor Kenwood.

Notas

- Si tiene problemas durante la instalación, consulte con su distribuidor Kenwood.
- Cuando compre accesorios opcionales, verifique antes con su distribuidor Kenwood que dichos accesorios funcionan con su modelo en su área.
- Se recomienda utilizar el <Activación del código de seguridad> (página 45) para evitar robos.
- Es posible visualizar los caracteres de acuerdo a ISO 8859-1.
- La función RDS no funcionará en los lugares donde no sea suministrado el servicio por ninguna emisora.
- En este documento, si el indicador de descripción está iluminado significa que se visualiza un estado. Consulte <Cambio del modo de visualización> (página 16) para obtener información más detallada sobre la visualización de estado.
- Las ilustraciones de la pantalla, el icono de función y el panel que aparecen en este manual son ejemplos utilizados para explicar con más claridad como utilizar los controles. Por lo tanto, las ilustraciones de la pantalla que aparecen pueden ser distintas a las que aparecen realmente en la pantalla del equipo, y algunas de las ilustraciones de la pantalla puede que representen algo imposible durante el funcionamiento actual.

Cómo reposicionar su unidad

- Si la unidad no opera correctamente, pulse el botón de reposición. La unidad se reposiciona a los ajustes de fábrica al pulsar el botón de reposición.
- Quite el dispositivo USB antes de pulsar el botón Reposicionar. Pulsar el botón Reposicionar con el dispositivo USB instalado puede dañar los datos que contiene el dispositivo USB. Para saber cómo quitar el dispositivo USB, remítase a <Reproducción del dispositivo USB (iPod)> (página 31).
- Deje de grabar y de copiar antes de pulsar el botón de reposición. Si se pulsa el botón de reposición mientras se escribe en la memoria interna, por ejemplo, al grabar o copiar, pueden dañarse los datos de la memoria interna. Consulte <Grabación de un CD de música> (página 36) y <Copia desde el dispositivo USB> (página 38) para obtener información sobre cómo cancelar una grabación o copia.

- Pulse el botón de reposición cuando el cambiador automático de CD no funcione correctamente. El funcionamiento normal debe ser restituido.

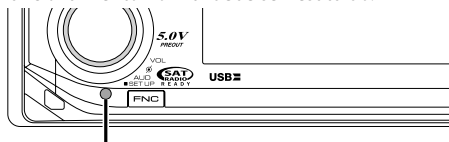

Botón de reposición

Limpieza de la unidad

Si la placa frontal de esta unidad está manchada, límpiela con un paño seco tal como un paño de silicona.

Si la placa frontal está muy sucia, límpiela con un paño humedecido en jabón neutro, y luego vuelva a limpiarla con un trapo suave limpio y seco.



- Si se aplica algún spray para limpiar directamente a la unidad puede que afecte a sus partes mecánicas. Si se limpia la placa frontal con un paño duro o utilizando líquido volátil tal como disolvente o alcohol puede que se raye la superficie o que se borren algunos caracteres.

Limpieza de los terminales de la placa frontal

Si se ensucian los terminales de la unidad o de la placa frontal, límpielos con un paño suave y seco.

Antes de utilizar esta unidad por primera vez

Esta unidad se ajusta inicialmente al modo de demostración.

Cuando utilice esta unidad por primera vez, cancele el <Ajuste del modo de demostración> (página 53).

Acerca de KENWOOD "Music Editor" de aplicación de PC adjunto a KDC-X991

- "Music Editor" se graba en el CD-ROM adjunto a esta unidad.
- Remítase al manual de instalación adjunto para obtener el método de instalación de "Music Editor".
- Remítase al manual del usuario grabado en el CD-ROM de instalación y a la Ayuda de "Music Editor" para obtener el método de funcionamiento de "Music Editor".
- La unidad puede reproducir dispositivos de USB/CD creados con "Music Editor".
- Se muestra información acerca de la actualización de "Music Editor" en el sitio web, www.kenwood.com.

Acerca del archivo de audio

• Archivo de audio reproducible

AAC-LC (.m4a), MP3 (.mp3), WMA (.wma), WAV (.wav)

• Medio de disco reproducible

CD-R/RW/ROM

• Formato de archivo de disco reproducible

ISO 9660 Nivel 1/2, Joliet, Romeo, nombre de archivo largo.

• Dispositivo USB reproducible

Clase de almacenamiento masivo USB, iPod con KCA-iP200

• Sistema de archivos del dispositivo USB reproducible

FAT16, FAT32

Aunque los archivos de audio cumplen los estándares anteriores, puede que no sea posible la reproducción según los tipos o condiciones del medio o dispositivo.

• Orden de reproducción del archivo de audio

En el ejemplo del árbol de carpetas/archivos que se muestra a continuación, los archivos se reproducen en el orden de ① a ⑩.

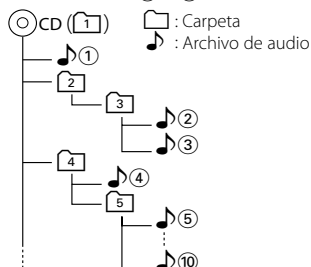

En el sitio web está disponible un manual en línea acerca de los archivos de audio, www.kenwood.com/audiophile/. En este manual en línea, se proporciona información detallada y notas que no se incluyen en este manual. Asegúrese de leer también el manual en línea.



- En este manual se utiliza el término "dispositivo USB" para hacer referencia a las memorias flash y los reproductores de audio digital con terminales USB.
- La palabra "iPod" que aparece en este manual se refiere al iPod conectado al KCA-iP200 (accesorio opcional). El iPod conectado al KCA-iP200 se puede controlar desde esta unidad. Los iPods que se conectan al KCA-iP200 son el iPod nano y el iPod con vídeo. Cuando un iPod se conecta mediante un cable USB, disponible en el mercado, se gestiona como un dispositivo clase de almacenamiento masivo.
- Para obtener información acerca de los formatos compatibles y tipos de dispositivos USB, remítase al sitio web www.kenwood.com/usb/.

Acerca del dispositivo USB

- Instale el dispositivo USB en un lugar que no le impida conducir su vehículo correctamente.
- No puede conectar un dispositivo USB a través de un concentrador USB.
- Realice copias de seguridad de los archivos de audio utilizados con esta unidad. Los archivos de audio podrían borrarse según las condiciones de funcionamiento del dispositivo USB. No nos haremos responsables de ningún daño que derive del borrado de los datos almacenados.
- Esta unidad no incluye ningún dispositivo USB. Es necesario que adquiera un dispositivo USB, disponible en tiendas.
- Para obtener información acerca de cómo reproducir los archivos de audio grabados en un dispositivo USB, remítase a <Funciones de control de CD/archivo de audio (USB/iPod/memoria interna)> (página 30).
- Al conectar el dispositivo USB, se recomienda el uso de CA-U1EX (opción). No se garantiza una reproducción normal cuando se utilice un cable que no sea el cable USB compatible. Conectar un cable cuya longitud total sea superior a 5 m puede provocar una reproducción anormal.

Acerca del sistema ODD (Offset Dual Differential - Diferencial doble de compensación) D/A

La reproducción del sonido de alta calidad se realiza por medio del ODD D/A System. El ODD D/A System tiene incorporados dos convertidores duales D/A, y el procesamiento digital es aislado y controlado separadamente para el canal frontal, de tal forma que la separación de canales se mejora considerablemente.

Además, produce los datos en los que se compensan los datos de sonido en el lado menos y convierte las dos señales (datos originales y compensados) en la señal analógica, que tiene menos ruido y distorsión, mediante el proceso de síntesis.

Sin embargo, el sistema ODD D/A no tendrá efecto durante las condiciones siguientes.

- Cuando "2 ZONE" de <Configuración de audio> (página 10) se ha ajustado a "ON".

Acerca del control de manos libres Bluetooth

Consulte el manual de instrucciones de KCA-BT100 del cuadro de manos libres Bluetooth (accesorio opcional).

Sin embargo, los siguientes métodos de control de la función para esta unidad pueden diferir de lo especificado en el manual de instrucciones; por tal motivo, consulte la instrucción complementaria siguiente.

<Marcado mediante la función de marcado rápido>

1. Pulse el mando de control. Seleccione la visualización "DIAL".
2. Pulse el botón [FNC].
3. Seleccione el número que desea recuperar girando el mando de control.
4. Pulse el mando de control.

<Registro en la lista de números marcados preajustados>

1. El funcionamiento es el mismo. Consulte el manual de instrucciones de KCA-BT100.
2. Pulse el botón [FNC].
3. Seleccione el número que desea memorizar girando el mando de control.
4. Pulse el mando de control durante al menos 1 segundo.

<Eliminación de un teléfono móvil registrado>

- 1-3. El funcionamiento es el mismo. Consulte el manual de instrucciones de KCA-BT100.
4. Pulse el mando de control.
5. Seleccione "YES" con el mando de control.
6. Pulse el mando de control.
7. Pulse el botón [FNC].

Acerca del funcionamiento del menú

Para obtener información sobre cómo utilizar el menú, consulte <Sistema de menús> en este manual de instrucciones. Para configurar los ítems, consulte las instrucciones del cuadro de manos libres.

Acerca de la visualización del estado del teléfono móvil

El estado del teléfono móvil se muestra en la pantalla de estado de esta unidad. Para obtener información sobre los iconos mostrados, consulte el manual de instrucciones del cuadro de manos libres. No se puede visualizar el estado de conexión de Bluetooth.

Manipulación de CDs

- No toque la superficie de grabación del CD.
- No pegue cinta etc. sobre el CD.
Ni tampoco utilice un CD con cinta pegada sobre el.
- No utilice accesorios de tipo disco.
- Limpie desde el centro del disco hacia el exterior.
- Al extraer los CDs de esta unidad tire de ellos hacia afuera en forma horizontal.
- Si el agujero central del CD o el margen exterior tiene rebaba, utilícelo después de haberla quitado con un bolígrafo.

CDs que no se pueden utilizar

- No se pueden utilizar CDs que no sean redondos.

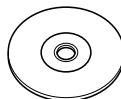

- No se pueden utilizar CDs coloreados en la superficie de grabación o que estén sucios.
- Esta unidad sólo puede reproducir los CD con



- Puede que no reproduzca correctamente los discos que no tienen la marca.
- No se puede reproducir un CD-R o CD-RW que no ha sido finalizado. (Para el proceso de finalización remítase a su software de escritura CD-R/CD-RW, y a su manual de instrucciones de grabador de CD-R/CD-RW.)

WOW HD, SRS and  symbol are trademarks of SRS Labs, Inc. WOW HD technology is incorporated under license from SRS Labs, Inc.

iPod is a trademark of Apple, Inc., registered in the U.S. and other countries.

The "AAC" logo is trademark of Dolby Laboratories.

Características generales

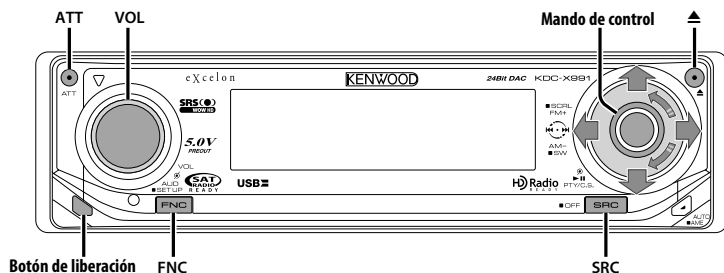

Icono de función



Alimentación

Encendido de la alimentación

Pulse el botón [SRC].

Apagado de la alimentación

Pulse el botón [SRC] durante al menos 1 segundo.

Selección de la fuente

Existen dos tipos de métodos de selección de fuente, según la configuración.

Modo 1 de selección de SRC:

- 1 Pulse el botón [SRC].
- 2 Gire el mando de control o púselo hacia la izquierda o la derecha.
- 3 Pulse el mando de control.

Modo 2 de selección de SRC:

Pulse el botón [SRC].

Fuente requerida	Visualización
Radio por satélite (accesorio opcional)	"SAT"
Sintonizador o HD Radio (accesorio opcional)	"TUNER" o "HD Radio"
Dispositivo USB (iPod)	"USB" ("iPod")
Memoria interna	"Internal Memory"
CD	"Compact Disc"
Disco externo (accesorio opcional)	"CD Changer"
Entrada auxiliar	"AUX"
Entrada auxiliar (accesorio opcional)	"AUX EXT"
Espera (sólo modo de iluminación)	"STANDBY"



- Cuando se reconoce la conexión del iPod, la pantalla de la fuente cambia de "USB" a "iPod".
- Cambio entre los modos 1 y 2 de selección de SRC en <Modo de selección de fuente> (página 46).
- La fuente de USB (iPod) o de memoria interna se reconoce como una fuente de CD en la unidad conectada.

Volumen

Para aumentar el nivel del volumen

Gire el mando [VOL] en el sentido de las agujas del reloj.

Para disminuir el nivel de volumen

Gire el mando [VOL] en sentido contrario a las agujas del reloj.

Atenuador

Para bajar el volumen rápidamente.

Pulse el botón [ATT].

Cada vez que se pulsa el botón, el atenuador se activa y se desactiva.

Cuando el atenuador está activado, el indicador "ATT" parpadea.

Sonoridad

Compensación de los tonos graves y agudos a bajo volumen. (Sólo se compensa el tono grave cuando se selecciona el sintonizador como una fuente.)

1 Ingrese al modo de intensidad de sonido Mediante el mando de control, seleccione "DSP" > "SND CONT" > "LOUD".

Respecto del método de funcionamiento, consulte <Modo de control de función> (página 11).

2 Seleccione la intensidad de sonido

Gire el mando de control.

Cada vez que presione el mando, la intensidad de sonido se enciende y se apaga.

3 Salga del modo de intensidad de sonido

Pulse el mando de control.

Control de audio

1 Seleccione la fuente para el ajuste

Pulse el botón [SRC].

Remítase a <Selección de la fuente> (página 8).

2 Ingrese al modo de control de audio

Pulse el mando [VOL].

3 Seleccione el elemento de audio para el ajuste

Pulse el mando [VOL].

Cada vez que se pulse el mando, los ítems que se pueden ajustar, cambian como se muestra en la tabla que sigue a continuación.

4 Ajuste el elemento de audio

Gire el mando [VOL].

Ítem de ajuste	Visualización	Margen
Volumen posterior	"REAR VOLUME"	0 — 35
Nivel de subwoofer	"SUBWOOFER LEVEL"	-15 — +15
Balance	"BALANCE"	Izquierda 15 — Derecha 15
Fader	"FADER"	Posterior 15 — Frontal 15

Salga del modo de control de audio (modo de control de volumen)

5 Salga del modo de control de audio

Pulse cualquier botón.

Pulse un botón que no sea el mando [VOL], el botón [▲] y [ATT].

Características generales

Configuración de audio

Ajuste del sistema de sonido, como la compensación de volumen y la zona dual.

1 Seleccione la fuente para el ajuste

Pulse el botón [SRC].

Remítase a <Selección de la fuente> (página 8).

2 Ingrese al modo de configuración de audio

Pulse el mando [VOL] durante al menos 1 segundo.

3 Seleccione el elemento de configuración de audio para ajustarlo

Pulse el mando [VOL].

Cada vez que se pulse el mando, los ítems que se pueden ajustar, cambian como se muestra en la tabla que sigue a continuación.

4 Configuración del elemento de audio

Gire el mando [VOL].

Ítem de ajuste	Visualización	Margen
Compensación de volumen	"VOLUME OFFSET"	-8 — ±0 (AUX: -8 — +8)
Sistema de zona dual	"2 ZONE"	Activado/Desactivado



- Compensación del volumen:
El volumen de cada fuente puede ajustarse de manera diferente del volumen básico.
- Sistema de Zona Dual
La fuente principal y la secundaria (entrada auxiliar) emiten separadamente los canales frontal y trasero.
 - Configure el canal de la fuente secundaria en <Ajuste del sistema de zona dual> (página 48).
 - Seleccione la fuente principal con el botón [SRC].
 - Ajuste el volumen del canal frontal con el botón de control [VOL].
 - Ajuste el volumen del canal trasero en <Control de audio> (página 9).
 - El control DSP se desactivará.
- El sistema de zona dual solamente se puede utilizar cuando se ha ajustado el altavoz trasero a cualquier modo que no sea "None" en <Sistema de gestión del sonido> (página 12).

5 Salga del modo de configuración de audio

Pulse el mando [VOL] durante al menos 1 segundo.

Salida del subwoofer

Activación o desactivación de la salida del subwoofer.

Pulse el mando de control hacia abajo durante al menos 2 segundos.

Cada vez que presione el mando, la Salida del subwoofer se activa y se desactiva.

Cuando la salida está activada se visualiza "SUBWOOFER ON".

En la fuente de archivo de audio

Ajuste supremo

Cuando se reproducen archivos AAC, MP3 o WMA codificados a una velocidad de transmisión en bits baja (inferior a 128 kbps (fs=44,1 k, 48 kHz)), esta función restablece su región de alta frecuencia para aproximar la calidad del sonido del equivalente de estos archivos codificados a una velocidad de transmisión en bits alta. El procesamiento es optimizado para el formato de compresión utilizado (AAC, MP3, o WMA), y el ajuste se realiza para la velocidad de transmisión en bits utilizada.

1 Ingrese al modo de ajuste Supremo

Mediante el mando de control, seleccione "DSP" > "SND CONT" > "Supreme".

Respecto del método de funcionamiento, consulte <Modo de control de función> (página 11).

2 Seleccione Supreme

Gire el mando de control o púselo hacia la izquierda o la derecha.

Visualización	Preajuste
"Supreme ON"	Produce sonido utilizando la función Supreme.
"Supreme OFF"	Produce el sonido original almacenado en el archivo de audio.

3 Salga del modo de ajuste Supremo

Pulse el mando de control.



- El efecto de sonido puede ser imperceptible, dependiendo de la relación entre el formato del archivo de audio y el ajuste.
- Esta función no está disponible para iPod.

Silenciamiento de TEL

El sistema de audio se silencia automáticamente al entrar una llamada telefónica.

Cuando se recibe una llamada

Se visualiza "CALL".

El sistema de audio queda en pausa.

Audición del audio durante una llamada

Pulse el botón [SRC].

La visualización "CALL" desaparece y el sistema de audio vuelve a activarse.

Cuando termina la llamada

Cuelgue el teléfono.

La visualización "CALL" desaparece y el sistema de audio vuelve a activarse.



- Para utilizar la función de silenciamiento de TEL, es necesario conectar el cable MUTE al teléfono mediante el uso de un accesorio telefónico comercial. Remítase a <Conexión de cables a los terminales> (página 57).

Modo de control de función

Para configurar varias funciones de esta unidad, seleccione ítems de función estructurados en árbol.

1 Ingrese al modo de control de función

Pulse el botón [FNC].

2 Seleccione el ítem de configuración que desee

Seleccione un ítem de configuración mediante el mando de control.

Tipo de operación	Operación
Desplazamiento entre ítems	Gire el mando de control.
Selección de ítem	Pulse el mando de control.
Vuelta a ítem anterior	Pulse el botón [FNC].

Las funciones de los ítems son las siguientes:

Visualización	Icono	Función de ítem de configuración
"Menu"	"MENU"	Le permite configurar el entorno. Remítase a <Sistema del menú> (página 44).
"DSP"	"DSP"	Ajusta la función DSP. Remítase a la página 12 hasta la página 16.
"Display Select"	"DISPLAY"	Le permite configurar la pantalla. Remítase a la página 16 hasta la página 23.
"Angle Adjust"	"ANGLE"	Le permite configurar el ángulo del panel. Remítase a <Control de ángulo> (página 24).
"Preset Memory"	"PMEMORY"	Le permite poner estaciones en la memoria. Remítase a <Memoria de presintonización de emisoras> (página 27).
"File Scan", etc.	"SCAN", etc.	Le permite establecer cómo reproducir el CD y el archivo de audio. Remítase a <Reproducción de función de CD y de archivo de audio> (página 33).
"Return"	"  "	Vuelve al ítem anterior.

3 Seleccione una opción para el ítem seleccionado

Remítase a las páginas relacionadas para obtener información acerca del funcionamiento de cada opción.

4 Salga del modo de control de función

Pulse el botón [FNC] durante al menos 1 segundo.

Características generales

Sistema de gestión del sonido

1 Ingrese al modo de gestión del sonido Mediante el mando de control, seleccione "DSP" > "S.M.S".

Respecto del método de funcionamiento, consulte
<Modo de control de función> (página 11).

2 Seleccione el ítem de gestión del sonido para el ajuste

Gire el mando de control o púlselo hacia la
izquierda o la derecha.
Pulse el mando de control.

Icono	Ítem de gestión del sonido
"CABIN"	Ajuste de la caja de altavoz
"SPEAKER" > "FRONT" > "LOCATION"	> "SIZE" Ubicación de altavoces delanteros
	> "TWEETER" Selección de altavoces tweeter
	> "REAR" > "LOCATION" Ubicación de altavoces traseros
	> "SIZE" Tamaño de altavoces traseros
> "SUB-W" > "SIZE"	Tamaño de altavoces subwoofer
"DTA"	> "FRONT" DTA frontal
	> "REAR" DTA posterior
	> "SUB-W" DTA Subwoofer
"X'OVER"* > "FRONT"	Filtro de paso alto frontal
	> "REAR" Filtro de paso alto posterior
	> "SUB-W" Filtro de paso bajo del subwoofer

* Los siguientes elementos de ajuste se pueden seleccionar pulsando o tirando del mando de control para "X'OVER".

Icono	Visualización	Ítem de gestión del sonido
> "FRONT"	"fc"	Frecuencia de corte del filtro de paso alto frontal
	"Slope"	Pendiente del filtro de paso alto frontal
> "REAR"	"fc"	Frecuencia de corte del filtro de paso alto posterior
	"Slope"	Pendiente del filtro de paso alto posterior
> "SUB-W"	"fc"	Frecuencia de corte del filtro de paso bajo del subwoofer
	"Slope"	Pendiente del filtro de paso bajo del subwoofer
	"Phase"	Fase del filtro de paso bajo del subwoofer



- "CABIN"
Establece el tipo de vehículo para el ajuste de posición de sonido del DSP.
- "SPEAKER"
Establece el tamaño y la ubicación de los altavoces.

- "DTA" (Alineación digital de tiempo).

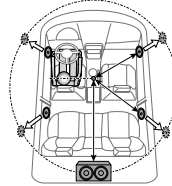

Ajuste la diferencia de distancia entre los altavoces establecidos con el ajuste de la caja de altavoz. Utilícelo junto con <Control de posición> (página 13)

- 1 Establezca un punto de referencia para que las posiciones frontal y posterior y la altura estén en la posición de los oídos de la persona que se sienta en el asiento delantero y la posición izquierda y derecha esté en el centro de la caja.
 - 2 Mida la distancia desde el punto de referencia hasta el altavoz.
 - 3 Calcule la diferencia de distancia con respecto al altavoz más lejano.
- "X'OVER" (Configuración de red de frecuencia de cruce)
Es posible ajustar manualmente una frecuencia de cruce de los altavoces.

3 Ajuste del ítem de gestión del sonido

Gire el mando de control o púlselo hacia la izquierda o la derecha.

Cada vez que presione el mando, la configuración cambiará como se indica a continuación.

"CABIN"

Ítem de gestión del sonido	Margen
Ajuste de la caja de altavoz	Desactivado/ Compacto/ Berlina/ Familiar/ Mini Furgoneta/ Todo terreno/ Furgoneta de pasajeros

"SPEAKER"

Ítem de gestión del sonido	Margen
Ubicación de altavoces delanteros	Puerta/ Sobre el salpicadero/ Debajo del salpicadero
Tamaño de altavoces delanteros	6½/ 6¾/ 7/ 4×6/ 5×7/ 6×8/ 6×9/ 7×10/ O.E.M./ 4/ 5 (pulg.)
Tamaño de altavoces tweeter	Ninguno/ Uso
Ubicación de altavoces traseros	• Puerta/ Bandeja del maletero • 2ª o 3ª fila (Mini-furgoneta/ Furgoneta)
Tamaño de altavoces traseros	6½/ 6¾/ 7/ 4×6/ 5×7/ 6×8/ 6×9/ 7×10/ Ninguno/ O.E.M./ 4/ 5 (pulg.)
Tamaño de altavoces subwoofer	10/ 12/ 15 o más/ Ninguno/ 6½/ 8 (pulg.)

"DTA"

Ítem de gestión del sonido	Margen
DTA frontal/ DTA posterior/ DTA Subwoofer	0,00 — 9,67 (pies)

"X'OVER"

Ítem de gestión del sonido	Margen
Frecuencia de corte del filtro de paso alto frontal/	Bajo/ 30 — 100/ 120/ 150/ 180/ 220/ 250 (Hz)
Frecuencia de corte del filtro de paso alto posterior	
Pendiente del filtro de paso alto frontal/	-12/-18/-24 dB/Oct
Pendiente del filtro de paso alto posterior/	
Pendiente del filtro de paso bajo del subwoofer	
Frecuencia de corte del filtro de paso bajo del subwoofer	30 — 100/ 120/ 150/ 180/ 220/ 250 (Hz)/ Bajo
Fase del filtro de paso bajo del subwoofer	Normal/Invertido

4 Salga del modo de gestión del sonido Pulse el botón [FNC].

Control de posición

1 Ingrese al modo de posición

Mediante el mando de control, seleccione "DSP" > "SND CONT" > "POSITION".

Respecto del método de funcionamiento, consulte <Modo de control de función> (página 11).

2 Seleccione el elemento de posición para el ajuste

Gire el mando de control o púlselo hacia la izquierda o la derecha.

Ícono	Elemento de posición
"PRESET"	Posición preajustada
"MANUAL"	Posición manual

3 Introduzca el elemento de posición Pulse el mando de control.

4 Ajuste el elemento de posición

Configuración de posición preajustada
Gire el mando de control hacia la derecha o la izquierda.

Cada vez que presione el mando, la configuración cambiará como se indica a continuación.

Margen
Todos/ Frontal izquierda/ Frontal derecha/ Frontal

Configuración de posición manual

1 Seleccione los elementos de ajuste de posición.

Pulse el mando de control hacia arriba o hacia abajo.

Visualización	Elemento de posición
"L" "FRONT"	Frontal izquierda
"L" "REAR"	Posterior izquierda
"L" "SW"	Subwoofer izquierdo
"FRONT" "R"	Frontal derecha
"REAR" "R"	Posterior derecha
"SW" "R"	Subwoofer derecho

2 Ajuste la posición.

Gire el mando de control o púlselo hacia la izquierda o la derecha.

Cada vez que presione el mando, la configuración cambiará como se indica a continuación.

Margen
0,00 — 3,33 (pies)

5 Salga del modo de posición Pulse el botón [FNC].



- Acerca del ajuste de posición
En primer lugar, establezca el entorno de uso con "DTA" en <Sistema de gestión del sonido> (página 12). La configuración de posición preajustada es para seleccionar la posición de audio real. La configuración de posición manual es para realizar un mayor ajuste de la posición seleccionada en la configuración de posición preajustada. Este valor de ajuste se puede memorizar para cada posición preajustada.
- Al utilizar el subwoofer izquierdo y derecho como un único subwoofer, establezca la parte izquierda y derecha en el mismo valor.
- Configuración inicial de posición preajustada

Posición preajustada	Frontal		Posterior		Subwoofer	
	Izquierdo	Derecho	Izquierdo	Derecho	Izquierdo	Derecho
TODOS	0	0	0	0	0	0
Frontal izquierda	0	1,17	0	1,17	0	0
Frontal derecha	1,17	0	1,17	0	0	0
Frontal	0	0	3,33	3,33	0	0

Control del ecualizador

1 Seleccione la fuente para el ajuste

Pulse el botón [SRC].

Remítase a <Selección de la fuente> (página 8).

2 Ingrese al modo de control del ecualizador

Mediante el mando de control, seleccione "DSP" > "SND CONT" > "EQ".

Respecto del método de funcionamiento, consulte <Modo de control de función> (página 11).

3 Seleccione el ítem de control del ecualizador para el ajuste

Gire el mando de control o púselo hacia la izquierda o la derecha.

Icono	Ítem de control del ecualizador
"PRESET"	Ajuste de System Q
"FRONT"	Ajuste del ecualizador frontal
"REAR"	Ajuste del ecualizador posterior

4 Introduzca el elemento de control del ecualizador

Pulse el mando de control.

5 Ajuste el elemento de control del ecualizador

Ajuste de System Q

Gire el mando de control o púselo hacia la izquierda o la derecha.

Cada vez que presione el mando, la configuración cambiará como se indica a continuación.

Visualización	Ajuste del sonido
"User"/ "Natural"/ "Rock"/ "Pops"/ "Easy"/ "Top40"/ "Jazz"	Usuario/ Natural/ Rock/ Pop/ Normal/ Top 40/ Jazz



- Memoria de usuario:
Los valores establecidos en <Ajuste del ecualizador frontal/ Ajuste del ecualizador posterior>.
- Para conseguir el mejor sonido, consulte primero <Sistema de gestión del sonido> (página 12).

Ajuste del ecualizador frontal/

Ajuste del ecualizador posterior

1 Seleccione una banda de frecuencias que desee ajustar

Gire el mando de control o púselo hacia la izquierda o la derecha.

Cada vez que presione el mando, la banda alterna entre "1" (Banda 1) y "4" (Banda 4).

2 Seleccione los ítems de ajuste del ecualizador.

Pulse el mando de control hacia arriba o hacia abajo.

Cada vez que se presione el mando, los ítems que se pueden ajustar, cambian como se muestra en la tabla que sigue a continuación.

3 Ajuste el ecualizador.

Gire el mando de control o púselo hacia la izquierda o la derecha.

Cada vez que presione el mando, la configuración cambiará como se indica a continuación.

Visualización	Ítem de control del ecualizador	Margen
"F0"	Frecuencia central del ecualizador frontal/ Frecuencia central del ecualizador posterior	Remítase a lo siguiente.
"Q"	Calidad del ecualizador frontal/ Calidad del ecualizador posterior	0,25/ 0,50/ 1,00/ 2,00
"Gain"	Nivel del ecualizador frontal/ Nivel del ecualizador posterior	-9/ -7/ -5/ -3/ -2/ -1/ 0/ +1/ +2/ +3/ +5/ +7/ +9
"Effect"	Efecto del ecualizador frontal/ Efecto del ecualizador posterior (BANDA1 solamente)	Activado/ Desactivado



- A continuación se indica la frecuencia que puede seleccionarse por cada banda de frecuencias.

Banda	Frecuencia
Banda1	60/ 80/ 100/ 120/ 160/ 200 Hz
Banda2	250/ 315/ 400/ 500/ 630/ 800/ 1k Hz
Banda3	1,25/ 1,6/ 2/ 2,5/ 3,15/ 4 kHz
Banda4	5/ 6,3/ 8/ 10/ 12,5/ 16 kHz

- "Effect"
Amplifica el margen más bajo de la frecuencia central así como de la frecuencia central baja.

4 Salga de la banda de frecuencia.

Pulse el mando de control.

6 Salga del modo de control del ecualizador

Pulse el botón [FNC].

Control de WOW HD

1 Seleccione la fuente para el ajuste

Pulse el botón [SRC].

Remítase a <Selección de la fuente> (página 8).

2 Ingrese al modo de control de WOW HD

Mediante el mando de control, seleccione "DSP" > "SND CONT" > "WOW HD".

Respecto del método de funcionamiento, consulte <Modo de control de función> (página 11).

3 Seleccione el elemento de control de WOW HD que desea ajustar

Gire el mando de control o púlselo hacia la izquierda o la derecha.

Pulse el mando de control.

Icono	Elemento de control de WOW HD
"PRESET"	WOW HD preajustado
"FRONT"	>"FOCUS" FOCUS >"TruBass" TruBass frontal >"Space" El control de espacio SRS 3D está desactivado. >"Center" Control central SRS 3D >"Defini" Definición delantera
"REAR"	>"TruBass" TruBass posterior >"Defini" Definición trasera

4 Ajuste el elemento de control de WOW HD

Gire el mando de control o púlselo hacia la izquierda o la derecha.

Cada vez que presione el mando, la configuración cambiará como se indica a continuación.

Elemento de control de WOW HD	Margen
WOW HD preajustado	Medio/ Alto/ Usuario/ Bajo/ Muy bajo
FOCUS	Desactivado/1 — 9
TruBass frontal/ TruBass posterior	Desactivado/1 — 9
Control de espacio SRS 3D	Desactivado/1 — 9
Control central SRS 3D	-4 — Neutral — 4
Definición delantera/ Definición trasera	Desactivado/1 — 9



- WOW HD preajustado:
Se establecen FOCUS, TruBass, Control de espacio 3D, Control central 3D y Definición.
- FOCUS: Ajusta la posición vertical del altavoz frontal y la imagen del sonido mediante el ajuste virtual.
- TruBass: Sirve para que la reproducción tenga un sonido de graves destacado.
- Control de espacio SRS 3D: Ajusta el sonido ambiental.
- Control central SRS 3D:
Ajusta la imagen central como una parte vocal en la música.
- Definición:
Mejora la calidad de sonido en un margen amplio y crea un sonido nítido.

5 Salga del modo de control de WOW HD

Pulse el botón [FNC].



- Para conseguir el mejor sonido, consulte primero <Sistema de gestión del sonido> (página 12).

Modo de memoria

Almacenamiento de valores de DSP en la memoria

1 Ajuste el ítem que desee introducir en memoria

Consulte <Sistema de gestión del sonido> (página 12), <Control de posición> (página 13) y <Control del ecualizador> (página 14) para poder ajustar el elemento que desee almacenar en la memoria..

2 Ingrese al modo de memoria

Mediante el mando de control, seleccione "DSP" > "PRESET" > "MEMORY".

Respecto del método de funcionamiento, consulte <Modo de control de función> (página 11).

3 Seleccione el número que va a guardar en la memoria

Gire el mando de control.

4 Especifique si desea incluir el preajuste de audio en memoria

Pulse el mando de control.

Se visualiza "Memory?".

5 Ubicación del preajuste de audio en la memoria

Seleccione "YES" con el mando de control.

Se visualiza "Memory Completed".

6 Salga del modo de memoria

Pulse el botón [FNC].



- "Memory 1":
Cuando pulse el botón de reinicio, todas las fuentes tendrán el valor de ajuste que fue registrado.
- "Memory 1", "Memory 2":
No es posible borrar la memoria utilizando el botón de reinicio.
- Los ítems siguientes no podrán registrarse.
Ajuste de System Q

Características generales

Modo de recuperación de memoria

Recupere el valor de la memoria con el modo de memoria.

1 Seleccione la fuente para el ajuste
Pulse el botón [SRC].

2 Ingrese al modo de recuperación
Mediante el mando de control, seleccione "DSP" > "PRESET" > "RECALL".

Respecto del método de funcionamiento, consulte <Modo de control de función> (página 11).

3 Seleccione el ítem de recuperación
Seleccione el número de memoria mediante el mando de control.

Pulse el mando de control.

Recupere el valor fijado por el <Modo de memoria> (página 15).

Se visualiza "Recall?".

4 Recupere el preajuste de audio
Seleccione "YES" con el mando de control.

Se visualiza "Recall Completed".

5 Salga del modo de recuperación de memoria
Pulse el botón [FNC].

Cambio del modo de visualización

Cambiar el modo de visualización.

1 Ingrese al modo de selección del tipo de visualización

Mediante el mando de control, seleccione "DISPLAY" > "TYPE".

Respecto del método de funcionamiento, consulte <Modo de control de función> (página 11).

2 Seleccione el tipo de visualización

Gire el mando de control.

Seleccione entre los siguientes tipos de pantalla:

Visualización	Tipo de visualización
"TYPE SELECT [A]"	
"TYPE SELECT [B]"	

"TYPE SELECT [C]"

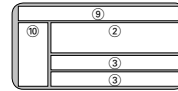

"TYPE SELECT [D]"

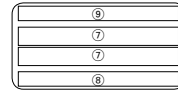

"TYPE SELECT [E]"



3 Salga del modo de selección del tipo de pantalla

Pulse el mando de control.

4 Ingrese al modo de selección de tipo de pantalla (Pantalla tipo B/ Pantalla tipo C solamente)

Mediante el mando de control, seleccione "DISPLAY" > "MODE".

5 Seleccione el modo de visualización

Gire el mando de control.

Seleccione entre los siguientes modos de visualización:

Modo	"TYPE SELECT [B]"	"TYPE SELECT [C]"
B-1/ C-1		
B-2/ C-2		
B-3/ C-3		

6 Salga del modo de selección de pantalla

Pulse el mando de control.



- (1), (2), (3), (4), (5), (6), (7), (8) Parte de pantalla de texto inferior

(9) Pantalla de estado

(10) Parte de pantalla de icono

(11) Parte de pantalla de gráfico

(12) Parte de pantalla del analizador G

- Para cambiar la información por Tipo de visualización, remítase a la siguiente tabla para conocer los métodos para alternar entre Tipos de visualización.

Tipo de visualización	A	B-1	B-2	B-3	C-1	C-2	C-3	D	E
Texto ①	18	—	18	—	—	18	—	—	—
Texto ③	—	18	—	—	18	—	—	—	—
Texto ④	—	—	18	—	—	18	—	—	—
Texto ⑤	—	—	18	—	—	18	—	—	—
Texto ⑥	—	—	—	18	—	—	18	—	—
Texto ⑦	—	—	—	—	—	—	—	18	—
Estado ⑨	17	—	—	—	—	—	—	—	—
Icono ⑩	—	—	—	—	19	19	19	—	—
Gráfica ⑪	17	—	—	—	—	—	—	—	—
Analizador G ⑫	—	—	—	—	—	—	—	—	20

- Con la pantalla tipo D, el texto se visualiza entre las filas superior e inferior cuando se establece un espacio en blanco en la fila superior o inferior.
- Para la fuente de radio por satélite, la parte de pantalla de texto ⑥ se divide entre la fila superior y la inferior para el modo de visualización B-3 o C-3.
- Parte de pantalla de texto inferior ⑥
Si no se puede visualizar toda la información en 4 filas, mantenga pulsado [FM] del mando de control durante al menos 1 segundo para visualizar la porción restante de información.

Pantalla tipo A

Ajuste de estado

Determina si los estados Activado/Desactivado de varias funciones deben visualizarse en la Pantalla tipo A.

1 Ingrese al modo de ajuste de estado

Mediante el mando de control, seleccione "DISPLAY" > "STATUS".

Respecto del método de funcionamiento, consulte <Modo de control de función> (página 11).

2 Seleccione la pantalla de estado

Gire el mando de control.

3 Salga del modo de ajuste de estado

Pulse el mando de control.

Pantalla tipo A

Selección de pantalla de gráfico

Cambio de la pantalla del gráfico.

1 Ingrese al modo de selección de pantalla gráfica

Mediante el mando de control, seleccione "DISPLAY" > "GRAPHIC".

Respecto del método de funcionamiento, consulte <Modo de control de función> (página 11).

2 Seleccione la visualización de gráficos

Gire el mando de control o púselo hacia la izquierda o la derecha.

Seleccione entre las siguientes pantallas:

Visualización de la pantalla de gráfico	Visualización
Película 1 – 2	
Analizador de espectro 1 – 8	
Fondo de pantalla 1 – 12	
Fondo de pantalla descargado*	
Exploración de fondo de pantalla	"SCAN"

* Para la descarga de fondos de pantalla, consulte <Descarga de imágenes> (página 52).

3 Salga del modo de selección de pantalla gráfica

Pulse el mando de control.



- Durante el modo de espera, no se puede seleccionar el analizador de espectro.

Características generales

Pantalla tipo A/ Pantalla tipo B/ Pantalla tipo C/
Pantalla tipo D

Selección de pantalla de texto

Seleccionar el texto de visualización.

1 Ingrese al modo de selección de pantalla de texto

Mediante el mando de control, seleccione "DISPLAY" > "TEXT".

Respecto del método de funcionamiento, consulte <Modo de control de función> (página 11).

2 Seleccione el texto

Gire el mando de control o púlselo hacia la izquierda o la derecha.

Remítase a <La pantalla de texto> (página 18).

Seleccione la fila (sólo para tipo de pantalla con varias filas)

Pulse el mando de control hacia arriba o hacia abajo.

El cursor (▶) se mueve a la parte de la pantalla de texto seleccionada.

3 Salga del modo de selección de pantalla de texto

Pulse el mando de control.



- Cuando se conecta LX-AMP, se visualizará la configuración del elemento en el modo de visualización del LX-AMP. (Distinto del modo de visualización B-3 o C-3)
- Cuando el número de música es superior a 1000, sólo se muestran los 3 últimos dígitos del número.
- El título de música, nombre del artista y nombre del álbum no se pueden visualizar en el archivo WAV.
- Al reproducir música desde el iPod o música editada con "Music Editor", la pantalla de nombre de carpeta puede mostrar algo diferente, como la lista de reproducción o el nombre del artista, según el procedimiento de selección de la música.
- No se puede visualizar la misma información en la parte de pantalla de texto. Sin embargo, la pantalla en blanco puede tener selecciones múltiples.
- Si el ítem de pantalla seleccionado no contiene ninguna información, se muestra información alternativa. Puede aparecer en blanco, dependiendo de la fila visualizada.

La pantalla de texto

En la fuente de sintonizador

Información	Visualización	Condición
Nombre de emisora predefinida	"SNPS"	①③④
Título y nombre del artista* (FM)	"Title/Artist"	①③④⑤⑥⑦
Nombre de la emisora* (FM)	"Station Name"	①③④⑤⑥⑦
Texto de radio adicional* (FM)	"Radio Text Plus"	①③④⑤⑥⑦
Texto de radio (FM)	"Radio Text"	①③④⑤⑥⑦
Frecuencia	"Frequency"	① ④
Analizador de espectro y reloj	"Speana/Clock"	③④⑤
Reloj	"Clock"	① ⑦
Fecha	"Date"	①③④⑤ ⑦
En blanco	"Blank"	①③④⑤ ⑦

* Se visualiza información de texto de radio adicional.

En la fuente de CD y disco Externo

Información	Visualización	Condición
Título del disco	"Disc Title"	①③④⑤⑥⑦
Título de la pista	"Track Title"	①③④⑤⑥⑦
Número de la pista y tiempo de reproducción	"P-Time"	① ④
Nombre de disco predefinido	"DNPS"	①③④⑤ ⑦
Analizador de espectro y reloj	"Speana/Clock"	③④⑤
Reloj	"Clock"	① ⑦
Fecha	"Date"	①③④⑤ ⑦
En blanco	"Blank"	①③④⑤ ⑦

En la fuente de archivo de audio

Información	Visualización	Condición
Título de la música y nombre del artista	"Title/Artist"	①③④⑤⑥⑦
Nombre del álbum y nombre del artista	"Album/Artist"	①③④⑤⑥⑦
Nombre de la carpeta	"Folder Name"	①③④⑤⑥⑦
Nombre del archivo	"File Name"	①③④⑤⑥⑦
Tiempo de reproducción y número de música	"P-Time"	① ④
Analizador de espectro y reloj	"Speana/Clock"	③④⑤
Reloj	"Clock"	① ⑦
Fecha	"Date"	①③④⑤ ⑦
En blanco	"Blank"	①③④⑤ ⑦

En Espera

Información	Visualización	Condición
Espera	"Source Name"	① ④
Reloj	"Clock"	①③④⑤ ⑦
Fecha	"Date"	①③④⑤ ⑦
En blanco	"Blank"	①③④⑤ ⑦

En la fuente entrada auxiliar

Información	Visualización	Condición
Nombre de entrada auxiliar	"Source Name"	① ④

Analizador de espectro y reloj	"Speana/Clock"	③ ④ ⑤
Reloj	"Clock"	① ⑦
Fecha	"Date"	① ③ ④ ⑤ ⑦
En blanco	"Blank"	① ③ ④ ⑤ ⑦

En la fuente de HD Radio

Información	Visualización	Condición
Nombre de la emisora	"Station Name"	① ③ ④
Título	"Title"	① ③ ④ ⑤ ⑥ ⑦
Frecuencia	"Frequency"	① ④
Analizador de espectro y reloj	"Speana/Clock"	③ ④ ⑤
Reloj	"Clock"	① ⑦
Fecha	"Date"	① ③ ④ ⑤ ⑦
En blanco	"Blank"	① ③ ④ ⑤ ⑦

En la fuente de radio por satélite

Información	Visualización	Condición
Nombre del canal	"Channel Name"	① ③ ④ ⑤ ⑥ ⑦
Título de la música	"Song Title"	① ③ ④ ⑤ ⑥ ⑦
Nombre del artista	"Artist Name"	① ③ ④ ⑤ ⑥ ⑦
Nombre del compositor	"Composer Name"	① ③ ④ ⑤ ⑥ ⑦
Nombre de la categoría	"Category Name"	① ③ ④ ⑤ ⑥ ⑦
Nombre de la etiqueta	"Label Name"	① ③ ④ ⑤ ⑥ ⑦
Comentario	"Comment"	① ③ ④ ⑤ ⑥ ⑦
Banda y número de canal	"Channel Number"	① ④
Analizador de espectro y reloj	"Speana/Clock"	③ ④ ⑤
Reloj	"Clock"	① ⑦
Fecha	"Date"	① ③ ④ ⑤ ⑦
En blanco	"Blank"	① ③ ④ ⑤ ⑦



- Consulte <Cambio del modo de visualización> (página 16) para obtener información sobre la posición de pantalla de "Condición".

Pantalla tipo A/ Pantalla tipo B/ Pantalla tipo C

Selección del color de la fuente

Selección del color de la fuente de la pantalla.

1 Ingrese al modo de selección de color de fuente

Mediante el mando de control, seleccione "DISPLAY" > "COLOR".

Respecto del método de funcionamiento, consulte <Modo de control de función> (página 11).

2 Seleccione la parte de pantalla de texto

Seleccione el color de los caracteres o el color del contorno (Pantalla tipo A solamente)

Pulse el mando de control hacia arriba o hacia abajo.

Visualización	Preajuste
"FILL-IN"	El color del relleno del texto.
"OUTLINE"	El color del contorno del texto.

Seleccione la fila (solamente para tipo de pantalla con varias filas)
Pulse el mando de control hacia arriba o hacia abajo.

El cursor (▶) se mueve a la parte de la pantalla de texto seleccionada.

3 Seleccione el color de la fuente

Color básico (12 colores)

Pulse el mando de control hacia la derecha o la izquierda.

Color detallado (115 colores)

Gire el mando de control.

4 Salga del modo de selección de color de fuente

Pulse el mando de control.

Pantalla tipo C

Cambio de la pantalla de icono

Cambio de la pantalla de icono.

1 Ingrese al modo de selección de icono

Mediante el mando de control, seleccione "DISPLAY" > "SIDE".

2 Cambio de la pantalla de icono

Gire el mando de control o púselo hacia la izquierda o la derecha.

Seleccione entre las siguientes pantallas:

Pantalla de icono	Visualización
Gráfico de fuente	"Source"
Etiqueta de texto	"Text"
Portada del álbum (soporte iPod o "Music Editor")	"Photograph"

3 Salga del modo de selección de icono

Pulse el mando de control.



- La función de visualización de la portada del álbum no se utiliza para visualizar la imagen correspondiente a la etiqueta grabada en el archivo de audio.
- Si se selecciona la visualización de portada del álbum durante la reproducción de un iPod o del soporte multimedia "Music Editor" en el que no hay grabada ninguna portada de álbum, aparecerá un icono de la fuente.
- Durante la descarga de portadas de álbumes, aparecerá "Down-loading". La descarga requiere un máximo de 30 segundos.

Características generales

Pantalla tipo E

Selección de la pantalla del analizador G

Cambio de la pantalla del analizador G.



- Antes de cambiar la pantalla del analizador G, es necesario que configure <Ajuste del nivel del contador G> (página 22), <Ajuste de la calibración del analizador G> (página 22), <Configuración del peso del vehículo del analizador G> (página 23) y <Configuración de clase del vehículo del analizador G> (página 23).

1 Ingrese al modo de selección de pantalla del analizador G

Mediante el mando de control, seleccione "DISPLAY" > "G-MENU".

Respecto del método de funcionamiento, consulte <Modo de control de función> (página 11).

2 Seleccione la pantalla del analizador G

Gire el mando de control.

Seleccione entre las siguientes pantallas.

Pantalla del sensor de fuerza G



Pantalla del gráfico G

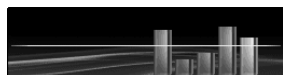

Pantalla del contador G



- Pantalla gráfica G
 - Gráfico: Visualiza la condición de G en dirección horizontal (p. ej.; cuando se gira en una curva) por medio del gráfico.
 - Texto: El valor máximo de la aceleración G, G en dirección derecha y G en dirección izquierda se visualiza como un valor numérico. La indicación del valor de G es solamente un valor de referencia, por lo tanto es diferente del valor actual.
- Pantalla del contador G
 - Agrega el punto del nivel de aceleración. El punto se determina después de transcurrida 1 hora de conducción o en el apagado (ACC desactivada), y luego se visualizará en el gráfico. Además, este visualiza el promedio de los datos anteriores en la línea. (La escala del gráfico se determina de acuerdo con el punto más grande entre los 10 datos anteriores).
 - Es posible reajustar el valor de la pantalla del medidor de aceleración y de la pantalla del contador G en <Reposición del analizador G> (página 22).

3 Salga del modo de selección de pantalla del analizador G

Pulse el mando de control.

Pantalla tipo E

Cronómetro del analizador G

El control del cronómetro se puede iniciar en la función del analizador G.



- No utilice el cronómetro del analizador G en las carreteras públicas.

1 Ingrese al modo de cronómetro del analizador G

Mediante el mando de control, seleccione "DISPLAY" > "GMA" > "S.WATCH".

Respecto del método de funcionamiento, consulte <Modo de control de función> (página 11).

Se visualiza "STOP WATCH".

2 Prepare el contador

Pulse el mando de control.

Se visualiza "Ready".

3 Inicie el contador

Cuando se detecta G en la dirección vertical durante el desplazamiento, el conteo se inicia automáticamente.

Se visualiza "Running".



- Es posible iniciar el conteo al pulsar el mando de control.

4 Detenga el conteo

Pulse el mando de control.

Se visualiza "Stop".



- El control se iniciará nuevamente cuando acelere o pulse el mando de control.
Realice la operación después del paso 2.

Cuando reposicione el conteo (Mientras se visualiza "Stop")

Pulse el mando de control durante al menos 1 segundo.



- La puesta a cero del conteo se puede realizar cuando este se detenga.

5 Salga del modo de cronómetro G

Pulse el botón [FNC].



- Cuando se desactiva la alimentación (ej.: ACC OFF) durante el conteo, el valor de 1 segundo o menos será "00".

Pantalla tipo E

Análisis del caballaje del analizador G

Este mide el caballaje y visualiza el gráfico y la potencia máxima. Este guarda automáticamente el registro más alto.



- No utilice el análisis del caballaje del analizador G en las carreteras públicas.
- No utilice este producto de ninguna forma que evite que conduzca en forma segura.
- Siga todas las normas de tránsito y use el sentido común al utilizar este producto.



- Antes de cambiar el análisis del caballaje del analizador G, es necesario configurar <Configuración del peso del vehículo del analizador G> (página 23) y <Configuración de clase del vehículo del analizador G> (página 23).

1 Ingrese al modo de análisis del caballaje del analizador G

Mediante el mando de control, seleccione "DISPLAY" > "GMA" > "HP".

Respecto del método de funcionamiento, consulte <Modo de control de función> (página 11).

Se visualiza "HORSEPOWER".

Se visualiza la potencia máxima y el registro anteriores.

2 Inicie la medición

Pulse el mando de control.

Se visualiza "Ready".

3 Encienda el vehículo

Se visualiza "Measure".

El resultado se visualizará después de transcurridos 15 segundos de medición.

Visualización del resultado

El gráfico muestra una variación en el caballaje, entre 0,1 y 15,0 segundos. La potencia máxima se visualiza en color rojo y las marcas suministradas a intervalos de 5 segundos, se visualizan en color azul.



- También es posible iniciar la medición al pulsar el mando de control. Para prevenir daños, pulse el mando de control antes de encender el vehículo.

4 Para visualizar la máxima potencia en la sección

Pulse el mando de control hacia la derecha o la izquierda.

Cada vez que presione el mando de control, se visualizará la potencia máxima en la sección.

5 Salga del modo de análisis del caballaje del analizador G

Pulse el botón [FNC].



- Al igual que el velocímetro de su vehículo, el analizador G constituye tan solo una función de medición. • Es posible que el valor HP o G medido en esta unidad pueda no ser completamente exacto debido a su método simplificado de medición. El analizador G constituye sólo una referencia y no debe ser utilizado para confirmar las especificaciones de caballaje de su vehículo.
- Al realizar la medición después del encendido del vehículo, se disminuirá la precisión de dicha medida.
- El registro no se renovará si la medición se interrumpe.
- La escala del gráfico se ajusta automáticamente al valor de caballaje.
- El valor de la potencia máxima y del registro se pueden reponer en <Reposición del analizador G> (página 22).

Características generales

Pantalla tipo E

Reposición del analizador G

Restablece el valor del medidor G, del contador G y del análisis del caballaje del analizador G.

1 Ingrese al modo de reposición del analizador G

Mediante el mando de control, seleccione "DISPLAY" > "GMA" > "RESET".

Respecto del método de funcionamiento, consulte <Modo de control de función> (página 11).

Se visualiza "G-RESET".

2 Seleccione el ítem que se va a reiniciar

Gire el mando de control.

Visualización	Preajuste
"Meter Reset"	Restablece el valor del medidor G.
"Power Reset"	Restablece el valor del análisis del caballaje del analizador G.
"Counter Reset"	Restablece el valor del contador G.

3 Especifique el ítem que desee restablecer

Pulse el mando de control.

4 Reposicione el valor

Seleccione "YES" (Sí) con el mando de control.

Se visualiza "Reset OK".

5 Salga del modo de reposición del analizador G

Pulse el botón [FNC].

Pantalla tipo E

Ajuste del nivel del contador G

Calibración del punto G. Ajuste del nivel de acuerdo a los tipos de vehículos.

1 Ingrese al modo de ajuste del nivel del contador G

Mediante el mando de control, seleccione "DISPLAY" > "GMA" > "LEVEL".

Respecto del método de funcionamiento, consulte <Modo de control de función> (página 11).

Se visualiza "G-COUNTER LEVEL".

2 Seleccione el nivel del contador G

Gire el mando de control.

Visualización	Preajuste
"Level 1"	La lectura del contador es muy sensible.
"Level 2"	:
"Level 3"	La lectura del contador no es muy sensible.

3 Salga del modo de ajuste del nivel del contador G

Pulse el mando de control.



- En caso de situaciones de conducción que requieran de pocas aceleraciones, ajuste el punto G a "Level 1". En el caso de aceleraciones frecuentes, ajústelo a "Level 3".

En modo de espera

Pantalla tipo E

Ajuste de la calibración del analizador G

El analizador G requiere de calibración para la aceleración horizontal y para el frenado.



- Para asegurar una calibración precisa, realice los pasos que siguen a continuación en un lugar nivelado donde pueda mover el vehículo hacia delante.

1 Estacione el vehículo en una posición horizontal

2 Ingrese al modo de ajuste de calibración del analizador G

Mediante el mando de control, seleccione "DISPLAY" > "GMA" > "CALIB".

Respecto del método de funcionamiento, consulte <Modo de control de función> (página 11).

Se visualiza "G-CALIBRATION".

3 Inicie la calibración de la dirección horizontal Pulse el mando de control.

Una vez que aparezca en la pantalla "Move Forward", el vehículo deberá avanzar.

4 Inicie la calibración en línea recta

Comience a mover el vehículo hacia adelante. La calibración de la dirección en línea recta se inicia automáticamente.

Cuando termina la calibración, se visualiza "Calibration OK".



- Si ocurre algún error y no completa el procedimiento de calibración, se visualizará "No Calibration". En tal caso, repita los pasos del 1 al 4.

5 Salga del modo de ajuste de calibración del analizador G Pulse el botón [FNC].

*En modo de espera
Pantalla tipo E*

Configuración del peso del vehículo del analizador G

Introduzca el peso del vehículo para calcular el caballaje.

1 Ingrese al modo de configuración del peso del vehículo del analizador G

Mediante el mando de control, seleccione "DISPLAY" > "GMA" > "GAUGE" > "WEIGHT".

Respecto del método de funcionamiento, consulte <Modo de control de función> (página 11). Se visualiza "WEIGHT INPUT".

2 Seleccione los números del peso Gire el mando de control.



- El margen de introducción del peso se encuentra entre 1000-9999 libras.

3 Seleccione los dígitos que desea introducir Pulse el mando de control hacia la derecha o la izquierda.

4 Repita los pasos 2 y 3 y complete la introducción del peso.

5 Salga del modo de configuración del peso del vehículo del analizador G Pulse el mando de control.

*En modo de espera
Pantalla tipo E*

Configuración de clase del vehículo del analizador G

Introduzca la clase del vehículo para calcular el caballaje.

1 Ingrese al modo de configuración de clase de vehículo del analizador G

Mediante el mando de control, seleccione "DISPLAY" > "GMA" > "GAUGE" > "CLASS".

Respecto del método de funcionamiento, consulte <Modo de control de función> (página 11). Se visualiza "CLASS SELECT".

2 Seleccione la clase de vehículo Gire el mando de control.

Cada vez que mueva el mando, la clase de vehículo cambiará como se indica en la tabla que sigue a continuación.

Visualización

"Mid Size"

"Full Size"

"SUV"

"Van/ Mini-Van"

"Pickup Truck"

"Sporty"

"Compact"

3 Salga del modo de configuración de clase de vehículo del analizador G Pulse el mando de control.

Características generales

Asignación de nombre de la emisora/disco (SNPS/DNPS)

Asignación de un título a una emisora o CD.

1 Reciba/reproduzca la emisora/disco al que desee asignar el título



- No puede añadirse un título a un MD o a medios de archivo de audio.

2 Ingrese al modo de menú Mediante el mando de control, seleccione "MENU".

Respecto del método de funcionamiento, consulte <Modo de control de función> (página 11).

3 Seleccione el modo de ajuste de nombre Gire el mando de control.

Seleccione la visualización "Name Set".

4 Ingrese al modo de ajuste de nombre Pulse el mando de control durante al menos 1 segundo.

5 Mueva el cursor a la posición de introducción de carácter Pulse el mando de control hacia la derecha o la izquierda.

6 Seleccione el tipo de carácter Pulse el mando de control.

Cada vez que se pulsa el mando, el tipo de carácter cambiará como se indica en la tabla que sigue a continuación.

Visualización de tipo de carácter

Alfabeto en mayúscula

Alfabeto minúscula

Números y símbolos

Caracteres especiales (caracteres de Acento)

7 Seleccione los caracteres

Gire el mando de control o púlselo hacia arriba o hacia abajo.



- Los caracteres pueden introducirse con los botones numéricos del mando a distancia.
Ejemplo: Si se introduce "DANCE".

Carácter	Botón	Veces que es pulsado
"D"	[3]	1
"A"	[2]	1
"N"	[6]	2
"C"	[2]	3
"E"	[3]	2

8 Repita los pasos 5 a 7 e introduzca el nombre.

9 Salga del modo de menú Pulse el botón [FNC].



- Cuando la operación se detiene durante 10 segundos, se registra el nombre de ese momento y el modo de ajuste de nombre se cierra.
- Números de memoria
 - FM/AM: 30 emisoras
 - Reproductor de CD interno: 10 discos
 - Cambiador/reproductor de CD externo: Varía de acuerdo con el cambiador/reproductor de CD.
- Remítase al manual del cambiador/reproductor de CD.
- El título de la emisora/CD puede cambiarse mediante el mismo procedimiento utilizado para la asignación de nombre.

Control de ángulo

Configuración del ángulo del panel.

1 Ingrese al modo de control del ángulo Mediante el mando de control, seleccione "ANGLE".

Respecto del método de funcionamiento, consulte <Modo de control de función> (página 11).

2 Configure el ángulo del panel Gire el mando de control hacia la derecha o púlselo hacia la derecha.

Cada vez que gire el mando de control, el ángulo del panel se cambia en cuatro niveles.

3 Salga del modo de control del ángulo Pulse el mando de control.

Placa frontal antirrobo

Es posible extraer la placa frontal de la unidad y llevarla consigo para impedir robos.

Extracción de la placa frontal

Pulse el botón de liberación.

La placa frontal queda desbloqueada permitiendo su extracción.

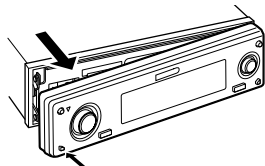

- La placa frontal es una pieza de precisión y puede resultar dañada por golpes o sacudidas.
- Guarde la placa frontal en su estuche cuando esté fuera del vehículo.
- No exponga la placa frontal (ni su estuche) a la luz solar directa ni al calor o humedad excesivos. Además deberá evitar sitios con mucho polvo o la posibilidad de que se derrame agua sobre ella.

Colocación de la placa frontal después de haberla extraído

1 Alinee el eje de la unidad con la depresión de la placa frontal.

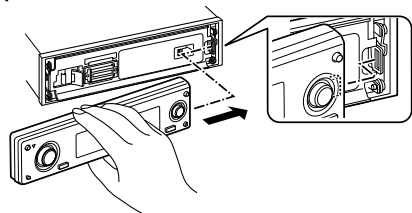

2 Presione la placa frontal hasta que sienta que hace clic.

La placa frontal queda bloqueada en su sitio, permitiendo utilizar la unidad.

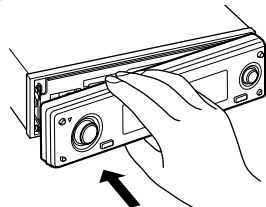

Características del sintonizador

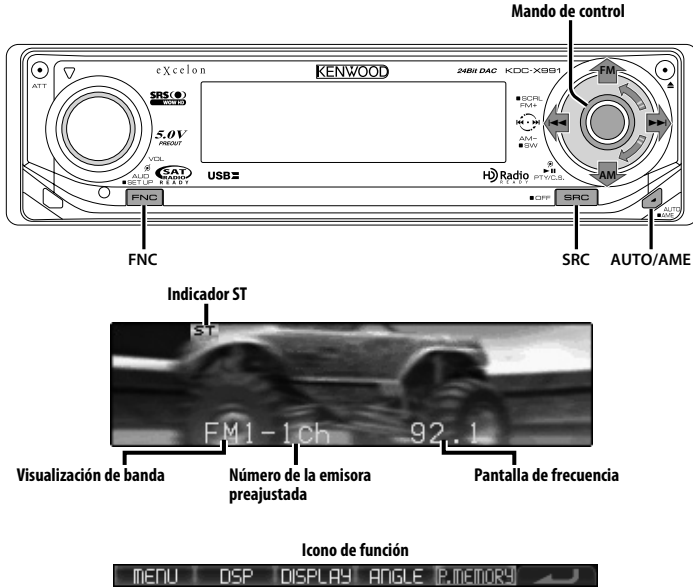

Sintonización

Selección de la emisora.

1 Seleccione la fuente de sintonizador

Pulse el botón [SRC].

Seleccione la visualización "TUNER".

Remítase a <Selección de la fuente> (página 8).

2 Seleccione la banda

Presione el mando de control hacia [FM] o [AM].

Cada vez que se coloca el mando en [FM], la banda de recepción cambiará entre FM1, FM2 y FM3.

3 Sintonice la banda hacia arriba o hacia abajo

Presione el mando de control hacia [◀◀] o

[▶▶].



- Durante la recepción de emisoras en estéreo, el indicador "ST" se activa.

Modo de sintonización

Elija el modo de sintonización.

Pulse el botón [AUTO].

Cada vez que se pulse el botón, el modo de sintonización cambiará como se indica en la tabla que sigue a continuación.

Modo de sintonización	Visualización	Operación
Búsqueda automática	"Seek Mode: Auto1"	Búsqueda automática de una emisora.
Búsqueda de emisora predefinida	"Seek Mode: Auto2"	Búsqueda de emisoras por orden en la memoria de preajuste.
Manual	"Seek Mode: Manual"	Control de sintonización manual normal.

Función del mando a distancia

Sintonización de acceso directo

Introducción de la frecuencia y sintonización.

1 Seleccione la banda

Pulse el botón [FM] o [AM].

2 Ingrese al modo de sintonización de acceso directo

Pulse el botón [DIRECT] del mando a distancia.

Se visualiza "----".

3 Introduzca la frecuencia

Pulse los botones numéricos en el mando a distancia.

Ejemplo:

Frecuencia deseada	Pulse el botón
92,1 MHz (FM)	[0], [9], [2], [1]
810 kHz (AM)	[0], [8], [1], [0]

Cancelación de la sintonización de acceso directo

Pulse el botón [DIRECT] del mando a distancia.

Memoria de presintonización de emisoras

Almacenamiento de emisoras en la memoria.

1 Seleccione la banda

Presione el mando de control hacia [FM] o [AM].

2 Seleccione la frecuencia que va a guardar en la memoria

Presione el mando de control hacia [◀◀] o [▶▶].

3 Ingrese al modo de memoria de preajuste

Mediante el mando de control, seleccione "P.MEMORY".

Respecto del método de funcionamiento, consulte <Modo de control de función> (página 11).

4 Seleccione el número que va a guardar en la memoria

Gire el mando de control.

5 Especifique el número que va a guardar en la memoria

Pulse el mando de control.

6 Permita que el número especificado se aplique

Pulse el mando de control.

Cancelación del modo de memoria de preajuste

Pulse el botón [FNC].

Entrada de memoria automática

Almacenamiento automático de emisoras con buena recepción en la memoria.

1 Seleccione la banda de la entrada de memoria automática

Presione el mando de control hacia [FM] o [AM].

2 Abra la entrada de memoria automática Pulse el botón [AME] durante al menos 2 segundos.

Cuando se guardan en memoria 6 emisoras que pueden recibirse, la entrada de memoria automática se cierra.

Sintonización preajustada

Recuperación de las emisoras de la memoria.

1 Seleccione la banda

Presione el mando de control hacia [FM] o [AM].

2 Ingrese al modo de selección de sintonización preajustada

Gire el mando de control.

3 Seleccione la estación que desea de la memoria

Gire el mando de control.

4 Recupere la emisora

Pulse el mando de control.

Cancelación de sintonización preajustada

Pulse el botón [FNC].

3 Búsqueda de la emisora del tipo de programa seleccionado

Presione el mando de control hacia [◀◀] o [▶▶].

Si desea buscar otras emisoras, vuelva a presionar la parte [◀◀] o [▶▶] del mando de control.



- Cuando no se encuentre el tipo de programa seleccionado, se visualizará "No PTY". Seleccione otro tipo de programa.

4 Salga del modo PTY

Pulse el mando de control.

Registro de una emisora como PTY

Registro de un tipo de programa sin datos de PTY.

1 Reciba la estación que desee registrar

2 Seleccione el tipo de programa que va a registrar

Remítase a <PTY (tipo de programa)> (página 28).

3 Registre el tipo de programa

Pulse el botón [AUTO] durante al menos 2 segundos.

Confirmación del tipo de programa

Pulse el botón [AUTO].

El tipo de programa se visualizará durante 5 segundos.

4 Salga del modo PTY

Pulse el mando de control.

Preajuste del tipo de programa

Almacenamiento del tipo de programa en la memoria de botón predefinido y recuperación rápida del mismo.

Preajuste del tipo de programa

1 Seleccione el tipo de programa que desea predefinir

Remítase a <PTY (tipo de programa)> (página 28).

2 Ingrese al modo de preajuste del tipo de programa

Pulse el botón [FNC].

3 Seleccione el número que va a guardar en la memoria

Gire el mando de control o púselo hacia la izquierda o la derecha.

4 Predefina el tipo de programa

Pulse el mando de control durante al menos 1 segundo.

5 Salga del modo de preajuste del tipo de programa

Pulse el botón [FNC].

Recuperación del tipo de programa predefinido

1 Ingrese al modo PTY

Remítase a <PTY (tipo de programa)> (página 28).

2 Ingrese al modo de preajuste del tipo de programa

Pulse el botón [FNC].

3 Seleccione el número que desea recuperar de la memoria

Gire el mando de control o púselo hacia la izquierda o la derecha.

4 Recupere el tipo de programa

Pulse el mando de control.

5 Salga del modo de preajuste del tipo de programa

Pulse el botón [FNC].

Despliegue del texto de radio

Desplazamiento por la pantalla del texto de radio, nombre del título/artista, nombre de la emisora o texto de radio adicional.

Pulse el mando de control hacia arriba durante al menos 2 segundos.



- Cuando el <Control de iluminación de la pantalla> (página 48) se desactiva, es posible que la pantalla se apague mientras se despliega.

Funciones de control de CD/archivo de audio (USB/iPod/memoria interna)

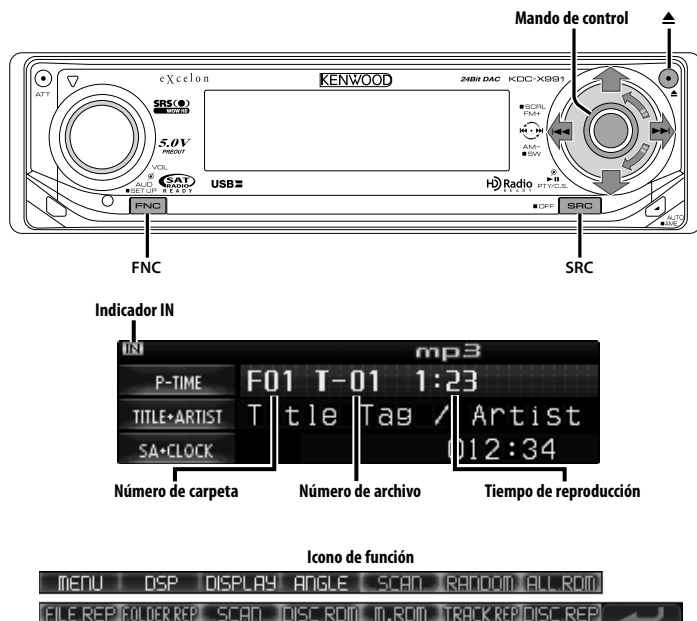

Reproducción de CDs y archivos de audio

Cuando no hay ningún disco insertado

1 Abra el panel para insertar el disco

Pulse el botón [▲].

2 Inserte un disco.



- Cuando se ha abierto la placa frontal deslizándola, puede interferir con la palanca de cambios u otros objetos del vehículo. Si ocurriera esto, preste atención a la seguridad y mueva la palanca de cambio o tome las medidas oportunas y luego proceda a hacer funcionar la unidad.
- Inserte el disco en forma horizontal dentro de la ranura. Si al insertar el disco lo presiona hacia abajo, es posible que este se raye.



- Para obtener información acerca de los archivos de audio y los discos que puede reproducir en esta unidad, remítase a <Acerca del archivo de audio> (página 5).
- Cuando hay un disco insertado, el indicador "IN" se activa.

Cuando hay un disco insertado

Pulse el botón [SRC].

Seleccione la visualización "Compact Disc".

Remítase a <Selección de la fuente> (página 8).

Expulse el disco

1 Expulse el disco

Pulse el botón [▲].

2 Vuelva a colocar el panel en su posición original

Pulse el botón [▲].



- Puede expulsar el disco hasta 10 minutos después de haber apagado el motor.

Reproducción del dispositivo USB (iPod)

Cuando el dispositivo USB no está conectado

Conecte el dispositivo USB

Se inicia la reproducción del archivo contenido en el dispositivo USB.

Cuando el dispositivo USB está conectado

Seleccione fuente USB

Pulse el botón [SRC].

Seleccione la pantalla "USB" (o "iPod").

Remítase a <Selección de la fuente> (página 8).



- Para obtener información acerca de los archivos de audio que se pueden reproducir en esta unidad y los dispositivos que se pueden conectar a esta unidad, remítase a <Acerca del archivo de audio> (página 5).
- La palabra "iPod" que aparece en este manual se refiere al iPod conectado al KCA-iP200 (accesorio opcional). Remítase a <Acerca del archivo de audio> (página 5).
- Si inicia la reproducción después de conectar el iPod, se reproduce primero la música que se ha reproducido en el iPod.

En este caso, se muestra "RESUMING" sin que se muestre un nombre de carpeta, etc. Si se cambia el ítem de exploración se visualizará un título correcto, etc.

- Cuando se conecta el iPod a esta unidad, se muestra "KENWOOD" o "✓" en el iPod para indicar que no puede poner en funcionamiento el iPod.
- Cuando se conecta el dispositivo USB a esta unidad, puede cargarse en caso de que la unidad esté encendida.
- Cuando se utiliza el lector de tarjetas, remítase a <Búsqueda de la unidad> (página 32).
- Tras detener la reproducción de un archivo del dispositivo USB, puede reiniciar la reproducción del archivo desde el punto en el que detuvo su reproducción. Incluso tras quitar el dispositivo USB, puede reiniciar la reproducción del archivo desde el punto en el que detuvo su reproducción siempre que los archivos que contenga el dispositivo USB sean los mismos.
- Asegúrese de insertar el conector del dispositivo USB en todo su recorrido.

Quitar el dispositivo USB

1 Establezca el modo de extracción como la fuente USB

Pulse el botón [▲] durante al menos 2 segundos.

La visualización de "USB REMOVE" parpadea.

2 Quitar el dispositivo USB.

Reproducción de la memoria interna

Pulse el botón [SRC].

Seleccione la visualización "Internal Memory".

Remítase a <Selección de la fuente> (página 8).

Reproducción de discos externos

Reproducción de discos colocados en reproductor de discos opcional accesorio de esta unidad.

Pulse el botón [SRC].

Seleccione la visualización del reproductor de discos deseado.

Remítase a <Selección de la fuente> (página 8).

Ejemplos de visualizaciones:

Visualización	Reproductor de Discos
"CD Changer"	Cambiador de CD
"MD Changer"	Cambiador de MD



- Las funciones que pueden utilizarse y la información que se puede visualizar, pueden ser diferentes dependiendo del reproductor de discos externo conectado.

Pausa y reproducción

Pulse el mando de control.

Cada vez que se pulsa el mando, el modo cambia entre pausa y reproducción.

Funciones de control de CD/archivo de audio (USB/iPod/memoria interna)

Búsqueda de la unidad

Selección del dispositivo insertado en el lector de tarjetas.

1 Ponga la reproducción en pausa

Pulse el mando de control.

2 Seleccione un dispositivo

Pulse el mando de control hacia arriba o hacia abajo.

3 Vuelva a comenzar la reproducción

Pulse el mando de control.



- Esta unidad es compatible con los lectores de tarjetas que tengan un máximo de 4 ranuras.
- Si durante la conexión del lector de tarjetas se inserta un dispositivo, éste no se reconoce. Seleccione el modo de extracción con respecto a <Reproducción del dispositivo USB (iPod)> (página 31), extraiga el lector de tarjetas e inserte la memoria.

Avance rápido y rebobinado

Avance rápido

Mantenga pulsada la parte [▶▶|] del mando de control.

Libere para reanudar la reproducción.

Rebobinado

Mantenga pulsada la parte [◀◀|] del mando de control.

Libere para reanudar la reproducción.



- El sonido no se emite mientras se lleva a cabo la búsqueda del archivo de audio.

Búsqueda de música

Cambio entre la música del disco o la carpeta actualmente en reproducción.

Presione el mando de control hacia [◀◀|] o [▶▶|].

Función de cambiador de discos/ archivos de audio

Búsqueda de discos/Carpeta/Búsqueda de álbum

Cambio entre carpetas/álbumes del disco en el cambiador de discos, los medios o el dispositivo actualmente en reproducción.

Pulse el mando de control hacia arriba o hacia abajo.



- Desactivada cuando se visualiza "RESUMING" en el iPod.

Función del mando a distancia

Búsqueda de música directa

Búsqueda de música mediante la introducción del número de la música.

1 Introduzca el número de la música

Pulse los botones numéricos en el mando a distancia.



- Puede seleccionar hasta 999 búsquedas de música directas.

2 Realice la búsqueda de música

Pulse el botón [◀◀|] o [▶▶|].

Cancelación de la búsqueda de música directa

Pulse el botón [▶|].



- Esta función no está disponible para iPod y la música editada con "Music Editor".

Función de cambiadores de discos con mando a distancia

Búsqueda directa de discos

Búsqueda de discos mediante la introducción del número del disco.

1 Introduzca el número de disco

Pulse los botones numéricos en el mando a distancia.

2 Realice la búsqueda del disco

Pulse el botón [FM+] o [AM-].

Cancelación de la búsqueda directa de discos

Pulse el botón [▶|].

Reproducción de función de CD y de archivo de audio

Configuración de reproducción de repetición y reproducción con exploración.

1 Configure la función de reproducción

Mediante el mando de control, establezca el ítem de configuración que desee en Activado/Desactivado.

Respecto del método de funcionamiento, consulte <Modo de control de función> (página 11).

Cuando está activada la función de reproducción, se visualiza "ON".

Visualización	Icono	Función
"File Scan"	"SCAN"	Reproduce correctamente los archivos de audio de la carpeta o género actual.
"Folder RDM"	"RANDOM"	Reproduce los archivos de audio de la carpeta o género actual aleatoriamente.
"All Random"	"ALL RDM"	Reproduce los archivos del disco, del dispositivo USB o de la memoria interna actual aleatoriamente.
"File Repeat"	"FILE REP"	Reproduce el archivo de audio actual de forma repetida.
"Folder Repeat"	"FOLDER REP"	Reproduce los archivos de audio de la carpeta o género actual de forma repetida.
"(Track) Scan"	"SCAN"	Reproduce los principios de la música del CD/MD actual uno detrás de otro, durante 10 segundos cada uno.
"Disc Random"	"RANDOM"	Reproduce la música del CD/MD actual aleatoriamente.
"Magazine RDM"	"M.RDM"	Reproduce la música del cambiador de discos aleatoriamente.
"(Track) Repeat"	"TRACK REP"	Reproduce la música actual del CD/MD actual de forma repetida.
"Disc Repeat"	"DISC REP"	Reproduce la música del CD/MD actual de forma repetida.

2 Seleccione una opción para el ítem seleccionado

Pulse el mando de control.

Al pulsar el mando de control cambia de opción.

3 Salga del modo de ajuste de función de reproducción

Pulse el botón [FNC].



- Sólo se muestran los iconos disponibles para la fuente actual.
- Ubicación reproducida con "File Scan"
 - Archivo de audio: primeros 10 segundos
 - Editor de música multimedia: Primeros 10 segundos o la parte escogida por la opción de salto de intro (30 segundos)Durante el salto de intro, gire el mando de control a la izquierda o a la derecha para cambiar la canción. El método de escaneo depende de la configuración del editor de música. Consulte la ayuda del editor de música para obtener información detallada.
- Durante la reproducción aleatoria, gire el mando de control a la izquierda o a la derecha para seleccionar aleatoriamente la siguiente canción.

Funciones de control de CD/archivo de audio (USB/iPod/memoria interna)

Función de archivo de audio

Selección de archivo

Selección de la música que desea escuchar del dispositivo o medio actualmente en reproducción.

1 Ingrese al modo de selección de archivos

Gire el mando de control.

2 Busque la música

Seleccione el ítem de la categoría mediante el mando de control.

Sistema operativo para iPod

Tipo de operación	Operación
Desplazamiento entre ítems	Gire el mando de control.
Selección de ítem	Pulse el mando de control.
Vuelta a ítem anterior	Pulse el mando de control hacia arriba.
Vuelta al primer ítem	Pulse el mando de control hacia arriba durante al menos 1 segundo.

Sistema operativo para el resto, excepto iPod

Tipo de operación	Operación
Desplazamiento entre ítems	Gire el mando de control.
Selección de ítem	Pulse el mando de control hacia la derecha.
Vuelta a ítem anterior	Pulse el mando de control hacia la izquierda.
Vuelta al primer ítem	Pulse el mando de control hacia la izquierda durante al menos 1 segundo.

El símbolo "◀" or "▶" que se muestra al lado del ítem visualizado indica que el ítem está precedido o seguido de otro ítem.

Si selecciona una música, ésta se reproduce desde el principio.

Cancelación de selección de archivos

Pulse el botón [FNC].



- Incluso con el iPod conectado, puede cambiar el método de funcionamiento de <Método de funcionamiento de iPod> a <Método de funcionamiento para el resto, excepto iPod>. Remítase a <Configuración del modo de iPod> (página 46).

Despliegue de texto/título

Recorrido por el texto del CD, texto del archivo de audio o del título de un MD.

Pulse el mando de control hacia arriba durante al menos 2 segundos.



- Cuando el <Control de iluminación de la pantalla> (página 48) se desactiva, es posible que la pantalla se apague mientras se despliega.

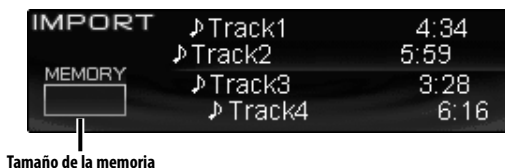
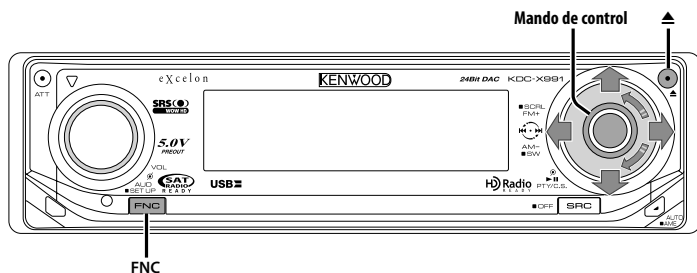

Icono de función



Acerca de la memoria interna

Los archivos de audio se pueden almacenar en la memoria interna. Los archivos de audio almacenados se pueden reproducir de la misma forma que los CDs.

Los archivos de audio se pueden almacenar mediante la grabación de un CD de música o copiándolos desde un dispositivo USB.

Para reproducir el archivo de audio almacenado, consulte <Funciones de control de CD/archivo de audio (USB/iPod/Memoria interna)> (página 32).

• Memoria flash incorporada

512 MB

• Tiempo de grabación/pistas máx.

Aprox. 16 horas/ aprox. 240 pistas (suponiendo que cada pista está en formato WMA de 64 kbps con un tiempo de reproducción de 4 minutos).



Notas de grabación, copia y borrado

- Kenwood no se hará responsable de la pérdida o daño de los datos de música o sonido en caso de fallos de grabación debidos a un fallo o defecto del aparato.
- Los archivos de audio se pueden perder si se inicia el aparato mientras se graba o se copia.

- Grabe o copie con el aparato encendido.
- No pulse el botón de reposición ni extraiga la batería mientras se graba, se copia o se borra. De lo contrario el archivo de audio puede perderse de la memoria interna.
- El archivo de audio de la memoria interna no puede copiarse en otro medio.
- Solamente se pueden utilizar los siguientes controles durante la grabación, copia o borrado:
 - Volumen
 - Atenuador
 - Apagado

Cuando se interrumpe la grabación o la copia

Si ACC está apagado al grabar o copiar, la próxima vez que se encienda aparece una pantalla para confirmar si desea continuar con la grabación o con la copia (función de reanudación).

1 Cuando se visualiza "Checking the condition...", también aparece "Continue Ripping?" o "Continue USB Copy?".

2 Encienda el aparato y después seleccione "YES".

3 Pulse el mando de control.

La grabación o copia se reanuda.



- No se reanuda si se selecciona "CANCEL" o "NO".
 - "CANCEL": Pulse el mando de control.
 - "NO": Seleccione "NO" con el mando de control. Pulse el mando de control.
- La función de reanudación puede desactivarse dependiendo de la condición del vehículo o de la batería. El archivo de audio puede perderse si se desactiva la función de reanudación.
 - Grabe o copia mientras el aparato está encendido.

Cuando hay un CD de música insertado

Ajuste del tiempo de grabación

Establezca el tiempo de grabación para grabar un CD de música.

1 Ingrese al modo de ajuste Mediante el mando de control, seleccione "IMPORT CD" > "MODE SET".

Respecto del método de funcionamiento, consulte <Modo de control de función> (página 11).

2 Establezca el tiempo de grabación Gire el mando de control.

Visualización	Preajuste	Tiempo de grabación máx.*
"Standard"	Grabación estándar	Aprox. 8 horas
"Long Play"	⋮	Aprox. 12 horas
"Super Long Play"	Tiempo de grabación extendido	Aprox. 16 horas

3 Salga del modo de ajuste Pulse el mando de control.



- * El tiempo de grabación máximo es cuando no hay ningún otro archivo. El tiempo de grabación real depende de la canción.
- La calidad del sonido de la grabación extendida es menor que la de la grabación estándar.

Grabación de un CD de música

Los CDs de música se pueden comprimir y almacenar en la memoria interna.

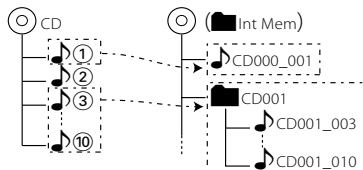

- Consulte <Acerca de la memoria interna> (página 35) antes de comenzar la copia.
- Los CDs de música solo se pueden grabar desde el CD interno. La grabación se realiza a la velocidad 1x.

1 Inserte un CD-DA

Inserte el CD de música que desea grabar. Consulte <Reproducción de CDs y archivos de audio> (página 30).

2 Cambie al modo de importación Mediante el mando de control, seleccione "IMPORT CD" > "IMPORT".

Respecto del método de funcionamiento, consulte <Modo de control de función> (página 11).

3 Seleccione el modo de grabación Pulse el mando de control hacia la derecha o la izquierda.

El modo de grabación de varias canciones se establece al girar el mando de control a la derecha y el modo de grabación de una única canción al girarlo a la izquierda.

4 Seleccione la canción que desea grabar Gire el mando de control o púselo hacia arriba o hacia abajo.

Modo de grabación	Operación
Single song	Selecciona una única canción.
Multi song	Selecciona todas las canciones o desde una canción especificada hasta la última.

5 Confirme la canción Pulse el mando de control.

6 Asigne un nombre al archivo o a la carpeta de destino

Mediante el mando de control, seleccione "NAME SET".

La grabación comienza si se selecciona "SKIP".

7 Ingrese al modo de ajuste de nombre Pulse el mando de control.

8 Escriba el nombre

Tipo de operación	Operación
Mueva el cursor a la posición de introducción de carácter	Pulse el mando de control hacia la derecha o la izquierda.
Seleccione el tipo de carácter*	Pulse el mando de control.
Seleccione los caracteres	Gire el mando de control o púlselo hacia arriba o hacia abajo.

* Cada vez que se pulsa el mando, el tipo de carácter cambiará como se indica en la tabla que sigue a continuación.

Visualización de tipo de carácter	Alfabeto en mayúscula
	Alfabeto minúscula
	Números y símbolos
	Caracteres especiales (caracteres de Acento)



- Los caracteres pueden introducirse con los botones numéricos del mando a distancia.
Ejemplo: Si se introduce "DANCE".

Carácter	"D"	"A"	"N"	"C"	"E"
Botón	[3]	[2]	[6]	[2]	[3]
Veces que es pulsado	1	1	2	3	2

9 Confirme el nombre

Mediante el mando de control, seleccione "ENTER".

10 Inicio de la grabación

Pulse el mando de control.

Nº de pista y tiempo restante de grabación

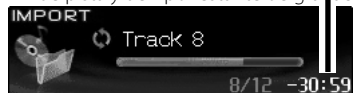

Aparecerá "Completed" una vez completada la grabación.

Cancelación de la grabación

1 Cancele la grabación

Pulse el botón [FNC].

Sale del modo de importación cuando se fuerza mediante el paso 4.

2 Seleccione "YES"

Seleccione "YES" con el mando de control.

11 Salga del modo de grabación

Seleccione "EXIT" con el mando de control.

Se vuelve al paso 3 si se selecciona "NEXT".



- Solamente se puede grabar desde el CD de música y no desde un CD que contiene archivos de audio. Copie archivos de audio desde un dispositivo USB.
- El sonido puede saltar debido a la vibración cuando el vehículo está en movimiento. La canción se grabará con el salto.
- Puede que no sea posible grabar o reproducir de forma normal algunos CDs.
- No se puede activar DSP mientras se graba pero sí durante la reproducción.
- Cuando se selecciona una canción, disminuye el tiempo de grabación restante según la longitud de la grabación. El tiempo de grabación restante es un cálculo aproximado. Puede aumentar o disminuir cuando la grabación se completa.
- Si se cancela la grabación o si se agota el espacio durante la grabación, permanecerán las canciones grabadas.
- No hay ninguna etiqueta (información de la canción) en el archivo grabado.
- El nombre del archivo o de la carpeta puede tener un máximo de 16 caracteres.
- Si se especifica un nombre de carpetas al grabar varias canciones, el nombre del archivo será "foldername_tracknumber".
- Si existe un archivo o carpeta con el mismo nombre, se añade un número como "Name_001".
- No se especificado el nombre del archivo o de la carpeta:
 - Grabación de una única canción: se asignan nombres consecutivos a los archivos empezando por "CD000_001.wma".
 - Grabación de varias canciones: se asignan nombres consecutivos a las carpetas empezando por "CD001".
 - Los nombres de archivos y carpetas aumentan sucesivamente a partir del último número incluso si se borran los archivos del medio. Cuando se alcanza el número 999, se vuelve al 001.
 - Se recomienda ajustar el nombre de archivo o de carpeta.

Copia desde el dispositivo USB

Copie archivos y carpetas de audio desde el dispositivo USB a la memoria interna.

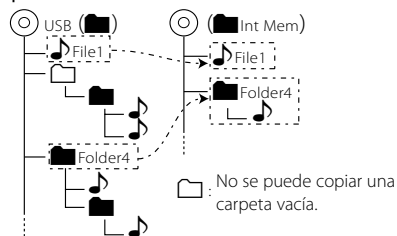

- Consulte <Acerca de la memoria interna> (página 35) antes de comenzar la copia.

1 Conecte el dispositivo USB desde el que desea copiar.

2 Ingrese al modo de copia

Mediante el mando de control, seleccione "COPY".

Respecto del método de funcionamiento, consulte <Modo de control de función> (página 11).

3 Seleccione un archivo o carpeta para copiar

Seleccione el archivo o la carpeta de audio mediante el mando de control.

Tipo de operación	Operación
Desplazamiento entre ítems	Gire el mando de control o púlselo hacia arriba o hacia abajo.
Selección de ítem	Pulse el mando de control hacia la derecha.
Vuelta a ítem anterior	Pulse el mando de control hacia la izquierda.
Vuelta al primer ítem	Pulse el mando de control hacia la izquierda durante al menos 1 segundo.
Confirme el elemento	Pulse el mando de control.

4 Inicie la copia

Seleccione "OK" con el mando de control.

Número de archivos copiados



Aparecerá "Completed" una vez completada la copia.

Cancelación de la copia

1 Cancele la copia

Pulse el botón [FNC].

Salga del modo de copia si se fuerza mediante el paso 3.

2 Seleccione "YES"

Seleccione "YES" con el mando de control.

5 Salga del modo de copia

Seleccione "EXIT" con el mando de control.

Se vuelve al paso 3 si se selecciona "NEXT".



- Si se selecciona una carpeta, se copian los archivos de la carpeta. No se copian las subcarpetas.
- Si existe un archivo o carpeta con el mismo nombre, aparecerá un mensaje. Si selecciona "OK", se añade un número como "Name_001".
- Si no hay espacio suficiente para el archivo o la carpeta seleccionado, aparecerá "OVER". Reduzca el número de archivos que desea copiar o borre archivos innecesarios de la memoria USB.
- Si se cancela la copia o si se agota el espacio durante la copia, permanecerán los archivos copiados hasta ese momento.
- El espacio visualizado es un cálculo aproximado. El tamaño real puede ser menor o mayor.
- Los archivos de audio con DRM se pueden copiar pero no se pueden reproducir.
- No se pueden copiar archivos desde un iPod.
- Dependiendo del reproductor digital de audio, puede que algunos archivos no se puedan copiar.
- Cuando se copian archivos del editor de música multimedia, los archivos de audio copiados se reproducen como un archivo de audio normal. No es posible la selección de canciones mediante el editor de música multimedia.

Eliminación de archivos de la memoria

Eliminación de archivos de audio de la memoria.



- Consulte <Acerca de la memoria interna> (página 35) antes de comenzar la eliminación.
- No se pueden restaurar los archivos o carpetas eliminados.
- Formatee para eliminar todas las canciones. Consulte <Cómo formatear la memoria interna> (página 53).

1 Seleccione la fuente de memoria interna

Pulse el botón [SRC].

Seleccione la visualización "Internal Memory".

Remítase a <Selección de la fuente> (página 8).

2 Ingrese al modo de eliminación

Mediante el mando de control, seleccione "DELETE".

Respecto del método de funcionamiento, consulte <Modo de control de función> (página 11).

3 Seleccione un archivo o carpeta para eliminar

Seleccione el archivo o la carpeta de audio mediante el mando de control.

Tipo de operación	Operación
Desplazamiento entre ítems	Gire el mando de control o púselo hacia arriba o hacia abajo.
Selección de ítem	Pulse el mando de control hacia la derecha.
Vuelta a ítem anterior	Pulse el mando de control hacia la izquierda.
Vuelta al primer ítem	Pulse el mando de control hacia la izquierda durante al menos 1 segundo.
Confirme el elemento	Pulse el mando de control.

4 Inicie la eliminación

Seleccione "OK" con el mando de control.

Número de archivos eliminados



Aparecerá "Completed" una vez completada la eliminación.

Cancelación de la eliminación

1 Cancele la eliminación

Pulse el botón [FNC].

Sale del modo de eliminación cuando se fuerza mediante el paso 3.

2 Seleccione "YES"

Seleccione "YES" con el mando de control.

5 Salga del modo de eliminación

Seleccione "EXIT" con el mando de control.

Se vuelve al paso 3 si se selecciona "NEXT".

Funciones de control del sintonizador de radio por satélite

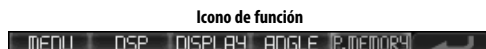
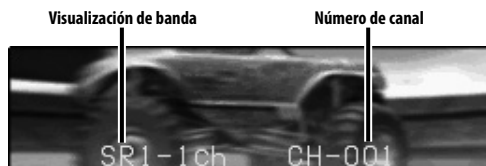
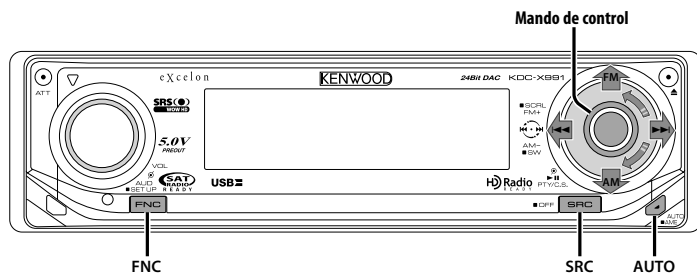

Selección del modo de radio por satélite

Selección de la emisora de radio por satélite (accesorio opcional) conectada a esta unidad.

Selección del modo de radio por satélite

Pulse el botón [SRC].

Seleccione la visualización "SAT".



- Es necesario registrarse en el proveedor de servicio para recibir el servicio de radio por satélite. Consulte al proveedor del servicio si aparece "CALL TO SUBSCRIBE".
- La radio puede tardar algo de tiempo en iniciar la recepción una vez que seleccione la fuente de radio por satélite.
- Si la recepción de la señal falla, se visualizará "Acquiring Signal".

Cambio del modo de búsqueda

Ajusta el modo de búsqueda.

Pulse el botón [AUTO].

Cada vez que se pulsa el botón, el modo de búsqueda cambia como se indica en la tabla que sigue a continuación.

Visualización	Operación
"Seek : Channel"	Control de búsqueda manual normal.
"Seek : Preset"	Búsqueda por orden de los canales de la memoria de preajuste.

Seleccionar el canal

Selección del canal.

Presione el mando de control hacia [◀◀] o [▶▶].

Búsqueda de categoría y de canal

Selección del canal y la categoría que desea recibir.

1 Introduzca el modo de búsqueda de categoría y de canal

Pulse el mando de control.

2 Seleccione la categoría

Pulse el mando de control hacia arriba o hacia abajo.



- Éste es el elemento cuando se selecciona la parte segunda de la pantalla de texto.

3 Seleccionar el canal

Presione el mando de control hacia [◀◀] o [▶▶].



- No puede realizarse la búsqueda de canales hasta que no se disponga de la información de categoría.

Cancelación del modo de búsqueda de categoría y de canal

Pulse el mando de control.

Función del mando a distancia

Sintonización de acceso directo

Introducción del canal y sintonización.

1 Ingrese al modo de sintonización de acceso directo

Pulse el botón [DIRECT] del mando a distancia.

2 Introduzca el canal

Pulse los botones numéricos.

3 Realice la búsqueda de canal

Presione el mando de control hacia [◀◀] o [▶▶].

Cancelación de la sintonización de acceso directo

Pulse el botón [DIRECT] del mando a distancia.



- Si no pulsa ningún botón antes de 10 segundos, el modo de sintonización de acceso directo se cancelará automáticamente.
- Si no puede recibir ninguna señal en el canal de entrada debido a malas condiciones en la onda de radio u otros problemas, aparecerá "Acquiring Signal".

Selección de la banda predefinida

Presione el mando de control hacia [FM].

Cada vez que presione el mando de control, la banda de presintonización cambiará entre SR1, SR2, SR3 y SR4.

Memoria de preajuste de canales

Introducción del canal en la memoria.

1 Seleccione la banda predefinida

Presione el mando de control hacia [FM].

2 Seleccione el canal que desee introducir en la memoria

Presione el mando de control hacia [◀◀] o [▶▶].

3 Ingrese al modo de memoria de preajuste

Mediante el mando de control, seleccione "P.MEMORY".

Respecto del método de funcionamiento, consulte <Modo de control de función> (página 11).

4 Seleccione el número que va a guardar en la memoria

Gire el mando de control.

5 Especifique el número que va a guardar en la memoria

Pulse el mando de control.

6 Permita que el número especificado se aplique

Pulse el mando de control.

Cancelación del modo de memoria de preajuste

Pulse el botón [FNC].



- Sólo se guarda el número de canal. La información de categoría no se guarda.

Funciones de control del sintonizador de radio por satélite

Sintonización preajustada

Recuperación de los canales de la memoria.

- 1 Seleccione la banda predefinida**
Presione el mando de control hacia [FM].
 - 2 Ingrese al modo de selección de sintonización preajustada**
Gire el mando de control.
 - 3 Seleccione la estación que desea de la memoria**
Gire el mando de control.
 - 4 Recupere la emisora**
Pulse el mando de control.
- Cancelación de sintonización preajustada**
Pulse el botón [FNC].

Exploración de canales

Cada canal que pueda recibirse es comprobado durante 10 segundos.

- 1 Inicie la exploración de canales**
Pulse el botón [AUTO] durante al menos 2 segundos.
La visualización del número de canal parpadea.
- 2 Suelte el botón cuando se reciba la música que desea escuchar**
Pulse el botón [AUTO] durante al menos 2 segundos.

Despliegue del texto para la fuente de radio por satélite

Despliegue del nombre del canal visualizado y de otros elementos.

Pulse el mando de control hacia arriba durante al menos 2 segundos.



- Cuando el <Control de iluminación de la pantalla> (página 48) se desactiva, es posible que la pantalla se apague mientras se despliega.

Funciones de control de HD Radio

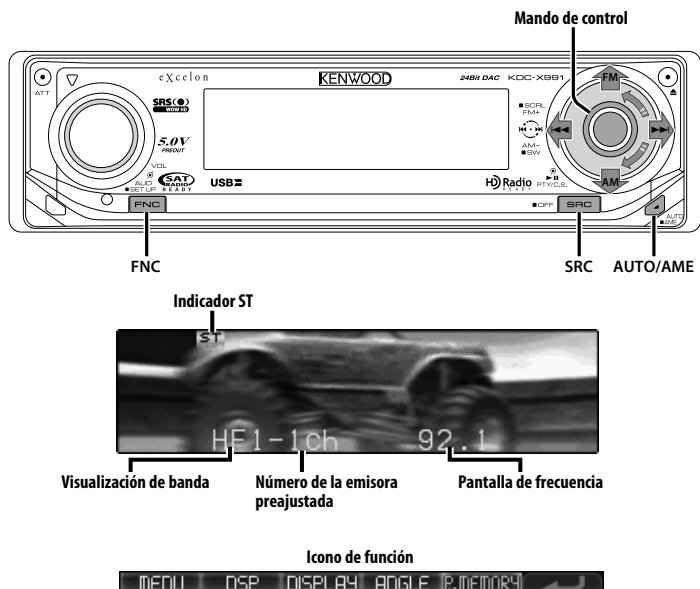

Acerca de HD Radio

- Cuando se conecte a HD Radio, las funciones de sintonizador de la unidad se desactivarán y cambiarán a las funciones de sintonizador de HD Radio. Se modificará una parte de los métodos de ajuste, incluyendo el modo de sintonización.
- Con el sintonizador de HD Radio, puede utilizar las funciones similares a <Memoria de presintonización de emisoras>, <Entrada de memoria automática> y <Sintonización preajustada> de las funciones de sintonizador. Remítase a las funciones de sintonizador si desea saber cómo utilizar las funciones.

Sintonización

Selección de la emisora.

1 Seleccione la fuente de HD Radio

Pulse el botón [SRC].

Seleccione la visualización "HD Radio".

2 Seleccione la banda HD FM

Presione el mando de control hacia [FM].

Cada vez que se coloca el mando en [FM], la banda de recepción cambiará entre HF1, HF2 y HF3.

Seleccione la banda HD AM

Presione el mando de control hacia [AM].

3 Sintonice la banda hacia arriba o hacia abajo

Presione el mando de control hacia [◀◀] o [▶▶].

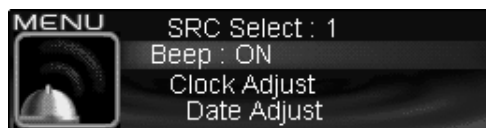
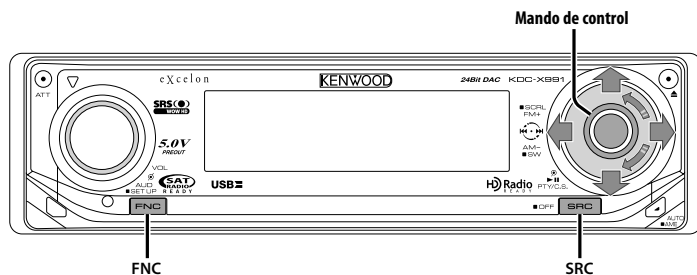

Icono de función



Sistema del menú

Ajuste de la función de sonido de bip, etc. durante el funcionamiento.

Aquí se explica el método de funcionamiento básico del sistema de menús. La referencia a los elementos de menús y el contenido de sus ajustes se encuentra a continuación de esta explicación de funcionamiento.

1 Ingrese al modo de menú

Mediante el mando de control, seleccione "MENU".

Respecto del método de funcionamiento, consulte <Modo de control de función> (página 11).

2 Seleccione el ítem de menú

Gire el mando de control o púselo hacia arriba o hacia abajo.

Ejemplo: Cuando desee ajustar el sonido de bip, seleccione la visualización "Beep".

3 Ajuste el ítem de menú

Pulse el mando de control hacia la derecha o la izquierda.

Ejemplo: Si selecciona "Beep", cada vez que mueva el mando, el ajuste cambiará entre "Beep : ON" y "Beep : OFF". Seleccione 1 de estas dos configuraciones.

Puede continuar volviendo al paso 2 y ajustando otras opciones.

4 Salga del modo de menú

Pulse el botón [FNC].



- Cuando se visualizan otras opciones, aplicables al método de funcionamiento básico mencionado, se introduce la tabla de contenidos de sus ajustes. (Normalmente, el ajuste situado en la parte superior de la tabla es el ajuste original). Además, la explicación de los ítems que no son aplicables (<Ajuste manual del reloj> etc.) se introducen paso a paso.

En modo de espera

Activación del código de seguridad

Al activar el código de seguridad se impide el uso de la unidad a otras personas. Una vez que se activa el código de seguridad, será necesario ingresar este código autorizado para encender la unidad de audio cuando esta se retire del vehículo. La indicación de la activación de este código de seguridad previene el robo de la unidad de audio.



- Es posible ajustar el código de seguridad con un número de 4 dígitos que usted elija.
- El código de seguridad no se puede visualizar ni consultar. Anote el código de seguridad y guárdelo en un lugar seguro.

1 Ingrese al modo de espera

Pulse el botón [SRC].

Seleccione la visualización "STANDBY".

Remítase a <Selección de la fuente> (página 8).

2 Ingrese al modo de menú

Mediante el mando de control, seleccione "MENU".

Respecto del método de funcionamiento, consulte

<Modo de control de función> (página 11).

Se visualiza "Security Set".

3 Ingrese al modo de código de seguridad

Pulse el mando de control durante al menos 1 segundo.

Cuando se visualice "Enter", se visualizará "SECURITY SET".

4 Seleccione los dígitos que desea introducir

Pulse el mando de control hacia la derecha o la izquierda.

5 Seleccione los números del código de seguridad

Gire el mando de control o púlselo hacia arriba o hacia abajo.

6 Repita los pasos 4 y 5, y complete el código de seguridad.

7 Confirme el código de seguridad

Pulse el mando de control durante al menos 3 segundos.

Cuando se visualice "Re-Enter", se visualizará "SECURITY SET".

8 Realice los pasos del 4 al 7 y vuelva a introducir el código de seguridad.

Se visualiza "Approved".

La función de código de seguridad se activa.



- Cuando se ha introducido un código equivocado en los pasos 4 a 6, repita el procedimiento a partir del paso 4.

9 Ingrese al modo de código de seguridad

Pulse el botón [FNC].

Restablecimiento de la función de código de seguridad, cuando la unidad de audio se utiliza por primera vez después de haberla desconectado de la fuente de alimentación de batería o cuando se pulsa el botón de reinicio

1 Active la alimentación.

2 Realice los pasos del 4 al 7 e introduzca el código de seguridad.

Se visualiza "Approved".

Ahora puede utilizar la unidad.



- Cuando se activa la función de código de seguridad, "Security Set" cambia a "Security Clear".
- Para desactivar la función de código de seguridad, consulte la sección siguiente <Desactivación del código de seguridad> (página 46).

Sistema de menú

En modo de espera

Desactivación del código de seguridad

Para desactivar la función de código de seguridad.

1 Seleccione el modo de código de seguridad

Gire el mando de control.

Seleccione la visualización "Security Clear".

2 Ingrese al modo de código de seguridad

Pulse el mando de control durante al menos 1 segundo.

Cuando se visualice "Enter", se visualizará "SECURITY CLEAR".

3 Seleccione los dígitos que desea introducir

Pulse el mando de control hacia la derecha o la izquierda.

4 Seleccione los números del código de seguridad

Gire el mando de control o púselo hacia arriba o hacia abajo.

5 Repita los pasos 3 y 4, y complete el código de seguridad.

6 Pulse el mando de control durante al menos 3 segundos.

Se visualiza "Clear".

La función de código de seguridad se desactiva.

7 Ingrese al modo de código de seguridad

Pulse el botón [FNC].



- Si se introduce un código de seguridad incorrecto, se visualizará "Error". Introduzca el código de seguridad correcto.

En modo de espera

Modo de selección de fuente

Configuración del modo de selección de fuente.

Visualización	Preajuste
"SRC Select : 1"	Muestra los iconos de la fuente para su elección.
"SRC Select : 2"	Le permite seleccionar fuentes una tras otra.

En modo USB con el iPod conectado

Configuración del modo de iPod

Configuración del método de funcionamiento del iPod en la selección de archivo.

Visualización	Preajuste
"iPod Mode : ON"	Utiliza un método de funcionamiento parecido al del iPod.
"iPod Mode : OFF"	Utiliza un método de funcionamiento diferente al del iPod.

En modo de espera

Tono de sensor de contacto

Activación/desactivación del sonido de comprobación de funcionamiento (sonido bip).

Visualización	Preajuste
"Beep : ON"	Se escucha un beep.
"Beep : OFF"	Beep cancelado.

En modo de espera

Ajuste manual del reloj



- Este ajuste puede realizarse cuando <Sincronización del reloj> (página 47) se ajusta a desactivado.

1 Seleccione el modo de ajuste de reloj

Gire el mando de control.

Seleccione la visualización "Clock Adjust".

2 Ingrese al modo de ajuste del reloj

Pulse el mando de control durante al menos 1 segundo.

La indicación horaria parpadea.

3 Selección del ítem (horas o minutos) que desee ajustar

Pulse el mando de control hacia la derecha o la izquierda.

Los elementos que parpadean son los que pueden ajustarse.

4 Ajuste cada elemento

Gire el mando de control o púselo hacia arriba o hacia abajo.

5 Salga del modo de ajuste del reloj

Pulse el botón [FNC].

En modo de espera

Ajuste de fecha

1 Seleccione el modo de ajuste de fecha

Gire el mando de control.

Seleccione la visualización "Date Adjust".

2 Ingrese al modo de ajuste de fecha

Pulse el mando de control durante al menos 1 segundo.

La visualización de fecha parpadea.

3 Selección del ítem (día, mes o año) que desee ajustar

Pulse el mando de control hacia la derecha o la izquierda.

Los elementos que parpadean son los que pueden ajustarse.

4 Ajuste cada elemento

Gire el mando de control o púselo hacia arriba o hacia abajo.

5 Repita los pasos 3 y 4 y ajuste la fecha.

6 Salga del modo de ajuste de fecha

Pulse el botón [FNC].

En modo de espera

Modo de fecha

Ajuste del formato de la fecha.

1 Seleccione el modo de fecha

Gire el mando de control.

Seleccione la visualización "Date Mode".

2 Ingrese al modo de fecha

Pulse el mando de control durante al menos 1 segundo.

3 Seleccione el formato de fecha

Gire el mando de control o púselo hacia arriba o hacia abajo.

4 Salga del modo de fecha

Pulse el botón [FNC].

En modo de espera

Sincronización del reloj

Sincronización de los datos horarios de la emisora RDS y el reloj de esta unidad.

Visualización	Preajuste
"SYNC : OFF"	Ajuste de la hora manualmente.
"SYNC : ON"	Sincroniza la hora.



- La sincronización del reloj tarda de 3 a 4 minutos.

En modo de espera

DSI (Indicador de desactivación del sistema)

Después de retirar la placa frontal de la unidad, parpadea un indicador rojo como advertencia para potenciales ladrones.

Visualización	Preajuste
"DSI : ON"	El LED parpadea.
"DSI : OFF"	LED desactivado.

Control de iluminación de la pantalla

Esta función desactiva la pantalla cuando no se realiza ninguna operación durante un periodo superior a 5 segundos. Esta función es muy útil cuando conduce durante la noche.

Visualización	Preajuste
"Display : ON"	Mantiene la pantalla encendida.
"Display : OFF"	Desactiva la pantalla cuando no se realiza ninguna operación durante un periodo superior a 5 segundos.



- Ajuste el control de iluminación de la pantalla cuando el <Ajuste del modo de demostración> (página 53) esté desactivado.
- Cuando la pantalla está apagada, al pulsar cualquier tecla se volverá a encender.
- Cuando la pantalla está apagada, no será posible realizar ninguna operación a excepción de las siguientes:
 - Volumen
 - Atenuador
 - Selección de la fuente
 - Expulsión del disco
 - Apagado de la alimentación
 - Modo de eliminación de USB
- Durante el control de una función, como por ejemplo, el sistema de menú, la pantalla permanece encendida.

En modo de espera

Atenuación de iluminación

Atenúa la luz de la pantalla de visualización de esta unidad automáticamente cuando las luces del vehículo están encendidas.

Visualización	Preajuste
"Dimmer : ON"	Se atenúa la luz de la pantalla.
"Dimmer : OFF"	No se atenúa la luz de la pantalla.

En modo de espera

Ajuste del contraste

Ajuste del contraste de la pantalla de visualización.

Visualización y ajuste
"Contrast : 1"
⋮
"Contrast : 4" (Ajuste Original)

En modo de espera

Ajuste de cambio de pantalla

Si no se realiza ninguna operación durante un período de tiempo predeterminado, se produce de forma automática el cambio entre los modos de pantalla apagado y encendido. El cambio de pantalla mantiene el brillo inicial de la pantalla durante un período de tiempo largo.

Visualización	Preajuste
"Display N/P : Auto"	Cambio automático de pantalla
"Display N/P : POSI"	Pantalla encendida solamente



- Puede que no se produzca el cambio entre pantalla apagada o encendida dependiendo del modo visualizado.

En modo de espera

Ajuste del amplificador incorporado

Control del amplificador incorporado.

Al desactivar este control se mejora la calidad de la presalida.

Visualización	Preajuste
"AMP : ON"	Se activa el amplificador incorporado.
"AMP : OFF"	Se desactiva el amplificador incorporado.

Otros modos (diferentes del modo de espera)/
Cuando está activado el sistema de zona dual

Ajuste del sistema de zona dual

Ajuste del sonido del canal frontal y del canal posterior en el sistema de zona dual.

Visualización	Preajuste
"Zone 2 : Rear"	La fuente secundaria (fuente de entrada auxiliar) es para canal trasero.
"Zone 2 : Front"	La fuente secundaria (fuente de entrada auxiliar) es para canal frontal.

Otros modos (diferentes del modo de espera)

B.M.S. (Sistema de administración de graves)

Ajuste el nivel de refuerzo de graves del amplificador externo con la unidad principal.

Visualización	Preajuste
"AMP Bass : Flat"	El nivel de refuerzo de graves es plano.
"AMP Bass : +6"	El nivel de refuerzo de graves es bajo (+6dB).
"AMP Bass : +12"	El nivel de refuerzo de graves es medio (+12dB).
"AMP Bass : +18"	El nivel de refuerzo de graves es alto (+18dB).



- Remítase al catálogo o al manual de instrucciones para amplificadores de potencia que pueden ser controlados desde esta unidad.
- Para amplificadores, existen modelos que se pueden ajustar desde lo mínimo hasta +18 dB, y el modelo que se puede ajustar desde lo mínimo hasta +12 dB. Cuando un amplificador que solo puede ajustarse a +12 se conecta a la unidad, "AMP Bass : +18" no funcionará correctamente aún si este es seleccionado.

Otros modos (diferentes del modo de espera)

B.M.S. Compensación de frecuencias

Ajuste de la frecuencia central reforzada por el B.M.S.

Visualización	Preajuste
"AMP FREQ : Normal"	Refuerzo con la frecuencia central normal.
"AMP FREQ : Low"	Disminuye la frecuencia central normal en 20%.

Con la conexión del LX-AMP a la unidad

Control del amplificador

Es posible controlar el LX-AMP conectado a la unidad.

1 Selección del modo de control del amplificador

Gire el mando de control.

Seleccione la visualización "AMS Control".

2 Acceso al modo de control del amplificador

Pulse el mando de control durante al menos 1 segundo.

3 Selección del ítem de control del amplificador para su ajuste

Pulse el mando de control hacia arriba o hacia abajo.



- Respecto de los detalles del ítem de control del amplificador, consulte el manual de instrucciones que acompaña al LX-AMP.

4 Ajuste del modo de control del amplificador

Pulse el mando de control hacia la derecha o la izquierda.

5 Salida del modo de control del amplificador

Pulse el botón [FNC].



- No es posible utilizar la operación del LX-AMP durante el modo de espera.

Otros modos (diferentes del modo de espera)

Información de tráfico

Cambio automático a información de tráfico cuando comience un boletín de tráfico, incluso si no está escuchando la radio.

Visualización	Preajuste
"TI : OFF"	La función de información de tráfico está desactivada.
"TI : ON"	La función de información de tráfico está activada.

Cuando comience un boletín de tráfico, se visualizará "Traffic INFO" y cambiará a información de tráfico.



- Durante la recepción de una emisora AM, cuando se activa la función de información de tráfico, cambia a emisora FM.
- Durante la recepción de información de tráfico, el volumen ajustado es recordado automáticamente, y la próxima vez que cambie a la información de tráfico se recordará automáticamente dicho volumen.

Recepción de otras emisoras de información de tráfico (en la fuente sintonizador)

Presione el mando de control hacia [◀◀] o [▶▶].



- El cambio de emisora de información de tráfico puede realizarse durante la audición de la radio.

Sistema de menú

En recepción FM

CRSC (Circuito del sistema de recepción clara)

Cambia temporalmente la recepción de estéreo a mono para reducir el ruido de camino múltiple cuando se reciben emisoras FM.

Visualización	Preajuste
"CRSC : ON"	El CRSC está activado.
"CRSC : OFF"	El CRSC está desactivado.



- Los campos eléctricos fuertes (como las líneas de alta tensión) pueden producir que la calidad del sonido sea inestable cuando CRSC está activado. En tal caso, desactívelo.

En modo de HD Radio

Ajuste del modo de recepción

Ajusta el modo de recepción.

1 Seleccione el modo de recepción

Pulse el mando de control hacia arriba o hacia abajo.

Seleccione la visualización "Receive Mode".

2 Ingrese al modo de recepción

Pulse el mando de control durante al menos 1 segundo.

3 Ajuste el modo de recepción

Pulse el mando de control hacia arriba o hacia abajo.

Cada vez que mueva el mando, el modo de recepción cambiará como se indica a continuación.

Modo de recepción	Visualización	Operación
Modo automático	"Auto"	Las emisiones analógicas y digitales se conmutarán automáticamente. Cuando se transmitan las dos, tendrán prioridad las emisiones digitales.
Digital	"Digital"	Solo emisiones digitales.
Analógico	"Analog"	Solo emisiones analógicas.

4 Salga del modo de recepción

Presione el botón [FNC].



- Incluso con el ajuste "Auto", se recibirá una emisión analógica durante la recepción de un programa del modo de juego de pelota (programa de emisión sin retardo).

En la fuente de radio por satélite

Visualización del número de serie electrónico (ESN)

Visualización del número de serie electrónico.

Visualización

"ESN=*****"



• Número de serie electrónico (ESN)

Es importante conservar el número de serie de la unidad y el número de identificación de la radio por satélite electrónico para la activación del servicio y los posibles cambios de servicio.

Selección de pantalla de entrada auxiliar y asignación de nombre de la emisora/disco

Selección de la pantalla cuando se cambia a fuente de entrada auxiliar. Para saber cómo nombrar la emisora/disco consulte <Asignación de nombre de la emisora/disco (SNPS/DNPS)> (página 24).

1 Seleccione la fuente de entrada auxiliar

Presione el botón [SRC].

Seleccione la visualización "AUX"/"AUX EXT".

Remítase a <Selección de la fuente> (página 8).

2 Ingrese al modo de menú

Mediante el mando de control, seleccione "MENU".

Respecto del método de funcionamiento, consulte <Modo de control de función> (página 11).

3 Seleccione el modo de selección de la pantalla de entrada auxiliar

Presione el mando de control.

Seleccione la visualización "Name Set".

4 Ingrese al modo de selección de pantalla de entrada auxiliar

Presione el mando de control durante al menos 1 segundo.

Se visualizará la pantalla de entrada auxiliar seleccionada en ese momento.

5 Seleccione la pantalla de entrada auxiliar

Presione el mando de control o púselo hacia arriba o hacia abajo.

Cada vez que presione el mando, la visualización cambia como se indica a continuación.

- "AUX"/"AUX EXT"
- "DVD"

- "PORTABLE"
- "GAME"
- "VIDEO"
- "TV"

6 Salga del modo de selección de pantalla de entrada auxiliar

Pulse el botón [FNC].



- Cuando se detiene el funcionamiento durante 10 segundos, se registra el nombre en aquel momento y se cierra el modo de configuración de pantalla de entrada auxiliar.
- La pantalla de entrada auxiliar solamente se puede ajustar cuando se utiliza la entrada auxiliar incorporada o la entrada auxiliar para el KCA-S220A opcional.

Despliegue de Texto

Ajuste del despliegue de texto visualizado.

Visualización	Preajuste
"Scroll : Auto"	Repite el despliegue.
"Scroll : Manual"	Hace el despliegue cuando la visualización cambia.



- El texto desplegado se indica a continuación.
 - Texto de CD
 - Nombre de la carpeta/ Nombre del archivo/ Título de la música/ Nombre del artista/ Nombre del álbum
 - Título de MD
 - Texto de radio
 - Texto para la fuente de radio por satélite, fuente de HD Radio, que incluye el nombre del canal, etc.

En modo de espera

Configuración de entrada auxiliar incorporada

Ajuste la función de entrada auxiliar incorporada.

Visualización	Preajuste
"Built in AUX : OFF"	Al seleccionar la fuente no hay entrada auxiliar.
"Built in AUX : ON"	Al seleccionar la fuente hay entrada auxiliar.

En modo de espera

Ajuste de la lectura del CD

Cuando existe algún problema en la reproducción de un CD con formato especial, este ajuste reproduce el CD en forma forzada.

Visualización	Preajuste
"CD Read : 1"	Reproducir un CD y un archivo de audio.
"CD Read : 2"	Reproducir CD en forma forzada.



- Es posible que algunos CDs de música no se puedan reproducir aún en el modo "CD Read : 2".

Sistema de menú

En modo de espera

Descarga de imágenes

Descarga de fondos de pantalla. Las imágenes descargadas pueden utilizarse para la pantalla de esta unidad.

1 Conecte el dispositivo USB o inserte un CD-R/CD-RW

Conecte el dispositivo USB que contiene los archivos que desea descargar en esta unidad. O bien, con el dispositivo USB quitado, inserte un CD-R/CD-RW que contenga archivos que desea descargar en esta unidad.

Remítase a <Reproducción de CDs y archivos de audio> (página 30) para obtener más detalles al respecto.



- Nuestra URL <http://www.kenwood.net-disp.com> describe cómo crear un dispositivo CD-R/CD-RW/USB.

2 Acceso al modo de espera

Pulse el botón [SRC].

Seleccione la visualización "STANDBY".

Remítase a <Selección de la fuente> (página 8).

3 Ingrese al modo de menú

Mediante el mando de control, seleccione "MENU".

Respecto del método de funcionamiento, consulte <Modo de control de función> (página 11).

4 Seleccione la descarga de imágenes

Gire el mando de control.

Seleccione la visualización "DISP Data DL".

5 Ingrese al modo de descarga

Pulse el mando de control durante al menos 1 segundo.

La visualización de "File Check!!" parpadea.

6 Seleccione los archivos que va a descargar

Gire el mando de control o púlselo hacia arriba o hacia abajo.

Pulse el mando de control.

7 Comience la descarga

Seleccione "YES" con el mando de control.

Cuando termine la descarga se visualizará "Finished".



- La descarga de una imagen puede durar hasta 20 minutos.



Cancelación de descarga

Pulse el botón [FNC].

8 Salga del modo de descarga

Pulse el botón [FNC].



- No utilice esta unidad mientras descarga para evitar que se dañen datos.
- Número de archivos que pueden descargarse.
 - Fondo de pantalla: archivo 1
- Cuando se descarga un fondo de pantalla nuevo, se sobrescribe el fondo de pantalla que esté descargado en ese momento.
 - No hay modo de borrar las películas descargadas
- Las imágenes descargadas se pueden utilizar para la pantalla.
 - <Selección de pantalla de gráfico> (página 17)
- Cuando no pueda descargar las imágenes en esta unidad, tal vez haya algún problema con el método de escritura del dispositivo CD-R/ CD-RW/ USB.
 - Consulte la URL <http://www.kenwood.net-disp.com>.

PICTURE ENGINE

Picture Engine es una aplicación de software distribuida a través de la página Web oficial de Kenwood. Mediante el uso de este software, puede crear un archivo de imágenes todavía más original. Para descargar la aplicación, visite "<http://www.kenwood.net-disp.com/>" para buscar las direcciones.

En modo de espera

Visualización de la versión de firmware

Visualización de la versión firmware con la unidad.

Gire el mando de control.

Seleccione la visualización "F/W Version :".

En la fuente de memoria interna

Cómo formatear la memoria interna

Formatee para eliminar todos los archivos de audio almacenados en la memoria interna.



- El contenido de la memoria formateada no se puede restaurar. Tenga cuidado al formatear.

1 Ingrese a la memoria interna

Pulse el botón [SRC].

Seleccione la visualización "Internal Memory".

2 Ingrese al modo de menú

Mediante el mando de control, seleccione "MENU".

Respecto del método de funcionamiento, consulte <Modo de control de función> (página 11).

3 Seleccione formatear la memoria interna

Gire el mando de control.

Seleccione la visualización "INT.MEM.Format".

4 Ingrese al modo de formateado

Pulse el mando de control durante al menos 1 segundo.

Se visualiza "Format?".

5 Formatear

Seleccione "YES" (Sí) con el mando de control.

La visualización de "Format.." parpadea.

Cuando termine la operación de formatear se visualizará "Completed".

6 Salga del modo de formateado

Pulse el botón [FNC].

En modo de espera

Ajuste del modo de demostración

Ajusta el modo de demostración.

1 Seleccione el modo de demostración

Gire el mando de control.

Seleccione la visualización "DEMO Mode".

2 Ajuste el modo de demostración

Pulse el mando de control durante al menos 2 segundos.

Cada vez que se pulsa el mando durante al menos 2 segundos, el modo de demostración cambia como se muestra en la tabla que sigue a continuación.

Visualización	Preajuste
"DEMO Mode : ON"	La función del modo de demostración está activada.
"DEMO Mode : OFF"	Salir del modo de demostración (modo normal).

Operaciones básicas del mando a distancia

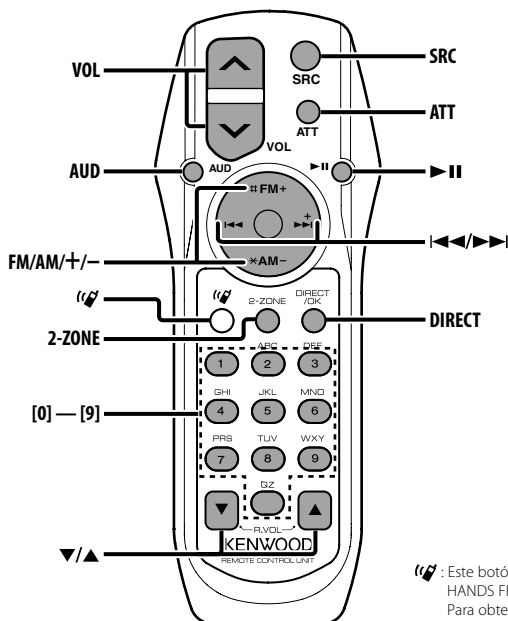

: Este botón se utiliza cuando se conecta un HANDS FREE BOX Bluetooth de Kenwood. Para obtener más información, consulte el manual de instrucciones del HANDS FREE BOX Bluetooth.

Carga y cambio de la pila

Utilice dos pilas tamaño "AA"/ "R6". Deslice la cubierta del compartimento de las pilas presionándola ligeramente para extraerla como se muestra en la figura.

Inserte las pilas con los polos + y - alineados correctamente, siguiendo la ilustración del interior del compartimento.

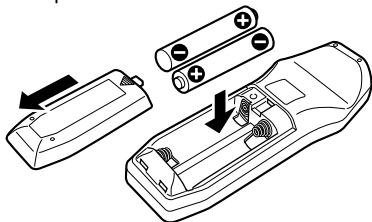

⚠ ADVERTENCIA

- Guarde las pilas no utilizadas lejos del alcance de los niños. Llame al médico inmediatamente si la pila fuera ingerida por accidente.



- No coloque el mando a distancia en lugares calientes, como por ejemplo el cuadro de instrumentos.

Operaciones básicas

Botones [VOL]

Ajuste del volumen.

Botón [SRC]

Cada vez que se pulse el botón, la fuente cambiará. Respecto del orden de cambio de la fuente, remítase a <Selección de la fuente> (página 8).

Botón [ATT]

Baja el volumen rápidamente. Cuando se pulsa de nuevo, vuelve al nivel anterior.

Control de audio

Botón [AUD]

Seleccione el elemento de audio para el ajuste.

Botones [VOL]

Ajuste el elemento de audio.



- Remítase a <Control de audio> (página 9) para obtener información respecto al método de funcionamiento, como los procedimientos del control de audio y otros.

Sistema de zona dual

Botón [2-ZONE]

Cada vez que se pulse el botón, "2 ZONE" de <Configuración de audio> (página 10) se activa y desactiva.

Botones [▲]/ [▼]

Ajusta el volumen del canal posterior.
Se activa cuando está encendido el sistema de zona dual.

En la fuente de sintonizador

Botones [FM]/ [AM]

Seleccione la banda.
Cada vez que pulse el botón [FM] cambiará entre las bandas FM1, FM2, y FM3.

Botones [◀◀]/ [▶▶]

Sintonice la banda hacia arriba o hacia abajo.

Botones [0] — [9]

Pulse los botones [1] — [6] para recuperar las emisoras predefinidas.

Botón [DIRECT]

Selecciona y cancela el modo <Sintonización de acceso directo> (página 27).

Botón [▶II]

Selecciona y cancela el modo <PTY (tipo de programa)> (página 28).

En la fuente de disco/USB (iPod)/ memoria interna

Botones [◀◀]/ [▶▶]

Realiza el movimiento por las pistas hacia delante o hacia atrás.

Botones [+]/ [-]

Disco/carpeta hacia delante y hacia atrás.

Botón [▶II]

Cada vez que pulse el botón, la música se reproduce o se pone en pausa.

Botones [0] — [9]

Cuando se encuentra en <Búsqueda de música directa> (página 32) y <Búsqueda directa de discos> (página 32), se introduce el número de la música/disco.

En la fuente de radio por satélite

Botón [FM]

Seleccione la banda predefinida.

Botones [◀◀]/ [▶▶]

Búsqueda de canales hacia arriba o hacia abajo.

Botones [0] — [9]

Pulse los botones [1] — [6] para recuperar los canales predefinidos.

Botón [DIRECT]

Selecciona y cancela el modo <Sintonización de acceso directo> (página 41).

En la fuente de HD Radio

Botón [FM]

Seleccione la banda HD FM.
Cada vez que pulse el botón [FM] cambiará entre las bandas HF1, HF2, y HF3.

Botón [AM]

Selecciona la banda HD AM.

Botones [◀◀]/ [▶▶]





Sintonice la banda hacia arriba o hacia abajo.

Botones [0] — [9]

Pulse los botones [1] — [6] para recuperar las emisoras predefinidas.

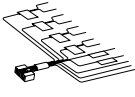
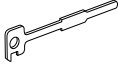
Accesorios/ Procedimiento de instalación

Accesorios

- ① 1
- ② 2
- ③ 4
- ④ 4
- ⑤ 1

Procedimiento de instalación

1. Para evitar cortocircuitos, retire la llave del encendido y desconecte el terminal \ominus de la batería.
2. Conecte el cable de entrada y salida apropiado en cada unidad.
3. Conecte los cables del altavoz del mazo de conductores.
4. Conecte los cables del mazo de conductores en el siguiente orden: tierra, batería, encendido.
5. Conecte el conector del mazo de conductores a la unidad.
6. Instale la unidad en su automóvil.
7. Vuelva a conectar el terminal \ominus de la batería.
8. Pulse el botón de reposición.

⚠ ADVERTENCIA

Si conecta el cable de encendido (rojo) y el cable de la batería (amarillo) al chasis del automóvil (tierra), podría producir un cortocircuito y esto a su vez, un incendio. Siempre conecte estos cables a la fuente de alimentación que pasa a través de la caja de fusibles.



- Si no se enciende la alimentación (se muestra "Protect"), el cable de altavoz puede que haya sufrido un cortocircuito o que haya tocado el chasis del vehículo y se haya activado la función de protección. Por esta razón, compruebe el cable de altavoz.
- Si el encendido de su automóvil no está provisto de la posición ACC, conecte los cables de encendido a una fuente de alimentación que pueda conectarse y desconectarse con la llave de encendido. Si conecta el cable de encendido a una fuente de alimentación que recibe un suministro constante de alimentación tales como los cables de la batería, la batería podría descargarse.
- Si la consola tiene una tapa, asegúrese de instalar la unidad de modo que la placa frontal no golpee la tapa al abrir y cerrar.
- Si se funde el fusible, en primer lugar asegúrese de que los cables no hayan causado un cortocircuito, y luego reemplace el fusible usado por otro del mismo régimen.
- Enrolle los cables no conectados con una cinta de vinilo u otro material similar para que queden aislados. Para evitar cortocircuitos, no retire las tapas de los extremos de los cables o terminales no conectados.
- Conecte los cables de los altavoces a cada uno de los terminales correspondientes. La conexión compartida de los cables \ominus o la conexión a tierra de los mismos a cualquier parte metálica del automóvil podrá dañar la unidad o impedir su correcto funcionamiento.
- Cuando se han conectado solamente dos altavoces al sistema, conecte los conectores ya sea a ambos terminales de salida delanteros, o a ambos terminales de salida traseros (o sea, no mezcle terminales delanteros y traseros). Por ejemplo, si conecta el conector \oplus del altavoz izquierdo a un terminal de salida delantero, no conecte el conector \ominus del altavoz derecho a un terminal de salida trasero.
- Después de instalar la unidad, compruebe que las lámparas de freno, las luces intermitentes, el limpiaparabrisas, etc. funcionen satisfactoriamente.
- Instale la unidad en un ángulo de 30° o menos.

Si desea conectar el iPod

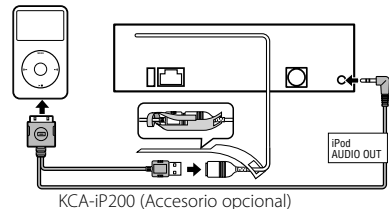

- No se puede conectar ningún otro accesorio opcional ya que el conector USB y la entrada AUX se utilizan para la conexión del iPod.
- El sistema de zona dual en <Configuración de audio> (página 10) no estará disponible.

Conexión de cables a los terminales

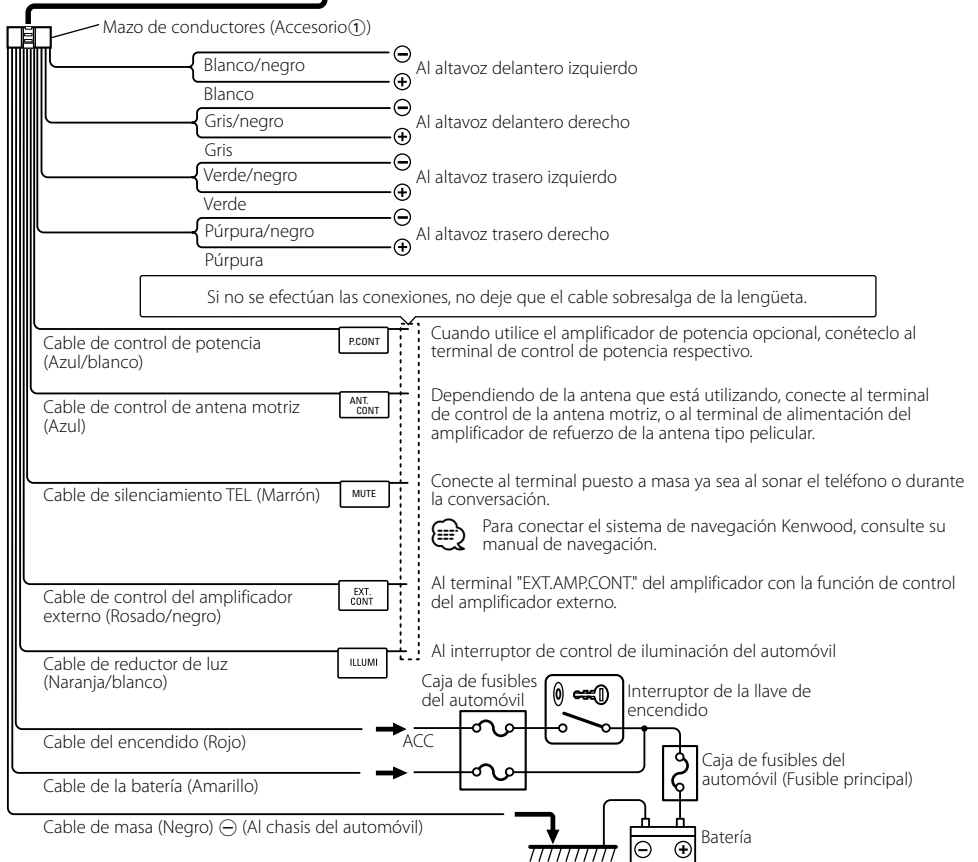
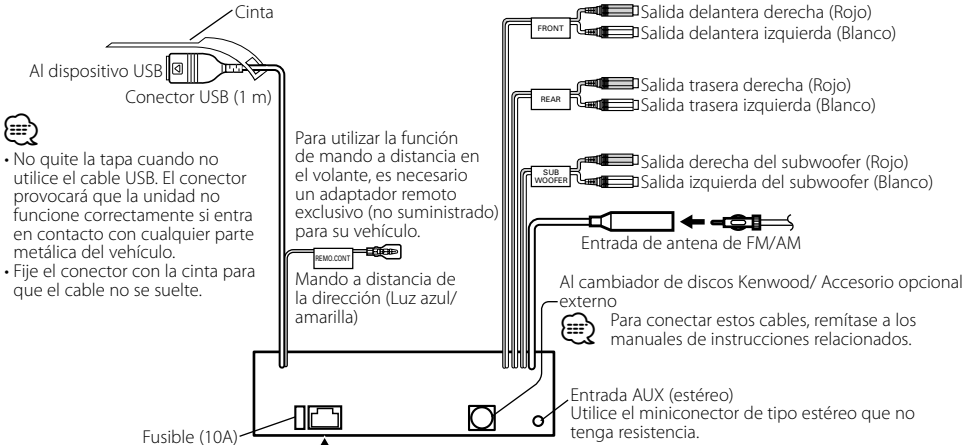

Automóviles no japoneses

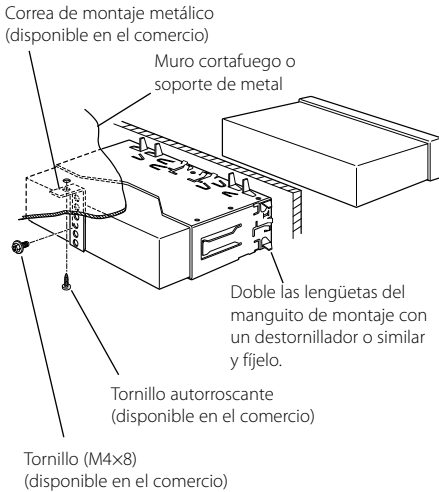

- Asegúrese de que la unidad esté firmemente instalada en su lugar. Si está instalada en forma inestable, podrían ocurrir fallas de funcionamiento (p.ej., saltos de sonido).

Automóviles japoneses

- 1 Refiérase a la sección <Extracción del marco de goma dura> y retire el marco de goma dura.
- 2 Alinee los orificios de la unidad (dos lugares en cada lado) con la ménsula de montaje del vehículo y fije la unidad con los tornillos suministrados.

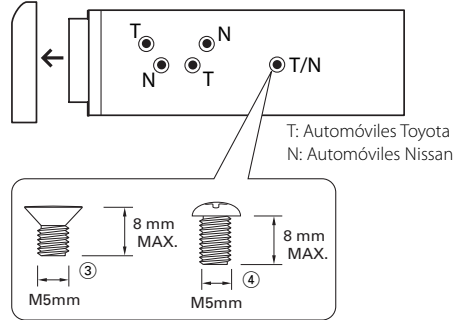

Accesorio③...para automóviles Nissan

Accesorio④...para automóviles Toyota



- Durante la instalación, no utilice otros tornillos que no sean los suministrados. El uso de tornillos diferentes podría causar daños en la unidad principal.
- El apriete excesivo utilizando un destornillador eléctrico o similar durante la instalación podrá ocasionar daños en el chasis.

Extracción del marco de goma dura

- 1 Enganche las uñas de agarre en la herramienta de extracción y quite los dos enganches en el nivel superior. Suba el bastidor y tire de él hacia adelante tal como se indica en la figura.

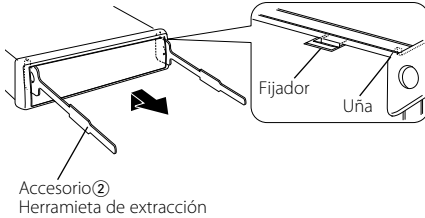

- 2 Al quitar el nivel superior, quite las dos posiciones inferiores.



- Se puede quitar el marco de la parte de abajo de la misma forma.

Desmontaje de la unidad

- 1 Refiérase a la sección <Extracción del marco de goma dura> y retire el marco de goma dura.
- 2 Quite el tornillo (M4 x 8) del panel posterior.
- 3 Inserte profundamente las dos herramientas de extracción en las ranuras de cada lado, tal como se muestra en la figura.
- 4 Empuje la herramienta de extracción hacia abajo, mientras presiona hacia adentro, y extraiga la unidad hasta la mitad.

Tornillo (M4x8)
(disponible en el comercio)
Accesorio ②

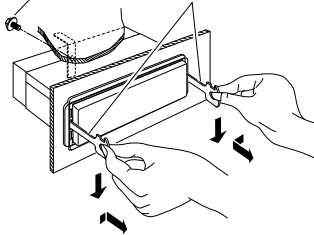

- Preste atención para no lastimarse con las uñas de agarre de la herramienta de extracción.
- 5 Termine de sacar la unidad con las manos, prestando atención para no dejarla caer.

Fijación de la placa frontal a la unidad

Si desea dejar firmemente sujeta la placa frontal a la unidad, enrosque el tornillo para metales entregado con la unidad en el orificio indicado abajo.

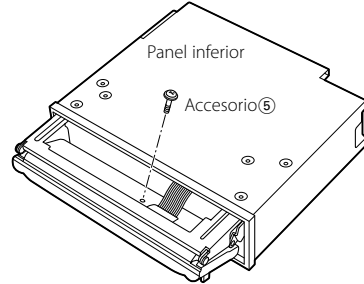



- No inserte nunca los tornillos en otro orificio de tornillo que no sea el especificado. Si los inserta en otro orificio, se contraerá y podrá ocasionar daños a las partes mecánicas del interior de la unidad.



Guía Sobre Localización De Averías

Algunas funciones de esta unidad pueden estar desactivadas por algunos ajustes realizados en ella.

- ❗ **No se puede cambiar a la fuente auxiliar.**
 - ▶ AUX no está activado.  <Configuración de entrada auxiliar incorporada> (página 51)
 - No se puede utilizar AUX cuando KCA-iP200 está conectado.

- ❗ **No se puede configurar Fader.**
- **No hay ningún efecto de control de audio en AUX.**
 - ▶ La función de zona dual está activada.  <Configuración de audio> (página 10)

- ❗ **No se puede configurar el ecualizador.**
- **No se puede configurar WOW HD.**
- **No se puede configurar la red de cruce.**
- **No se puede configurar la alineación de tiempo digital.**
- **No se puede preajustar el sistema de sonido.**
 - ▶ La función de zona dual está activada.  <Configuración de audio> (página 10)
 - En la opción de selección de altavoz, está seleccionado None para los altavoces correspondientes.  <Sistema de gestión del sonido> (página 12)

- ❗ **No se puede configurar el subwoofer**
- **No se puede configurar la fase del subwoofer.**
- **No hay salida desde el subwoofer**
 - ▶ En la opción de selección de altavoz, está seleccionado None para los altavoces correspondientes.  <Sistema de gestión del sonido> (página 12)
 - La <Salida del subwoofer> (página 10) no está establecida en On.
 - La función de zona dual está activada.  <Configuración de audio> (página 10)

- ❗ **No se puede configurar el sistema de gestión de sonido.**
- **No se puede configurar la posición.**
 - ▶ La función de zona dual está activada.  <Configuración de audio> (página 10)

- ❗ **No se puede configurar el control de espacio SRS 3D o control central SRS 3D.**
 - ▶ La fuente del sintonizador o HD Radio está en uso.

- ❗ **No se puede configurar el control central SRS 3D.**
 - ▶ El control de espacio SRS 3D está desactivado.  <Control de WOW HD> (página 14)

- ❗ **No se puede configurar la función de zona dual.**
 - ▶ En la opción de selección de altavoz, está seleccionado None para los altavoces traseros.  <Sistema de gestión del sonido> (página 12)

- ❗ **No se puede seleccionar el destino de salida de la subfuente en la zona dual.**
- **No se puede ajustar el volumen de los altavoces traseros.**
 - ▶ La función de zona dual está desactivada.  <Configuración de audio> (página 10)

- ❗ **No se puede registrar un código de seguridad.**
- **No se puede configurar el control de iluminación de la pantalla.**
 - ▶ El <Ajuste del modo de demostración> (página 53) no está desactivado.

- ❗ **No se pueden reproducir archivos de audio.**
 - ▶ El <Ajuste de la lectura del CD> (página 51) está establecido en "2".

- ❗ **No se puede seleccionar el archivo.**
- **No se puede buscar música directamente.**
 - ▶ La función de reproducción aleatoria está activada.

- ❗ **El ajuste de información de tráfico no tiene ningún efecto.**
- **El ajuste de reloj de sincronización no tiene ningún efecto.**
 - ▶ HD Radio está en uso.

Lo que podría parecer un fallo de funcionamiento de su unidad podría ser simplemente el resultado de un pequeño error de operación o de un defecto de conexión. Antes de acudir al servicio, verifique primero el siguiente cuadro sobre los problemas que se podrían presentar.

General

? El tono del sensor de toque no suena.

- ✓ El terminal de salida de preamplificador está siendo utilizado.
 - ☞ Limpie el tono del sensor de toque no puede ser emitido desde el terminal de salida de preamplificador.

? El cambio entre los modos de pantalla negativo y positivo se produce automáticamente.

- ✓ El cambio entre los modos de pantalla negativo y positivo se produce automáticamente para mantener el brillo inicial de la pantalla durante un largo período de tiempo.
 - ☞ Puede seleccionar la opción "Display N/P : POS!" mencionada en <Ajuste de cambio de pantalla> (página 48).

Fuente de sintonizador

? Recepción de radio deficiente.

- ✓ No está extendida la antena del automóvil.
 - ☞ Extraiga completamente la antena.
- ✓ El cable de control de antena no está conectado.
 - ☞ Conecte correctamente el cable, remitiéndose a la sección <Conexión de cables a los terminales>.

Fuente de Disco

? No se reproduce el disco especificado, sino otro.

- ✓ El CD especificado está muy sucio.
 - ☞ Limpie el CD.
- ✓ El disco está cargado en una ranura diferente de la especificada.
 - ☞ Saque el cartucho de discos y verifique el número del disco especificado.
- ✓ El disco está muy rayado.
 - ☞ Pruebe otro disco.

? No se puede extraer el disco.

- ✓ Descarga de imágenes.
 - ☞ El botón de expulsión se desactiva al descargar imágenes.

En la fuente de archivo de audio

? El sonido se omite cuando se reproduce un archivo de audio.

- ✓ El medio está rayado o sucio.
 - ☞ Limpie el medio, remitiéndose a la limpieza de CDs de la sección <Manipulación de CDs> (página 6).
- ✓ El archivo de audio está roto o no es compatible.
 - ☞ Los archivos dañados o no compatibles se omiten.
- ✓ No es buena la condición de grabación.
 - ☞ Grabe los medios nuevamente o utilice otros.

En fuente de radio HD

? No se escucha el sonido, o el volumen es bajo.

- ✓ La estación de emisión no está transmitiendo en el modo en el que fue ajustada con <Ajuste del modo de recepción> (página 50).
 - ☞ Ajuste <Ajuste del modo de recepción> a "Auto".
- ✓ En emisiones digitales AM, el modo de recepción cambia muy frecuentemente entre estéreo y monoaural.
 - ☞ La condición de recepción no es buena o es inestable. Se selecciona estéreo cuando la condición de recepción es buena, y esta cambia a monoaural cuando la condición se deteriora.
- ✓ El sintonizador de radio HD está conectado al KCA-S220A u a otras unidades.
 - ☞ Conecte directamente el sintonizador de radio HD a esta unidad.

Fuente dispositivo USB

? No se detecta el dispositivo USB.

- ✓ El conector USB está desconectado.
 - ☞ Conecte el conector del dispositivo USB correctamente.

? El dispositivo USB no reproduce sus archivos de audio.

- ✓ El conector USB está desconectado.
 - ☞ Conecte el conector del dispositivo USB correctamente.

? No se puede utilizar el modo de extracción de USB.

- ✓ Descarga de imágenes.
 - ☞ El modo de extracción de USB se desactiva al descargar imágenes.

Guía Sobre Localización De Averías

Los mensajes mostrados a continuación presentan las condiciones de su sistema.

Eject:	<ul style="list-style-type: none">No se ha cargado el cartucho de discos en el cambiador. El cartucho de discos no está completamente cargada.No hay ningún CD en la unidad.	Hold Error:	El circuito de protección de la unidad se activa cuando la temperatura interior del cambiador de discos automático excede de 60°C (140°F), interrumpiendo toda operación. ⇨ Enfrie la unidad abriendo las ventanillas o encendiendo el acondicionador de aire. Cuando la temperatura disminuya por debajo de 60°C (140°F), se reanudará la reproducción del disco.
No Disc:	No se ha cargado el disco en el cartucho de discos.	No Name:	Intento de visualización del DNPS durante la reproducción de CD sin tener nombres de disco preajustados.
TOC Error:	<ul style="list-style-type: none">No se ha cargado el disco en el cartucho de discos.El CD está muy sucio. El CD está boca abajo. El CD está muy rayado.	Waiting:	<ul style="list-style-type: none">Los datos de texto de radio están siendo recibidos. El texto de radio adicional requiere más tiempo para cargarse que el texto de radio.Se está recibiendo el texto de la fuente de la emisora de radio satélite.
Read Error:	<ul style="list-style-type: none">El número de archivos o carpetas que se encuentran almacenadas en el dispositivo USB conectado está por encima de la limitación.El sistema de archivo del dispositivo USB conectado está roto.⇨ Copie de nuevo los archivos y carpetas para el dispositivo USB en referencia a http://www.kenwood.com/usb/. Si se visualiza todavía el mensaje de error, inicialice el dispositivo USB o use otros dispositivos USB.	Load:	Los discos se están intercambiando en el cambiador de discos.
Error 05:	El disco no se puede leer.	Checking: Reading:	La unidad está leyendo los datos del disco, del dispositivo USB o de la memoria interna.
Blank Disc:	No hay nada grabado en el MD.	IN (Parpadeo):	La sección del reproductor de CD no está funcionando apropiadamente. ⇨ Reinserte el CD. Si el CD no se puede expulsar o si la pantalla continua relampagueando aún cuando el CD ha sido reinsertado apropiadamente, por favor desactive la alimentación y consulte con su centro de servicio más cercano.
No Track:	No hay pistas grabadas en el MD, aunque hay título grabado.	Protect:	El cable del altavoz se ha cortocircuitado o hace contacto con el chasis del vehículo, por lo que la función de protección se ha activado. ⇨ Ate o aisle el cable de altavoz debidamente y pulse el botón de reajuste. Si el código "Protect" no desaparece, consulte con el centro de servicio más cercano.
No Panel:	La placa frontal de la unidad esclava que se conecta a esta unidad ha sido extraída.	Unsupported File:	Se reproduce un archivo de audio con un formato que no es compatible con esta unidad.
Error 77:	Por algún motivo, la unidad funciona en forma defectuosa. ⇨ Pulse el botón de reinicio en la unidad. Si el código "Error 77" no desaparece, consulte con el centro de servicio más cercano.	Copy Protection:	Se reprodujo un archivo con protección contra copias.
Mecha Error:	La unidad de discos tiene algún problema. O la unidad está funcionando incorrectamente por alguna razón. ⇨ Revise el cartucho de discos. Luego, pulse el botón de reposición de la unidad. Si el código "Mecha Error" no desaparece, consulte con el centro de servicio más cercano.	DEMO MODE:	El modo de demostración ha sido seleccionado. ⇨ El <Ajuste del modo de demostración> (página 53) esta activado. Desactívelo.

<p>No Device: El dispositivo USB está seleccionado como fuente aunque no hay conectado ningún dispositivo USB.</p> <p>N/A Device: Se ha conectado un dispositivo USB no compatible. ➤ Para conocer los dispositivos USB compatibles, remítase a <http://www.kenwood.com/usb/>.</p> <p>No Music Data/ Error 15:</p> <ul style="list-style-type: none"> • El dispositivo USB conectado no contiene archivos de audio reproducibles. • El fuente de memoria interna no contiene archivos de audio reproducibles. • Se reprodujeron medios que no tenían datos grabados que la unidad pudiera reproducir. <p>USB ERROR: La capacidad de tensión nominal del dispositivo USB es superior al límite permitido. ➤ Compruebe el dispositivo USB en referencia a <http://www.kenwood.com/usb/>. Podría haberse producido algún problema en el dispositivo USB conectado. ➤ Cambie la fuente a cualquier otra distinta de USB. Quitar el dispositivo USB.</p> <p>iPod Error: Se ha producido un error en la conexión del iPod. ➤ Quite el dispositivo USB y, a continuación, vuelva a conectarlo. ➤ Confirme que el software del iPod es la última versión.</p> <p>USB REMOVE: Se ha seleccionado el modo de extracción para el dispositivo USB. Puede extraer el dispositivo USB con seguridad.</p> <p>Over Capacity: Se canceló la grabación o la copia porque se agotó el espacio de memoria interna al grabar de un CD de música o copiar de un dispositivo USB. ➤ Elimine los archivos innecesarios y vuelva a grabar o copiar.</p> <p>Name Exists. Raname... : Name Exists. Auto Rename? : El nombre introducido al grabar el CD ya existe. O bien ya existe un archivo o carpeta con el mismo nombre al copiar del dispositivo USB. ➤ Modifique el nombre o elimine el archivo existente y vuelva a grabar o copiar.</p> <p>Import Error: Se canceló la grabación porque el CD está rayado y no se puede reproducir.</p> <p>Copy Error:</p> <ul style="list-style-type: none"> • Se canceló la grabación porque el CD está rayado y no se puede reproducir. • No se puede copiar porque el dispositivo USB no está insertado correctamente. 	<p>Delete Error: Format Error: Se detectó una condición anormal al eliminar o formatear. ➤ Repita la operación. Esto puede tardar algún tiempo. Si vuelve a aparecer el mensaje, póngase en contacto con el distribuidor de Kenwood.</p> <p>Can't Download: Download Error: Esta unidad no funciona apropiadamente por alguna razón. ➤ Pulse el botón de reinicio para descargarlo nuevamente. Si se visualiza todavía este error, consulte a un distribuidor local de Kenwood. ➤ Pruebe a realizar todos los pasos desde el principio. Si se visualiza todavía este error, consulte a un distribuidor local de Kenwood.</p> <p>No Display File: El dispositivo CD-R/CD-RW/USB no contiene ningún archivo que pueda descargarse. ➤ Asegúrese que el dispositivo CD-R/CD-RW/USB contiene archivos creados en referencia a <http://www.kenwood.net-disp.com>. No borre la extensión (.kbn) que aparece cuando se crea el archivo.</p> <p>Incorrect File: El archivo seleccionado para la descarga está en un formato que esta unidad no puede leer. ➤ Vuelva a crear el archivo.</p> <p>Writing Error: Ha habido un fallo en la escritura durante la descarga del archivo. ➤ Intente la descarga nuevamente.</p>
--	--

Especificaciones

Las especificaciones se encuentran sujetas a cambios sin previo aviso.

Sección del sintonizador de FM

- Gama de frecuencias (intervalo 200 kHz)
 - : 87,9 MHz – 107,9 MHz
- Sensibilidad útil (Relación señal/ruido = 30dB)
 - : 9,3 dBf (0,8 μ V/75 Ω)
- Sensibilidad de silenciamiento (Relación señal/ruido = 50dB)
 - : 15,2 dBf (1,6 μ V/75 Ω)
- Respuesta de frecuencia (± 3 dB)
 - : 30 Hz – 15 kHz
- Relación señal a ruido (MONO)
 - : 70 dB
- Selectividad (± 400 kHz)
 - : ≥ 80 dB
- Separación estéreo (1 kHz)
 - : 40 dB

Sección del sintonizador de AM

- Gama de frecuencias (intervalo 10 kHz)
 - : 530 kHz – 1700 kHz
- Sensibilidad útil (Relación señal/ruido = 20dB)
 - : 28 dB μ (25 μ V)

Sección del disco compacto

- Diode láser
 - : GaAlAs
- Filtro digital (D/A)
 - : 8 veces sobremuestreo
- Convertidor D/A
 - : 1 Bit
- Velocidad de giro (archivo de audio)
 - : 1000 – 400 rpm (CLV 2 veces)
- Fluctuación y trémolo
 - : Menos del límite medible
- Respuesta de frecuencia (± 1 dB)
 - : 10 Hz – 20 kHz
- Distorsión armónica total (1 kHz)
 - : 0,008 %
- Relación señal a ruido (1 kHz)
 - : 110 dB
- Gama dinámica
 - : 93 dB
- MP3 decodificado
 - : Compatible con MPEG-1/2 Audio Layer-3
- WMA decodificado
 - : Compatible con Windows Media Audio
- Decodificación AAC
 - : Archivos AAC-LC ".m4a"
- Decodificación WAV
 - : Linear-PCM

Interfaz USB

- Estándar USB
 - : USB 1.1/ 2.0
- Corriente de alimentación máxima
 - : 500 mA
- Sistema de archivos
 - : FAT16/32
- MP3 decodificado
 - : Compatible con MPEG-1/2 Audio Layer-3
- WMA decodificado
 - : Compatible con Windows Media Audio
- Decodificación AAC
 - : Archivos AAC-LC ".m4a"
- Decodificación WAV
 - : Linear-PCM

Sección de audio

- Potencia máxima de salida
 - : 50 W x 4
- Potencia completa de todo el ancho de band (a menos del 1% THD)
 - : 22 W x 4
- Impedancia del altavoz
 - : 4 – 8 Ω
- Acción tonal
 - Banda1: 60 – 200 Hz ± 9 dB
 - Banda2: 250 – 1k Hz ± 9 dB
 - Banda3: 1,25k – 4k Hz ± 9 dB
 - Banda4: 5k – 16k Hz ± 9 dB
- Nivel de salida del preamplificador/carga (durante la reproducción del disco)
 - : 5000 mV/10 k Ω
- Impedancia de salida de preamplificador
 - : ≤ 80 Ω

Entrada auxiliar

- Respuesta de frecuencia (± 1 dB)
 - : 20 Hz – 20 kHz
- Voltaje de entrada máximo
 - : 1200 mV
- Impedancia de entrada
 - : 100 k Ω

General

- Tensión de funcionamiento (11 – 16V admisibles)
 - : 14,4 V
- Consumo
 - : 10 A
- Tamaño de instalación (An x Al x F)
 - : 182 x 53 x 155 mm
 - 7-3/16 x 2-1/16 x 6-1/8 pulgada
- Peso
 - : 3,31 lbs (1,5 kg)